

SZTUKA



Design i muzyka dziś

Sztuka w połączeniu z innymi dziedzinami



Ludmiła Masoł, Ołena Kaliniczenko



Podręcznik do zajęć zintegrowanych
dla klasy 7. z polskim językiem nauczania
ogólnokształcących szkół średnich

Zalecany przez Ministerstwo Oświaty i Nauki Ukrainy

Київ
Видавничий дім «Освіта»
2024

УДК 741.02*кл7(075.2)
М31

Перекладено за виданням:

Масол Л. М. Мистецтво : підруч. інтегрованого курсу для 7 класу закладів загальної середньої освіти / Л. М. Масол, О. В. Калініченко. — К. : Видавничий дім «Освіта», 2024. — 272 с. : іл.

Рекомендовано Міністерством освіти і науки України
(Наказ Міністерства освіти і науки України від 05.02.2024 № 124)

Підручник розроблено за модельною навчальною програмою
«Мистецтво. 7–9 класи» (інтегрований курс)
для закладів загальної середньої освіти (авт. Масол Л. М.)

ВИДАНО ЗА РАХУНОК ДЕРЖАВНИХ КОШТІВ. ПРОДАЖ ЗАБОРОНЕНО

Legenda

-  — poznaję sztukę
-  — śpiewam piosenkę
-  — tworzę kompozycję
-  — słucham muzyki
-  — oglądam wideo

Rubryki

Artystyczna skarbonka

Wirtualna podróż



Do galerii portretów

ABC sztuki

Porady artystyczne

Tajniki zawodów kreatywnych



Witam! Pamiętasz mnie? Mam na imię MED-ART. Jestem robotem. Spotykaliśmy się z Tobą w poprzednich klasach. W tym roku również będziemy wspólnie podróżować po pięknym kraju Sztuki przy pomocy **Artnawigatora**. Będziesz mógł słuchać muzyki , obejrzysz fragmenty filmów i kreskówek , zanurzysz się w świat opery, baletu i musicalu, odwiedzisz koncerty znanych wykonawców i najpopularniejszych DJ-ów, wyruszysz na wirtualne wycieczki po znanych muzeach, zapoznasz się z obrazami ukraińskich i zagranicznych twórców, poznasz nuty znanych piosenek, uzyskasz dodatkowe, przydatne informacje o sztuce i poznasz wiele innych ciekawostek. A więc ruszajmy w podróż!



<http://inform1.yakistosviti.com.ua/mystetstvo/7-klas>
<https://vse.ee/caoo>

Масол Л. М.

М31 Мистецтво : підруч. інтегр. курсу для 7 кл. з навч. польською мовою закл. заг. сер. осв. / Л. М. Масол, О. В. Калініченко ; пер. В. В. Априлашвілі. — К. : Видавничий дім «Освіта», 2024. — 272 с. : іл.

ISBN 978-966-983-527-7 (польс.)

УДК 741.02*кл7(075.2)

ISBN 978-966-983-527-7 (польс.)

ISBN 978-966-983-475-1 (укр.)

© Масол Л. М., Калініченко О. В., 2023

© Калініченко О. В., Садова В. В.,
художнє оформлення, 2023

© Видавничий дім «Освіта», 2024

© Априлашвілі В. В., переклад польською
мовою, 2024



ДЕРЖАВНИЙ ГІМН УКРАЇНИ

Музика М. Вербицького

Вірші П. Чубинського

Урочисто

Ще не вмер-ла Ук - ра-ї - ни і сла-ва, і во - ля
ще нам, брат - тя мо - ло-ді - ї, у - сміх-не-ть - ся до - ля.
Зги - нуть на - ші во - рі-жень-ки, як ро - са на сон - ці.
За - па-ну - єм і ми, брат-тя, у сво - їй сто - рон - ці.
Ду - шу й ті - ло ми по - ло - жим за на - шу сво - бо - ду,
і по-ка - жем, що ми, брат - тя, ко - заць-ко - го ро - ду.

Symbole muzyczne Ukrainy

? *Jakie symbole muzyczne naszego kraju znasz? Jakich ukraińskich pieśni słuchałeś/słuchałaś podczas wakacji? Które z nich potrafisz wykonać? Przypomnij sobie, co wiesz o historii powstania Hymnu Państwowego Ukrainy, oraz jego twórcach.*



Osyk Kurytas.
Portret Mykoły Łysenki

Niektóre dzieła muzyczne stają się muzycznymi symbolami narodu ze względu na głębię treści i uczuć oraz zgodność z aspiracjami narodu. Głównym symbolem muzycznym kraju jest hymn państwowy.

Oprócz hymnu narodowym symbolem muzycznym Ukrainy ze względu na swoją patriotyczną treść uznawana jest także „Modlitwa za Ukrainę” Mykoły Łysenki. Pieśń, która pierwotnie nosiła tytuł „Bóg, wielki, jeden” („Hymn dla dzieci”), powstała pod koniec XIX wieku i przeznaczona była dla dzieci, jak podawali autorzy we wstępie do publikacji utworu.



Muzyka M. Łysenki. Wiersze O. Konyskiego. „Bóg, wielki, jeden”.

? *Jaki jest charakter tej muzyki? Czy odczuwasz wzniosłość tej muzyki? Zastanów się, dlaczego ten utwór nazywany jest muzycznym symbolem duchowości narodu ukraińskiego?*

Do muzycznych symboli Ukraińców zaliczają się pieśni ludowe, znane na całym świecie ze swojej melodyjnej wyrazistości i emocjonalności. Są one bezcennym dobrem narodu ukraińskiego, wyrazem jego historii i kultury.

Ukraińskie pieśni są różnorodne pod względem gatunkowym i charakteru oddziaływania na człowieka: *liryczne* uspokoją, *żartobliwe-rozweselą*, *historyczne* — nawołują do bohaterskiej walki o niepodległość.



? Przymnij sobie i nazwij gatunki oraz grupy gatunkowe ukraińskich pieśni ludowych. Ułóż z nich mapę myśli.

W światowym dziedzictwie UNESCO, które obejmuje dobra kulturowe całej ludzkości, zebrano fonotekę pieśni ludowych z różnych krajów. W funduszu Ukrainy przechowywanych jest 15 500 pieśni. To tylko niewielka część skarbów pieśni naszego narodu.

Pieśń „Ryczy i jęczy Dniepr szeroki...”, oparta na wierszu Wielkiego Kobzara i muzyce Danyły Kryżaniwskiego, stała się muzycznym symbolem Ukraińców. Została pieśnią narodową. Obraz wzburzonego Dniepru uosabia potężne siły niezłomnego narodu kochającego wolność.



Pieśń ludowa „Ryczy i jęczy Dniepr szeroki...” na podstawie wiersza T. G. Szewczenki (teledysk z udziałem Narodowego Zastężonego Akademickiego Ukraińskiego Chóru Ludowego Ukrainy imienia Hryhorija Verovki).



Porównaj pejzaż przedstawiony w pieśni z malarstwem ukraińskich twórców. Który z nich jest zgodny z treścią utworu? Opisz klip na podstawie przeglądu wizualizacji muzycznego obrazu Dniepru.



1



2

1 — Archyp Kuindży. Poranek nad Dnieprem;
2 — Konstanty Trutowski. Taras Szewczenko z kobzą nad Dnieprem

Folklorysty Kłyment Kvitka i Filaret Kolessa, kompozytorzy Mykoła Łysenko, Mykoła Leontowycz, Stanisław Ludkiewicz, Łewko Rewucki i inni wnieśli znaczący wkład w badania pieśni ukraińskiej.

Oprócz nagrań *autentycznego śpiewu*, kompozytorzy tworzyli liczne *aranżacje chóralne* pieśni ludowych. Słynne arcydzieło chóralne „Szczedryk” Mykoły Leontowicza zostało przetłumaczone na wiele języków. Podczas świąt Bożego Narodzenia i Nowego Roku w Europie i Ameryce „Carol of the Bells” („Kolegę Dzwonów”) słycać wszędzie. Popularna kolegę oparta na ukraińskiej melodii brzmi w filmie „Kevin sam w domu”.

Symbolika folkloru pieśniowego — obrzędowego, historycznego, lirycznego — wyraża narodowy światopogląd Ukraińców. Symbole twórczości pieśniowej wykorzystywane są w obrzędach i zwyczajach, są haftowane na koszulach i ręcznikach oraz reprodukowane w zdobieniach obrazów i pisanek. Są wśród nich rośliny (kalina, wierzba, dąb, topola), kwiaty (maki, barwinek, aksamitki, malwy, chabry) oraz ptaki (słowik, jaskółka, bocian, kukułka, orzeł, mewa).

? *Przypomnij sobie ukraińskie pieśni ludowe i współczesne, w których występują obrazy-symbole. Zaśpiewaj i uzupełnij takie przykłady: „Oj, na łące czerwona kalina...”, „Aksamitki siała matka ...”, „Znów kukułki głoszek słyhać w lesie ...”. Wytłumacz znaczenie słów, odzwierciedlających różne obrazy, które są zawarte w pieśniach. Jakie kwiaty-symbole rozpoznasz na mapie Ukrainy?*



Gigantyczna haftowana mapa-wyszywanka, na której sześć tysięcy Ukraińców z różnych regionów wyhaftowało terytorium swojego regionu, została wpisana do Księgi Rekordów Ukrainy. Istnieje również oryginalna mapa kwiatowa, przypominająca narodowy symbol stroju ukraińskiego — wianek dziewczęcy.



Salomea Kruszelnicka

Słynna ukraińska śpiewaczka operowa Salomea Kruszelnicka, która z sukcesem występowała na światowych scenach operowych, włączała ukraińskie pieśni wraz z ariami do programów swoich koncertów w różnych krajach.

W repertuarze amerykańskiej piosenkarki ukraińskiego pochodzenia Kvitki Cisyk, znanej wykonawczyni bluesa i jingli reklamowych, znajduje się wiele ukraińskich ludowych i popularnych piosenek. Kvitka została

uhonorowana prestiżowymi międzynarodowymi nagrodami „Oscar” i „Złoty Glob”.

Dziś ukraińskie pieśni, które stały się symbolami miłości do wolności i bohaterskiego ducha naszego narodu, są ponownie śpiewane przez wykonawców z wielu krajów, brzmiały w różnych językach. Na przykład niemiecka piosenkarka Marlaine Maas wykonała naszą słynną piosenkę „Oj, na łące czerwona kalina...” w czterech językach.

Powtórki (covery) ukraińskich hitów stają się trendem muzycznym na świecie.



Kvitka Cisyk



Mykoła Leontowycz



Ukraińskie pieśni ludowe w opracowaniach chóralnych Mykoły Leontowycza: „Szczedryk” w różnych językach i inne (do wyboru). Muzyka W. Wermenycza, wiersze M. Syn-gajiwskiego „Aksamitki” (w wykonaniu Aleksandra Ponomariowa). Muzyka W. Mychajluka, wiersze M. Jurijczuka „Czeremszyna” (w wykonaniu Kvitki Cisyk).



Podziel się swoimi wrażeniami, emocjami, przemyśleniami na temat wysłuchanych piosenek. Zastanów się, dlaczego prosty motyw ukraińskiej kolędy z czterech nut zjednoczył cały świat. Jakie cechy tradycji ludowych zawierały pieśni kompozytorów, które zostały klasyką ukraińskiej muzyki rozrywkowej?

Znaczący wkład w upowszechnienie źródeł folklorystycznych wniósł ukraiński kompozytor i symfonista Łewko Rewucki. Melodie ludowe stały się głównym materiałem tematycznym jego Symfonii nr 2, składającej się z 3 części. W utworze słyhać pieśni ludowe: w 1 cz. — „Oj wiosno, zwiastunko”, „Oj, nie żal mi”; w 2 cz. — „Oj, Mykyto, Mykyto”, „Oj, na polu sosna”, „W Kijowie na rynku”; w 3 cz. — „I zasialiśmy proso”.



Łewko Rewucki. Symfonia nr 2 E-dur (fragmenty).



Opisz ukraińskie melodie ludowe, które brzmią w symfonii.

Do galerii portretów

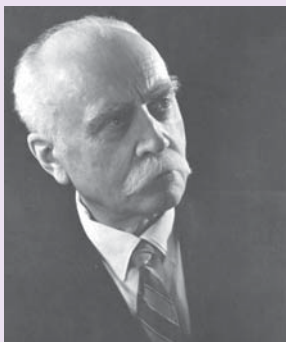

Lew (Łewko) Mykołajowycz Rewucki (1889–1977) — ukraiński kompozytor, pedagog, muzyk i działacz społeczny. Profesjonalne wykształcenie muzyczne zdobył w Konserwatorium Kijowskim. Naukę gry na fortepianie rozpoczął bardzo wcześnie — w wieku pięciu lat. Do jego wybitnych mentorów należał Mykoła Łysenko.

Działalność pedagogiczna kompozytora przenikała całe jego życie: pracował jako nauczyciel wiejski, był profesorem Konserwatorium Kijowskiego. Łewko Rewucki — autor dzieł różnych gatunków, m.in. utworów wokально-choralnych (kantata „Chustyna” na podstawie poematu Tarasa Szewczenki) oraz dzieł symfonicznych (symfonie, koncerty fortepianowe). Jego dorobek obejmuje ponad 120 aranżacji pieśni ludowych. Styl kompozytora ukształtował się na podstawie głębokiej znajomości narodowego folkloru muzycznego i transformacji tradycji współczesnej muzyki zawodowej.



Kołysanka przyszłości*

Музыка і слова W. Drobotenki

1. Зачерпну я у долоні
Кришталевої води,
По траві пройду босоніж —
Залишу свої сліди...
Свіжий вітер заколише
У колисці майбуття
І ніколи не залишить
Упродовж мого життя!..

Приспів:

Візьму з собою пісню поля,
Що мати вчила з ранніх літ,
І на зорі шукати долю
Піду за мріями у світ!..

Двічі

* W dalszej części podręcznika wszystkie przykłady obiektów artystycznych i ich fragmentów mają charakter wyłącznie edukacyjny.

- | | |
|---|---|
| <p>2. Білі хмари, мов вітрила,
Кличуть в зоряний політ,
Виростаєте, руки-крила,
І несіть в незнаний світ!</p> | <p>Лиш надія не згасає,
Що повернемося знов!
Нас в житті оберігає
Віра й батьківська любов!</p> |
|---|---|

Приспів. / Двічі

Artystyczna skarbonka

Aranżacja pieśni to jej modyfikacja przy pomocy różnorodnych technik muzycznych (harmonizacja itp.); kreatywna transformacja dla różnego rodzaju wykonania.

UNESCO — międzynarodowa Organizacja Narodów Zjednoczonych do spraw Edukacji, Nauki i Kultury (ang. United Nations Educational, Scientific and Cultural Organization, UNESCO), której celem jest ochrona dziedzictwa kulturowego ludzkości.

Symbol — to znak pewnych idei, koncepcji, zjawisk (może to być słowo, obraz, cyfra).

Uogólniam, argumentuję, systematyzuję

Co najbardziej zapamiętałeś / zapamiętałaś z lekcji? O jakim dziele lub autorze chcesz dowiedzieć się więcej? Który z ukraińskich kompozytorów wykonywał chóralne aranżacje pieśni ludowych? Kto ze współczesnych wykonawców aktywnie promuje w swojej twórczości muzykę ukraińską? Która organizacja dba o zachowanie światowego dziedzictwa kulturowego?

Samodzielne badania, wyszukiwanie w mediach

Wybierz słynną ukraińską pieśń, która stała się muzycznym symbolem Ukrainy. Zbadaj, jakie istnieją warianty jej aranżacji. Zaproponuj oryginalną wersję aranżacji tej melodii, która może stać się muzyczną czołówką dla strony internetowej lub bloga poświęconego popularyzacji kultury ukraińskiej.

Uwalniam fantazję, eksperymentuję, tworzę

Praca zbiorowa. Stwórz wirtualny chór klasowy online lub zorganizuj flash mob, aby wykonać współczesne patriotyczne pieśni ukraińskie — symbole zwycięstwa.

Symbole wizualne Ukrainy

? Co powiesz gościom z innych krajów o Ukrainie? Czym nasza Ojczyzna imponuje i zaskakuje cały świat?



Ukraina zadziwia świat patriotyzmem i bohaterstwem swoich obywateli, a także kulturą i sztuką, które reprezentują symbole naszego kraju.

Wizualne symbole artystyczne to specjalne obrazy (rysunki, ornamenty lub wizerunki), które odzwierciedlają wyjątkowość i piękno kultury. Świadczą o tożsamości, historii i wartościach określonego narodu. Symbole te odgrywają znaczącą rolę w zachowaniu i przekazywaniu dziedzictwa kulturowego przyszłym pokoleniom.

Dziedzictwo kulturowe może mieć charakter materialny i niematerialny.

Dziedzictwo materialne – to obiekty fizyczne lub miejsca o wybitnym znaczeniu historycznym lub kulturowym. Na przykład starożytne budynki, muzea, pomniki itp.

Dziedzictwo niematerialne obejmuje zwyczaje, tradycje, wiedzę i umiejętności. Takie jak pieśni, rękodzieło, opowieści, przepisy. Ujawniają one oryginalność narodu, co sprzyja poszanowaniu różnorodności kulturowej i ludzkiej kreatywności.

Na Ukrainie znajdują się arcydzieła architektury, które UNESCO uznało za światowe dziedzictwo. Należą do nich Sobór Sofijski w Kijowie (1), Ławra Peczerska w Kijowie(2), zespół historycznego centrum miasta Lwowa (3), starożytne miasto Chersonesz Taurydzki(4), rezydencja metropolitów Bukowiny i Dalmacji (obecnie Czerniowiecki Uniwersytet Narodowy im. Jurija Fedkowicza) (5), osiem drewnianych cerkwi w regionie karpackim Ukrainy i Polski, wśród których znajduje się cerkiew Trójcy Świętej w Żółkwi, zbudowana bez jednego gwoździa (6).



1



2



3



4



5



6

? *Jakie masz myśli i uczucia, gdy podziwiasz zabytki architektury Ukrainy, wpisane na Listę Światowego Dziedzictwa UNESCO?*

Niematerialne dziedzictwo ludzkości obejmuje zjawiska kultury ukraińskiej, które stały się jej wizualnymi symbolami artystycznymi:

- malarstwo dekoracyjne z Petrykiwki jako zjawisko zdobniczej sztuki ludowej;
- tradycja malowanej ceramiki wytwarzanej w Kosowie;
- ornek — ozdoba krymskotatarska.

? *Porównaj kompozycję i kolor dekoracyjnych talerzy malowanych w Petrykiwki i Kosowie, ozdobionych ornekiem. Które ornamenty są symetryczne?*



Petrykiwskie malarstwo dekoracyjne



Kosowska ceramika



Ornek

W Ukrainie istnieje Krajowa Lista Elementów Niematerialnego Dziedzictwa Kulturowego Ukrainy. Obejmuje tradycje sztuki zdobniczej i użytkowej, które rozwijały się od wieków w różnych regionach i obecnie potrzebują wsparcia i ochrony państwa. Są to znane ośrodki ceramiki, rzeźbiarstwa, tkactwa, kilimiarstwa, haftu, wikliniarstwa, malarstwa, pisankarstwa, gdzie twórcy sztuki ludowej swoją pracą przyczyniają się do przywracania pamięci historycznej i duchowej narodu.



Samczykowskie malarstwo dekoracyjne (obwód chmielnicki)



Reszetylowskie kilimkarstwo (obwód połtawski)



Haft borszczewski (obwód tarnopolski)



1



2

- 1 — rzeźbione wezgłowie (obwód tarnopolski);
2 — Opiszniańska ceramika (obwód połtawski)

? *Jakie przykłady rzemiosła ludowego Ukrainy przedstawione na ilustracjach rozpoznasz? Jakie przykłady, Twoim zdaniem, mogą rozszerzyć tę listę?*

! *Wariant 1. Wykonaj plakat reklamowo-edukacyjny „Wizualne symbole artystyczne Ukrainy” (technika do wyboru).*



Wariant 2. Praca w grupach. Stwórzcie dla swojej klasy kalendarz na kolejny rok, na każdej stronie narysujcie wzorzec jednego z rodzajów sztuki zdobniczej i użytkowej z Krajowej Listy Elementów Niematerialnego Dziedzictwa Kulturowego Ukrainy.



Styczeń

	1	2	3	4	5	
6	7	8	9	10	11	12
13	14	15	16	17	18	19
20	21	22	23	24	25	26
27	28	29	30	31		



Październik

		1	2	3		
4	5	6	7	8	9	10
11	12	13	14	15	16	17
18	19	20	21	22	23	24
25	26	27	28	29		

Artystyczna skarbonka

Wizualne symbole artystyczne – to obrazy artystyczne, które odzwierciedlają wyjątkowość i piękno określonej kultury.

Sztuka dekoracyjna i użytkowa – to dziedzina sztuki zdobniczej związanej z tworzeniem i artystycznym dekorowaniem przedmiotów codziennego użytku.

Dziedzictwo kulturowe – to zbiór wartości kulturowych odziedziczonych przez współczesnych z poprzednich pokoleń.

Uogólniam, argumentuję, systematyzuję

Wytłumacz, czym są wizualne symbole artystyczne. Czego się o nich dowiedziałeś, co było dla ciebie niespodzianką? Podaj przykłady materialnego i niematerialnego dziedzictwa kulturowego. Które zabytki kultury Ukrainy zostały wpisane na listę światowego dziedzictwa kulturowego UNESCO?

Samodzielne badania, wyszukiwanie w mediach

Zbadaj symbole wizualne swojego regionu, które wpisane są na Narodową Listę Dziedzictwa Kulturowego Ukrainy, poznaj ich historię, cechy regionalne i współczesny rozwój. Podziel się tą informacją z innymi uczniami w sieciach społecznościowych.

Uwalniam fantazję, eksperymentuję, tworzę

Zorganizuj wystawę „Wizualne symbole artystyczne Ukrainy”. Zaprosz na wernisaż profesjonalnych artystów, twórców sztuki ludowej, nauczycieli, rodziców. Zrób reportaż na podstawie wyników.

Nowe życie melodii ludowych w muzyce instrumentalnej

- ? Zastanów się, który instrument muzyczny jest symbolem kultury ukraińskiej. W jakich filmach można usłyszeć ukraińskie melodie taneczne?

Struny kobzy i bandury od dawna podbiły serca Ukraińców. W przeszłości kobziarze śpiewali przy akompaniamencie kobzy i bandury, byli depozytariuszami idei patriotycznych i wolnościowych nastrojów Ukraińców. Na obrazach ludowych „Kozak Mamaj”, główny bohater jest zawsze przedstawiany z kobzą / bandurą. Jest wojownikiem-obrońcą (symbolem jest szabla) i duchowym opiekunem Ukrainy (symbolem jest instrument muzyczny). Dlatego bandura stała się także muzycznym symbolem Ukrainy.



Mamaj. Krymski Zaporoziec (obraz ludowy)

Hopak, jeden z najpopularniejszych tańców ludowych, stał się muzycznym i choreograficznym symbolem Ukraińców. Ma korzenie zaporońskie i polega na wykonaniu wirtuozowskich ruchów w szybkim tempie, m.in. karkołomnych skoków i obrotów.

- ? Obejrzyj filmy wideo z nagraniami hopaków w różnych wersjach choreograficznych, wybierz najciekawsze Twoim zdaniem. Wy tłumacz, dlaczego hopak jest nazywany sztuką rycerską Kozaków lub ósmym cudem świata.



Hopak w wykonaniu zespołu im. Pawła Wirskiego

Instrumentalne aranżacje melodii tanecznych stały się popularne wśród kompozytorów i wykonawców. Wykonywane są najczęściej przez zespoły, orkiestry instrumentów ludowych, a obecnie także przez zespoły rockowe.



Orkiestra ukraińskich instrumentów ludowych

Ludowe melodie instrumentalne, podobnie jak pieśni, fascynowały ukraińskich kompozytorów i były źródłem ich twórczości.

Oryginalnym etnicznym kolorytem muzyki tanecznej Huculszczyzny interesowali się Łewko Kołodub i Myrośław Skoryk.



Łewko Kołodub. Taniec huculski.

Myrośław Skoryk. Taniec huculski z filmu „Cienie zapomnianych przodków” (z fragmentami filmowymi).

- ? Porównaj tańce huculskie. Jakie nastroje, barwy i rytmy charakteryzują folklor regionu karpackiego? Dobierz muzykę współgrającą z nastrojem obrazów poświęconych Huculszczyźnie. Wytlumacz swój wybór.



1

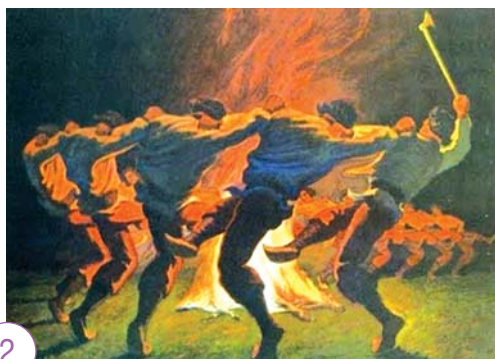

2

1 — Antin Monastyrski. Huculszczyzna; 2 — Tajemny taniec

Georgij Mayboroda w „Rapsodii huculskiej” na orkiestrę śpiewa o przyrodzie regionu karpackiego. Wstęp przypomina melodię trombity rozbrzmiewającej echem w górach. Melodia pieśni „Werchowyno, jesteś naszym światem” rozwija się od smutnego do uroczystego brzmienia.



Georgij Mayboroda. *Rapsodia huculska (fragment)*.
Pieśń „Werchowyno, jesteś naszym światem” (w wykonaniu Zastępowanego Akademickiego Zakarpackiego Chóru Ludowego).
Paweł Scholz. *Fantazja (Wariacje) na temat ukraińskiej pieśni ludowej „Werchowyno, jesteś naszym światem”* (w różnych interpretacjach).

- ? Porównaj interpretację chóralską i instrumentalną utworu. Wykonaj ruchy taneczne przy dźwiękach melodii ludowych w wykonaniu tercetu muzyków (trzech muzyków), stosownie do zmiany tempa i charakteru muzyki.

Kolekcjonowaniem melodii tańców ludowych zainteresowali się nie tylko ukraińscy artyści, którzy wykorzystywali je w swoich dziełach.

- ? Przypomnij sobie nazwy węgierskich i czeskich tańców ludowych, których słuchałeś/słuchałaś na lekcjach sztuki w poprzednich latach.

Niemiecki kompozytor Johannes Brahms podziwiał tańce węgierskie. Te pełne temperamentu, ogniste melodie ludowe można usłyszeć w jego utworach instrumentalnych.

Czech Antonin Dvořák skomponował dwa zbiory 16 tańców słowiańskich na orkiestrę symfoniczną. W pierwszym cyklu wśród tańców czeskich pojawia się dumka ukraińska, w drugim — tańce różnych narodów.



*Johannes Brahms. Taniec węgierski nr 5.
Antonin Dvořák. Tańce słowiańskie (do wyboru).*



Taniec węgierski



Czeska polka

Uogólniam, argumentuję, systematyzuję

Który z kompozytorów krajowych i zagranicznych wykorzystywał tańce ludowe w swoich utworach instrumentalnych? O którym z nich dowiedziałeś się / dowiedziałaś się po raz pierwszy? Który z utworów tanecznych, które słuchałeś / słuchałaś, najbardziej Cię zainteresował? Co sprawiło, że chciałeś / chciałaś słuchać, gdy odpoczywałeś / odpoczywałaś?

Oceń swoją aktywność na lekcji podczas opracowania tematu: 1) pracowałem / pracowałam dobrze; 2) mogę osiągnąć lepsze wyniki, jeśli będę bardziej aktywny / aktywna; 3) potrzebuję pomocy, bo nie wszystko rozumiem.

Samodzielne badania, wyszukiwanie w mediach

Przeprowadź ankietę online, aby dowiedzieć się, które ludowe pieśni i tańce są popularne wśród Twoich rówieśników. Wyciągnij wniosek. Czy melodie ludowe wpływają na zainteresowania muzyczne współczesnych nastolatków, czy też straciły na aktualności?

Uwalniam fantazję, eksperymentuję, tworzę

Wymyśl ruchy taneczne do melodii tańców różnych narodów. Wykonuj je przy akompaniamencie instrumentu dźwiękowego lub perkusyjnego.

Twórczość ludowa, która zadziwia świat

? *Jakie rodzaje ukraińskiej sztuki zdobniczej są najbardziej popularne w Ukrainie? Które z nich rozwijają się obecnie w Twojej ojczyźnie?*



W każdym narodzie dominują określone rodzaje sztuki, które determinują środowisko naturalne, odzwierciedlają cechy życia codziennego, tradycje, które rozwijały się na przestrzeni wieków. Hafty, kilimiarstwo, rzeźbiarstwo, ceramika, pisankarstwo i inne rodzaje sztuki ludowej są szeroko rozpowszechnione w Ukrainie.

Petrykiwskie malarstwo dekoracyjne nazywane artystycznym symbolem Ukrainy — to dekoracyjne i ozdobne malarstwo ludowe, które po-

wstało na terenie obwodu dnepropietrowskiego we wsi Petrykiwka w XVII wieku. Dziś możemy zobaczyć to malarstwo wszędzie: na ścianach wiejskich domów i miejskich wieżowców, na meblach i naczyniach, na drewnianych zabawkach i elektronicznym pendrive'ach, na kartce z życzeniami i samochodach.

? *Jak myślisz, dlaczego malarstwo Petrykiwki na przestrzeni wieków było tak lubiane zarówno przez dorosłych, jak i dzieci?*

Prawdopodobnie dlatego, że to malarstwo wchłonęło całe piękno i różnorodność ukraińskiej przyrody. Rośliny na obrazie są stylizowane i przybierają fantastyczne formy „cebulek”, „loczków”, niespotykanych w przyrodzie, otoczonych elastycznymi łodygami i rzeźbionymi listeczkami. Wśród różnorodnych kwiatów i ziół, truskawki i winogrona obnoszą się ze swoją dojrzałością. Powszechnie są wizerunki roślin, które stały się znanymi symbolami Ukrainy — kaliny, aksamitek, barwinka, malwy.

Często wśród motywów roślinnych można zobaczyć fantastycznego ognistego ptaka. Kolorystyka kompozycji składa się z żółtego, czerwonego, niebieskiego i zielonego kolorów.



Ołena Szczerbań.
Malarstwo Petrykiwki
na papierze



Artykuły gospodarstwa domowego
z elementami Petrykiwki



Mural
na wieżowcu

ABC sztuki

Każdy twórca malarstwa petrykiwskiego tworzy kompozycję według własnego gustu i przestrzega jedynie ogólnych zasad. Głównym elementem „petrykiwki” jest falista linia — todyga, na której kolejno pojawiają się liście, kwiaty i jagody. Symbolizuje miłość i szczęście w rodzinie, dobrostan w życiu. Obraz rozpoczyna się właśnie od narysowania todygi: w tym celu zieloną farbę rozcieńcza się do stanu śmietany i rysuje się falistą linię. Rysunek wykonywany jest sekwencyjnie, elementy wzoru nigdy nie nakładają się na siebie.



? Obejrzyj elementy petrykiwskiego malarstwa dekoracyjnego. Przypomnij sobie osobliwości rysowania kwiatów i liści. Zapoznaj się z twórczością artystów ludowych „petrykiwki”.

Tradycja *ceramiki kosowskiej* ma swój początek na Huculszczyźnie, w mieście Kosów. Ceramikę tego typu można rozpoznać po oryginalnych rysunkach na kaflach, skomplikowanym przeplataniu się ornamentów roślinnych na naczyniach, przedmiotach obrzędowych i zabawkach.

Ceramikę kosowską zdobiono stylizowanymi wizerunkami kwiatów, drzew, zwierząt i ludzi. Na kafelkach malowano całe sceny rodzajowe. Tradycyjne kolory — to zielony, żółty i brązowy na białym tle.

? Zastanów się, jakie warunki naturalne przyczyniły się do rozwoju ceramiki właśnie w Kosowie.



Garncarze wytwarzali miski i talerze o różnym przeznaczeniu, kształtach i rozmiarach. Miały one charakter codzienny, obrzędowy i taki, że eksponowano je na półce nad drzwiami pokoju. Dzbany i dzbanki przeznaczone były na wodę, mleko, kwas chlebowy, a mniejsze dzbanuszki — na wodę. Kałacze i garnki-bliźniaki miały specjalną konstrukcję. Zgadnij, dlaczego.

? Jakie obrazy dominują na wyrobach z Kosowa? Jak myślisz, dlaczego wizerunki muzyków i tancerzy są powszechne wśród tematów ceramiki kosowskiej? Porównaj ceramikę kosowską z ceramiką opiszniańską pod względem koloru tła, ornamentów, rysunków itp.



Jednym z najstarszych osiągnięć kulturowych narodu krymskotatarskiego jest narodowy ornament *ornek*.

Dziś twórcy ludowi wykorzystują wiedzę i doświadczenie tworzenia ornamentów w różnych rzemiosłach: garncarstwie, jubilerstwie, rzeźbie w drewnie, zdobieniu szkła i malarstwie ściennym. Przedmioty gospodarstwa domowego, ubrania, buty i meble zdobione są ornkiem.

Narodowy Bank Ukrainy wyemitował srebrne monety okolicznościowe z serii „Dziedzictwo ukraińskie” poświęcone petrykiwskiemu malarstwu i kosowskiej ceramice.



Monety okolicznościowe „Petrykiwskie malarstwo” i „Kosowskie malarstwo”

Wariant 1. Pomaluj upominek ornamentem petrykiwskim. Oceń swoją pracę pod kątem zgodności z tradycjami malarskimi petrykiwki.



Wariant 2. Wyobraź sobie siebie jako garncarza i stwórz szkice dekoracji kominka z płytek kosowskich (technika mokre na mokrym, akwarela).



Artystyczna skarbonka

Stylizacja — to uproszczony (uogólniony) obraz z zachowaniem ogólnej formy.

Ceramika — to dzieła sztuki wykonane z wypalanej gliny.

Paleta barw — harmonijnie uporządkowane odcienie barw stosowane w tworzeniu dzieł sztuki.

Uogólniam, argumentuję, systematyzuję

Nazwij cechy petrykiwskiego malarstwa i ceramiki kosowskiej. Jak tego typu sztuki dekoracyjne wpływają na uczucia i emocje człowieka? Podaj przykład dzieła sztuki dekoracyjnej i użytkowej, które wywołuje w Tobie pozytywne emocje. Czym artystyczne dzieła dekoracyjne różnią się od zwykłych przedmiotów, których używamy na co dzień?

Samodzielne badania, wyszukiwanie w mediach

Zbadaj osobliwości różnych rodzajów sztuki dekoracyjnej powszechnych w Twoim regionie. Zastanów się, co może przyczynić się do rozwoju tradycji narodowej sztuki zdobniczej i użytkowej oraz jaka jest w tym rola uczniów.

Uwalniam fantazję, eksperymentuję, tworzę

Odwiedź stronę internetową Muzeum Narodowego Ukraińskiej Ludowej Sztuki Dekoracyjnej w Kijowie. Dowiedz się, czy w ekspozycji muzealnej znajdują się wyroby twórców ludowych z Twojego regionu. Poznaj nazwiska twórców ludowych.

Aranżacja – drugie życie utworu muzycznego

? Jakie skojarzenia budzi w Tobie słowo aranżacja? Jak to się ma do kwiatów, do muzyki? Ułóż mapę skojarzeń.



Wiesz już, jak melodie pieśni i tańców ludowych w wykonaniu chóru lub orkiestry rozkwitają nowymi barwami melodii. W muzyce akademickiej opracowanie utworu na inny niż oryginał zespół wykonawczy nazywa się *aranżacją*. Wykonuje go autor lub inni muzycy, zwani *aranżerami*.

Wraz z aranżacją używane są powiązane terminy: *przeróbka* (najczęściej melodii ludowych), *tłumaczenie* (adaptacja tekstu muzycznego do wykonania na innych instrumentach), *orkiestracja* (tłumaczenie muzyki na orkiestrę symfoniczną), *transkrypcja*

(zmiany, dzięki którym utwór nabiera samodzielnego znaczenia artystycznego). Podczas aranżacji zmienia się nie tylko barwa, harmonia, faktura, ale także gatunek. Tworzą na przykład fantazję na motywach opery lub zestawu tańców baletowych.

przeróbka

orkiestracja

transkrypcja

aranżacja



1

Wybitnymi aranżerami byli Niccolò Paganini (1) i Ferenc Liszt (2), kompozytorzy romantyczni, nieźrównani wirtuozi. Dokonali prawdziwej rewolucji w sztuce wykonania utworów muzycznych.



2

? Samodzielnie zbadaj życiorysy N. Paganiniego i F. Liszta, pełne ciekawostek, niezwykłych wydarzeń i legend.

N. Paganini skomponował skomplikowane technicznie 24 Kaprysy na skrzypce, które wymagały od wykonawcy wysokich umiejętności.

F. Liszt jest autorem wielu transkrypcji muzyki klasycznej, w tym etiud fortepianowych na Kaprys nr 24. Opracowanie kompozytora-pianisty jest nie mniej wirtuozowskie niż oryginał. Dziś ten kaprys brzmi w najróżniejszych interpretacjach. Teledysk z aranżacją słynnego kaprysu autorstwa wirtuoza-gitarzysty Wiktora Zinczuka zajął trzecie miejsce na międzynarodowym festiwalu „Złoty Jeleń” w Rumunii (1996).

Wybitny ukraiński kompozytor Myrośław Skoryk stworzył orkiestrową transkrypcję kaprysów N. Paganiniego, a później aranżację choreograficzną – balet „Kaprysy losu” o Maestro, twórcy genialnej muzyki.

Niektórzy kompozytorzy podczas aranżacji tak bardzo wzbogacają melodię pierwotnego źródła, że nowy utwór nabiera oryginalnego autorskiego brzmienia.

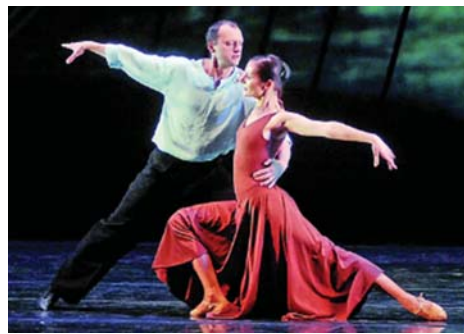

Sceny z baletu „Kaprysy losu” N. Paganiniego — M. Skoryk



Niccolò Paganini. Kaprys nr 24.

Niccolò Paganini — Ferenc Liszt. Etiuda nr 6 na fortepian.

Niccolò Paganini — Myrośław Skoryk. Kaprys nr 24 na orkiestrę symfoniczną.



Jak zmienia się temat N. Paganiniego w różnych aranżacjach? Opisz swoje wrażenia. Jak przebiega orkiestrowa „modernizacja muzyki” M. Skorykiem? Obejrzyj odcinek z filmu „Paganini. Skrzypek diabła”, w którym brzmi Kaprys nr 24.

Béla Bartók w utworze „Muzyka na instrumenty strunowe, perkusję i czeleste” wzbogacił dawną melodię ludową najnowszymi środkami orkiestrowymi, co pozwoliło uzyskać oryginalne brzmienie kolorystyczne.

Do galerii portretów



Béla Bartók (1881—1945) — wybitny węgierski kompozytor, pianista, pedagog i folklorysta. Artysta spędził młode lata na Zakarpaciu. Oryginalność twórczości muzyka-nowatora wiąże się z głębokimi badaniami nad folklorem. Podczas licznych wypraw nagrał około 11 000 melodii ludowych: 3700 węgierskich, wiele rumuńskich, ukraińskich itp. W spuściźnie B. Bartoka znajdują się dzieła różnych gatunków: symfoniczne i kameralno-instrumentalne. Najbardziej znanym z nich jest „Muzyka na instrumenty strunowe, perkusję i czeleste”.



Béla Bartók. Muzyka na instrumenty strunowe, perkusję i czeleste. Finał.



Jakich oryginalnych środków barw używał kompozytor?

Przykładem udanego życia koncertowego utworu niezależnego od oryginału jest słynne „Bolero” francuskiego kompozytora Maurice’a Ravela. Temat przewodni utworu utrzymany jest w formie wariacji na temat hiszpański. Posiada niezmienny układ rytmiczny (w partii perkusyjnej). Dzięki orkiestracji i dynamicznemu rozwojowi muzyka nabiera hipnotycznego efektu.



Maurice Ravel. Bolero (film animowany, balet).



Klascz lub wykonuj rytm bolera na bębnie. Skomentuj wizualizację dzieła za pomocą choreografii i animacji.

Tanec bolero
(Balet Narodowy Hiszpanii)





Skrzypce Paganiniego

Muzyka T. Jarowej

Wiersze D. Kremenia

1. Плаче струна, сміється й плаче вічно й нині,
Звук чарівний віки й століття не вмира.
Світ не вмира, у ньому грає Паганіні.
Що то за гра, о що то за гра.
Скільки розлук між нас печально пролетіло.
Музика рук і світла музика зроста.
Сонячний стан, гінке музичне скрипки тіло.
Скільки зітхань, скільки прощань.



(patrz załącznik)

Artystyczna skarbonka

Aranżacja (fr. *arrangement* — porządek, aranżacja) — to opracowanie tekstu muzycznego w celu wykonania utworu w innym składzie wykonawczym, odmiennym od oryginału.

Capriccio, kaprys (wł. *capriccio* — kaprys, zachcianka)

To utwór muzyczny napisany w dowolnej formie

Pejzaż przedstawiający fantazje architektoniczne

Czelesta — to klawiszowy instrument muzyczny z grupy instrumentów perkusyjnych, przypominający fortepian, a brzmiący jak dzwonki.

Uogólniam, argumentuję, systematyzuję

Jakie informacje z lekcji były dla Ciebie nowe i interesujące? Który utwór sprawił, że chciałeś / chciałaś ponownie posłuchać tej muzyki? Jakie są rodzaje aranżacji w muzyce akademickiej?

Samodzielne badania, wyszukiwanie w mediach

Dowiedz się, kto jeszcze tworzył aranżacje na tematy kaprysów N. Paganiniego. Posłuchaj tych utworów.

Uwalniam fantazję, eksperymentuję, tworzę

Spróbuj swoich sił jako aranżer: eksperymentuj z ulubionymi melodiami na syntezatorze, wymyśl melodie odtwarzane w telefonie komórkowym.

„I na szczęście dalekie, skromny dar, Iniany ręcznik mi dałaś...”

? Co już wiesz o haftcie ukraińskim? Jakie rzeczy w Twojej rodzinie dekoruje się takim haftem?



Może myślisz, że magia istnieje tylko w bajkach, filmach i grach komputerowych. W takim razie znajdź wśród rzeczy swojej babci haftowany ręcznik – tam kryje się prawdziwa magia! Przecież za haftowanymi wizerunkami ośmioramiennego gwiazdy, kaliny, ptaka, drzewa życia kryją się życzenia obfitych zbiorów, dobrego zdrowia, szczęśliwej miłości...

Ręczniki służyły jako rodzaj amuletów, które chroniły człowieka przed siłami zła. Ogromne znaczenie miała symbolika kolorów: czerwony – miłość, światło, walka; czarny – smutek, żal, śmierć; zielony – żywiołowość wiosny, odnowa życia.

Aby uchronić się przed złym losem, także ubrania zdobiono haftem. Tak pojawiła się ukraińska koszula zdobiona haftem – wyszywanka.



? Odszukaj w haftcie motywy roślinne i geometryczne.



1



2

- 1 – komplet ukraińskiego stroju damskiego;
2 – wyhaftowana koszula męska z symbolem muzycznym

Haft jest ozdobą tradycyjnego stroju narodowego wielu narodów świata i odzwierciedla cechy etniczne kultury różnych krajów.



Meksyk



Ukraina



Polska

? *Porównaj haftowane koszule w strojach narodowych.*

Dziś sztuka haftu zyskuje nowe, oryginalne zastosowanie. Technika haftu różnicowała się tak bardzo, że obecnie zarejestrowanych jest ponad 100 jej rodzajów! Tak jak poprzednio, najbardziej ulubioną techniką haftu jest ścieg krzyżykowy. W wielu krajach Europy rozpowszechnia się oryginalny rodzaj sztuki ulicznej street art — dekoracja ogrodzeń miejskich, ławek ulicznych z metalowej siatki, a nawet fasad domów jaskrawym wystrojem w technice nawiązującej do haftu krzyżykowego. Obrazy na siatce są „haftowane” wstążkami, linami i sznurkami.



Przykłady sztuki ulicznej street art

Motywy haftu odżyły w projektowaniu mebli.

Projektant Jarosław Halant stworzył kolekcję mebli „Wzory ukraińskie”. Twórca przeciągał czerwone i czarne sznurki przez otwory w swoich wyrobach.

? *Jaki motyw zdobniczy wykorzystano w dekoracji mebli? Określ rodzaje ornamentów na podstawie rozmieszczenia elementów.*



Kilimiarstwo to tradycyjne rzemiosło artystyczne w Ukrainie. Kilimy wykonywano z wełny, lnu i konopi. Przędzę barwiono barwnikami roślinnymi i mineralnymi. Kolory i wzory miały swoje własne cechy w różnych regionach etnicznych. Na Prawobrzeżnej Ukrainie i w Galicji dominowały ornamenty geometryczne o kontrastowych kolorach z motywami rombów, gwiazd i łamanego drzewa. Na Lewobrzeżnej Ukrainie występują rośliny, zwłaszcza kwiatowe, czasem z wizerunkiem ptaków i zwierząt, które są mniejsze niż formy roślinne. Popularnym motywem jest „wazon” – symbol drzewa życia, rodziny.



Podole



Huculszczyzna



Gruzja



Serbia

? Porównaj wzory i ornamenty kilimów z różnych etnicznych regionów Ukrainy.

Artystyczna skarbonka

Pochodzenie etniczne (gr. *ethnos* – naród) – to zwyczaje, pieśni, muzyka, tańce, kultura materialna danego narodu.

Street art (ang. *street art* – sztuka uliczna) – to rodzaj sztuki pięknej, której głównym celem jest dekorowanie przestrzeni publicznej.



Wariant 1. Stwórz szkic torby, czapki, T-shirtu itp. w oparciu o haft ukraiński (*flamastry, markery*). Do szkicu użyj papieru w kratkę. Jeśli chcesz, wykonaj haft.

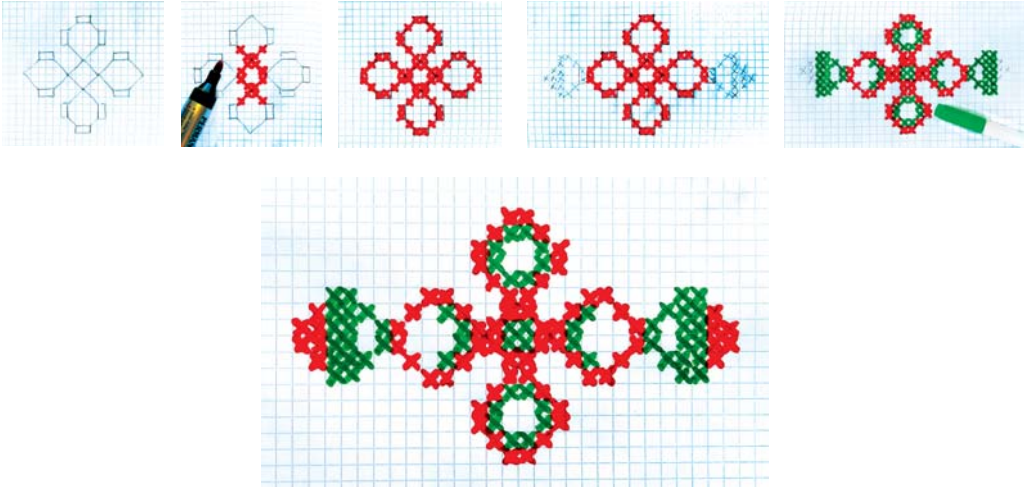

Wariant 2. Stwórz dekorację imitującą technikę haftu krzyżkowego. Używaj wstążek, sznurków, lin.

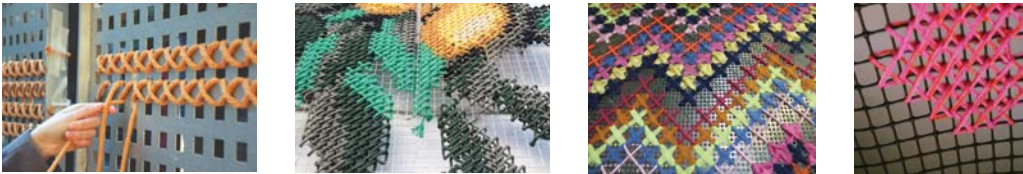

Uogólniam, argumentuję, systematyzuję

Co nowego dowiedziałeś się / dowiedziałaś się o haftowaniu, kilimiarstwie? Czy chciałbyś / chciałybyś dołączyć się do tworzenia rzemiosła ludowego? Od czego należy zacząć? W jaki sposób sztuka dekoracyjna i użytkowa odzwierciedla etniczne cechy kultury?

Samodzielne badania, wyszukiwanie w mediach

Przygotuj prezentację „Magia starożytnego haftu”. Dowiedz się, jakie znaki i symbole haftowano na ręcznikach i koszulach.

Uwalniam fantazję, eksperymentuję, tworzę

Zapytaj krewnych, czy przechowują zabytkowe rzeczy, w tym kilimy, haftowane ręczniki, koszule. Podziel się informacją z kolegami i koleżankami z klasy.

Motywy etniczne w muzyce klasycznej i współczesnej

? Przypomnij sobie cechy skali pentatonicznej, która jest podstawą muzyki narodów Wschodu. Na jakich klawiszach łatwo jest grać te melodie?



Indyjski taniec



Chiński taniec

Tradycyjna sztuka muzyczna różnych kontynentów, zwłaszcza krajów wschodnich, jest ciekawa i oryginalna.

W starożytnych Chinach założono nadworną akademię tańca i muzyki, gdyż sztukom tym nadawano magiczną moc. Uważano je za ważne dla osiągnięcia harmonii duszy i ciała, obowiązkowe elementy wychowania dzieci.

Obecnie coraz częściej do relaksu wykorzystuje się muzykę orientalną, wiele takich utworów rozpowszechnia się w Internecie.

Kojące japońskie melodie w wyobraźni przenoszą się do słynnych japońskich ogrodów, gdzie każdy dźwięk, niczym delikatny oddech kwiatu wiśni, rezonuje z naturą, z jej pełną wdziękiem harmonią.

Etnomuzyczna podróż do Indii, krainy joginów i czarowników, jest jak zaproszenie do królestwa tęsknych melodii zaklinacza węży, gdzie panuje atmosfera medytacji, wewnętrznego spokoju i równowagi.

nym melodii zaklinacza węży, gdzie panuje atmosfera medytacji, wewnętrznego spokoju i równowagi.



Tradycyjna muzyka chińska. Japońska i indyjska muzyka do medytacji (dźwięki natury, krajobrazy). Tajemnicza woda.



1



2



3

Gra na instrumentach muzycznych: 1 — na pipie chińskiej; 2 — na japońskim koto; 3 — na indyjskim flecie bambusowym bansuri

ABC muzyki

Wiesz już, co oznacza słowo pentatonika, które pochodzi od greckich słów pente — pięć i tonos — dźwięk. Tryb ten stosowany jest w muzyce ludowej i współczesnej krajów Azji, Afryki i Ameryki. Elementy skali pentatonicznej można znaleźć także w niektórych ukraińskich pieśniach, w bluesie, współczesnym rocku i muzyce pop.

Istnieją różne rodzaje skali pentatonicznej: bezpółtonowa (w muzyce chińskiej), półtonowa (w muzyce japońskiej i indyjskiej) i mieszana, łącząca cechy dwóch pierwszych (w muzyce niektórych ludów afrykańskich) itp.

Do galerii portretów



Isao Tomita (1932—2016) — japoński kompozytor znany jako twórca muzyki elektronicznej i muzyki filmowej. Urodził się w mieście Tokio. Już w latach szkolnych samodzielnie studiował muzykę. Studiował historię sztuki na Uniwersytecie Keio.

Tomita tworzył własne kompozycje elektroniczne i aranżował dzieła kompozytorów europejskich.



Isao Tomita. Ścieżka dźwiękowa do filmu „Ponury Samuraj”. Claude Debussy. Moonlight (w aranżacji elektronicznej).



Zastanów się, jak muzyka europejska nabiera orientalnych cech w elektronicznej wersji japońskiego aranżera. Opisz jej motywy „ekologiczne”, „fantastyczne”, „kosmiczne”.

Film animowany „Aladyn” wyprodukowany przez Walt Disney Pictures prześląknięty jest intonacjami arabskiego Wschodu. Jego filmowa adaptacja (reż. Guy Ritchie) również pełna jest arabskich motywów, urzekających pieśni i emocjonujących tańców (skomponowanych przez Alana Menkena).

? Obejrzyj film, naucz się piosenki po angielsku lub ukraińsku. Przed wykonaniem wystukaj rytm, zwróć uwagę na skomplikowane pod względem intonacyjnym fragmenty melodii, które śpiewaj osobno. Wykonaj piosenkę z ekspresyjnymi ruchami (intonacja plastyczna).



Arabska noc



1. Я приїхав здаля,
де гаряча земля,
де верблюди між дюн пливуть.
Де радіють гостям,
там не всім, ти затям,
бо зухвальців не люблять тут!

2. Сонце смажить кістки,
вітер носить піски,
а від спеки скипає чай.
Отже, часу не гай,
а на килим сідай
і в країну казок прилітай.
Приспів.

Приспів:

Арабських ночей нас подих пече!
Там стільки турбот,
там стільки пригод,
від них не втечеш!
Місяця край із-за хмар визира,
його не гніви і гав не лови,
бо ніч — це не гра.



Azerbejdżański kompozytor Kara Karajew odtworzył ducha i rytm afrykańskiej muzyki obrzędowej w tańcu z baletu „Ścieżka gromu”. Główny motyw etniczny powtarza się wielokrotnie, wręcz hipnotyzująco.



K Kara Karajew. „Taniec” z baletu „Ścieżka piorunów”.
Shakira. Waka Waka (This Time for Africa).

? Na jakim instrumencie wykonywany jest główny temat tańca? Jakie motywy etniczne pojawiają się w piosence Shakiry? Wykonaj ją jako przerywnik lekcyjny wraz z piosenkarką i tancerzami z teledysku.



Afrykańskie kobiety tańczą (ze starego obrazu)

Artystyczna skarbonka

Motyw (element stały) –

Najprostsza jednostka rytmiczna melodii (często składająca się z dwóch lub trzech dźwięków)

Charakterystyczny element obrazu, który jest stale wykorzystywany w dziele sztuki

Temat lub idea dzieła literackiego, teatralnego lub innego utworu

Uogólniam, argumentuję, systematyzuję

Czy zrozumiałeś/zrozumiałaś wszystko z tekstu podręcznika? Jakie informacje były trudne? Wykorzystaj emotikony (buźki) do samokontroli i samooceny (narysuj buźki, wytnij naklejki i przyklej je w tekście podręcznika obok odpowiedniego fragmentu). Jaki rodzaj trybu jest używany w muzyce ludów Wschodu? Dlaczego, Twoim zdaniem, warto słuchać muzyki wschodniej dla relaksu?



Samodzielne badania, wyszukiwanie w mediach

Poznaj instrumenty muzyczne różnych narodów świata. Wyszukaj oryginalne fragmenty takiej muzyki, których dźwięk i kształt zaskoczą Twoich kolegów i koleżanek z klasy. Podziel się swoimi znaleziskami w Internecie.

Uwalniam fantazję, eksperymentuję, tworzę

Wykonaj różne rytmy tańców afrykańskich na instrumentach perkusyjnych.

Rękodzieła twórców ludowych

? *Jakie przedmioty codziennego użytku tworzą atmosferę przytulności w ukraińskich domach, wnosząc piękno do naszej codzienności?*



Ceramiczne wazy, dzbanki, miski, drewniane skrzynie, talerze, łyżki, świeczniki i wiele innych przedmiotów codziennego użytku są nie tylko niezbędne w gospodarstwie domowym, ale także zachwycają nas na co dzień swoimi walorami artystycznymi, pięknym wystrojem — malowidłami, rzeźbami. A ukraińskie zabawki ludowe wykonane z drewna, gliny, słomy i ciasta od dawna cieszą dzieci.

Tradycyjnie do zdobienia wnętrza, mebli, przedmiotów codziennego użytku i instrumentów muzycznych używano rzeźbienia lub dekoracyjnej rzeźby w drewnie. Wyroby takie często zdobiono inkrustacją: części ozdób wypełniano koralikami, masą perłową, szkłem i metalem.

? *Jak nazywa się taniec wyrzeźbiony przez twórców z Kołomyj?*



Wirtualna podróż

Zapraszamy na wirtualną wycieczkę do Muzeum Sztuki Ludowej Huculszczyzny i Pokucia w Kołomyj, gdzie przechowywane są obiekty sztuki ludowej tego etnoregionu.

<http://hutsul.museum>



Wycinanka jako sposób ozdabiania odzieży z tkanin, skóry i futra znane jest już od czasów starożytnych. Sztuka wycinania ozdób z papieru pojawiła się w starożytnych Chinach i stamtąd z sukcesem rozprzestrzeniła się po całym świecie.

Ukraińcy zaczęli wykorzystywać papierowe wycinanki jako ozdobę wiejskich chat. Wycinanki wykonane są w kształcie koła, owalu, kwadratu, rombu, paska. Według cech artystycznych wycinanki są *azurowe* (posiadają wiele rozcięć) i *sylwetkowe*. W wycinankach stosuje się różne rodzaje ornamentów. Przedstawiają one także rośliny, zwierzęta, ludzi, przedmioty użytku codziennego, architekturę.

? Jakie są różnice między wycinankami różnych narodów? Która wycinanka jest symetryczna? Która wycinanka jest azurowa?



Wycinanka
(Chiny)



Wycinanka
(Polska)



Wycinanka
(Ukraiński)

Do galerii portretów



Mykoła Teliżenko (1951–2024) to ukraiński rzeźbiarz, grafik, Zasłużony Artysta Ukrainy. Zajmował się różnymi rodzajami sztuki zdobniczej i użytkowej. Prace artysty znajdują się w wielu muzeach i kolekcjach prywatnych w Ukrainie i za granicą.

Jego wycinanki zachwycały wirtuozowską techniką wykonania, głęboką treścią i emocjonalnością. Artysta wykorzystywał starożytną technikę wycinanki, tworzył kompozycje poruszające najgorętsze tematy współczesności.

Pradawne techniki zyskują nowe zastosowanie i z sukcesem integrują się z przestrzenią sztuki współczesnej.



Wystrój wnętrz



Kotnierzyk-wycinanka

Wycinanki prezentowane są na wystawach jako dzieła sztuki. Można je łatwo dostosować do współczesnych realiów dzięki cięciu laserowemu i kolorowemu drukowi. Architekci i projektanci wykorzystują ażur wycinanek w środowisku miejskim, wystroju pomieszczeń, a nawet w odzieży.



Skórzana sukienka z wycinanką laserową od Emilio Pucci



Ławka parkowa



Pawilon Polski na Wystawie Światowej w Szanghaju (Chiny)



Udekoruj swój dom własną wycinanką (*materiały do wyboru*).



Artystyczna skarbonka

Rzeźbienie w drewnie lub rzeźba w drewnie to rodzaj rzemiosła artystycznego obejmujący rzeźbienie obrazów lub wzorów na wyrobach drewnianych.

Uogólniam, argumentuję, systematyzuję

Nazwij techniki sztuki zdobniczej i użytkowej stosowane przy wykonywaniu pisanek.

Jakie są powiązania sztuki ludowej z nowoczesnością? Porównaj motywy etniczne w sztuce na przykładzie wycinanki.



Jakie pomysły i techniki przykuły Twoją uwagę i sprawiły, że zechciałeś eksperymentować z różnymi rodzajami sztuki i rzemiosła?

Samodzielne badania, wyszukiwanie w mediach

Jeśli to możliwe, porozmawiaj z twórcami sztuki dekoracyjnej i użytkowej w swoim regionie. Przygotuj wcześniej pytania, które mogą zainteresować rówieśników.

Uwalniam fantazję, eksperymentuję, tworzę

Stwórz miniwystawę własnych prac „Odrodzenie tradycji ludowych”. Zaprezentuj swoje prace, zorganizuj samoocenę.

Muzyka i teatr

? *Jakie rodzaje sztuk pięknych „współpracują” ze sobą w teatrze? Przypomnij sobie, czym jest opera. Nazwij elementy spektaklu operowego.*



Lwów. Opera

w holu i na widowni pogłębia obraz architektoniczny. Wspaniałe schody, zaokrąglone balkony i loże, luksusowe lustra, wspaniałe lampy — wszystko to tworzy świąteczną atmosferę.

Synteza sztuk pięknych uzyskała oryginalne rozwiązanie w operze i balecie. Obecnie opera i balet cieszą się coraz większą popularnością dzięki kinematografii. A za pomocą Internetu



Wnętrze Opery Lwowskiej

Teatr to sztuka starożytna, a zarazem nowoczesna, w której gra aktorów łączy się z muzyką, choreografią, malarstwem i sztuką zdobniczą (scenografia, kostiumy).

Sam budynek teatru, jego fasada, często ozdobione rzeźbami i sztukaterią, natychmiast zapowiada spotkanie ze światem piękna. Wyjątkowy nastrój stwarzają także wnętrza teatru. Połączenie malarstwa i elementów dekoracyjnych

każdy może obejrzyć przedstawienie w słynnej La Scali czy Covent Garden.

W teatrach muzycznych rozwija się sztuka scenografii, w której artyści mogą urzeczywistniać swoje twórcze pomysły tak, aby obrazy wizualne pasowały do muzyki.

W Ukrainie zapoczątkowano tradycję angażowania czołowych artystów w tworzenie kostiumów i dekoracji teatralnych. Anatolij Petrycki, Wadym Meller, Aleksandra Ekster eksperymentowali na polu scenografii.



1



2



3

- 1 — *Anatolij Petrycki*. Ekscentryczny taniec. Szkic do miniatury baletowej;
 2 — *Wadym Meller*. Błękitna tancerka. Szkic kostiumu do opery „Maski”;
 3 — *Aleksandra Ekster*. Szkic scenografii

Opera „Carmen” francuskiego kompozytora Georges’a Bizeta to arcydzieło światowej klasyki muzycznej. Sekret jej popularności tkwi w bogactwie wspaniałych melodii. Hiszpański koloryt i temperament głównych bohaterów są umiejętnie odwzorowane.

Uwertura zderza ze sobą dwie kontrastujące ze sobą sfery: wypełniony światłem obraz święta narodowego oraz tragiczną historię miłości i śmierci bohaterów. Utwór rozpoczyna się błyskotliwym marшем, rozbrzmiewają wersety Toreadora — motyw przewodni opery. Nagle pojawia się dramatyczny temat losu...



Georges Bizet. Opera „Carmen”: uwertura, habanera, wersety Toreadora.



W jaki nastrój wprawia Cię ta muzyka? Opisz usłyszane arie operowe. Stwórz wraz z kolegami z klasy orkiestrę perkusyjną, która będzie akompaniować wersełom Toreadora.

Scena z opery „Carmen” w Dnieprowskim Akademickim Teatrze Opery i Baletu



Od ponad 100 lat opera „Carmen” triumfalnie kroczy po scenach teatrów całego świata, wystawiana jest w wielu językach. Utwór był zekranizowany dwukrotnie (1967, 1983). Najbardziej udany jest „Carmen Jones” oparty na wersji operetkowej.

Balety jednoaktowe do muzyki G. Bizeta wystawiano w różnych krajach. W Ukrainie choreograficzną interpretację słynnej opery wykonał mistrz baletu Radu Poklitaru. Balet „Carmen. TV” w wykonaniu Kyiv Modern-Ballet Theatre — to oryginalne połączenie języka tańca klasycznego i współczesnej scenografii.

Do galerii portretów



Georges (Alexandre César Leopold) Bizet (1838–1875) — francuski kompozytor i pianista, autor dzieł orkiestrowych, wokalnych i chóralnych różnych gatunków. Artysta urodził się w Paryżu. Jako dziecko został przyjęty do słynnego Konserwatorium Paryskiego, po zakończeniu otrzymał nagrodę — pobyt na stypendium we Włoszech.

Opera „Carmen”, oparta na noweli Prospera Mériméego, jest największym osiągnięciem twórczym Bizeta i jednocześnie jego łabędzim śpiewem. Premiera opery odbyła się w teatrze Opera-Comique w Paryżu (1875). Widzowie zobaczyli na scenie nieoczekiwane postacie: Cyganek, żołnierzy, prostych robotnic, przemytników. W dodatku namiętności zakończyły się morderstwem! Zszokowana publiczność urządziła skandal, dziennikarze ostro skrytykowali operę. Ale to tylko zwiększyło zainteresowanie nią. „Carmen” zaczęła szybko zyskiwać popularność na całym świecie. W ukraińskim tłumaczeniu Maksyma Rylskiego opera była wystawiana w teatrach Ukrainy.

Muzyka G. Bizeta zyskała nowe życie w licznych interpretacjach i aranżacjach. Zapalające melodie opery stały się tak samo ukochane i znane ogółowi społeczeństwa, jak pieśni ludowe i przeboje popowe.



Edward Manet. Emilia Amber jako Carmen



Pablo de Sarasate. Fantazja na tematy z opery „Carmen” G. Bizeta na skrzypce i orkiestrę. Fantazje na temat „Carmen” w różnych interpretacjach: „Bond Seniorita”, kwartet elektryczny „Amadeus” itp.

Kwartet „Amadeus”



Artystyczna skarbonka

Leitmotiv (motyw przewodni) — temat muzyczny związany z określonym obrazem, ideą, powtarzający się wielokrotnie w operze, balecie czy symfonii.

Scenografia — to sztuka projektowania przestrzeni sceny i tworzenia wizualnego obrazu przedstawienia za pomocą środków artystycznych, efektów świetlnych, rekwizytów i kostiumów.

Uogólniam, argumentuję, systematyzuję

Jaka jest rola scenografii w teatrze? Jakie zmiany zaszły w muzyce opery „Carmen” G. Bizeta dzięki różnym aranżacjom? Która z nich zainteresowała Cię najbardziej? Wytlumacz. Jak myślisz, dlaczego opera „Carmen” stała się jedną z najsłynniejszych oper na świecie?

Samodzielne badania, wyszukiwanie w mediach

Zapoznaj się z ekranizacjami opery „Carmen”. Jakich barw nadała dziełu kinematografia?

Uwalniam fantazję, eksperymentuję, tworzę

Popracuj nad scenografią: wymyśl kostiumy Carmen i Toreadora. W razie potrzeby zastosuj technologie komputerowe (Photoshop itp.).



Jak powstają budowle architektoniczne

? *Jakie budowle opowiadają nam o naszej kulturze: drewniane czy kamienne świątynie, mocne mury zamków, luksusowe pałace czy proste białe chaty?*



*M*owa architektury to niesamowita symfonia, gdzie każda budowla gra swoją niepowtarzalną nutę, a razem tworzą majestatyczny koncert, który pozostaje z nami na zawsze.

We wszystkich zakątkach świata stoją zabytki architektury, które dają nam wyobrażenie o pięknie architektury minionych epok. Przetrwały, ponieważ są wykonane z trwałych materiałów — kamienia, metalu, drewna, a później szkła i betonu.

Burj Khalifa, Dubaj (ZEA)

Wirtualna podróż

Odwiedź stronę internetową Narodowego Muzeum Architektury Ludowej Ukrainy w Pirogowie (skansenu), która opowiada o kulturze wszystkich regionów etnograficznych Ukrainy. Jeśli chcesz, dodaj do wirtualnego spaceru skanseny etnograficzne (muzea pod gołym niebem) we Lwowie, Užgorodzie, Czerniowcach. <https://www.pyrohiv.com>

Architektura to sztuka, która stale się rozwija. Wyobraźnia twórców nie zna granic, wymyślają nowe, oryginalne formy architektoniczne. Budynki wznoszą się ponad chmury i toną w głębinach morza. Nowoczesne materiały i technologie budowlane pozwalają budować budynki o niesamowitej urodzie.



Tokio (Japonia)

Sukcesy nowoczesnej architektury opierają się na wiedzy i doświadczeniu pierwszych architektów, którzy zapoczątkowali *urbanistykę*. Starożytne osady często budowano na wysokich brzegach rzek i skałach nie do zdobycia. Z biegiem czasu rosły i otaczały je nowe mury. Dlatego miasta o długiej historii mają w swoim planie złożony wzór. Starożytni architekci starali się opracować plan „miasta idealnego” z regularnym układem ulic.

? *Dokonaj analizy starożytnego planu „Miasta Idealnego” z ulicami odchodzącymi od centrum miasta. Porównaj to z planami miasta przedstawionymi na obrazach współczesnych malarzy.*

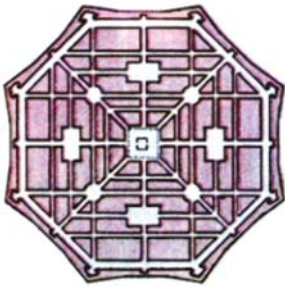

Giorgio Vasari.
Miasto idealne



Jazzberry Blue.
Plan miasta Amsterdam



Yoni Alter.
Miasto

Dziś architekci i urbaniści zastanawiają się, jak zbudować miasto wygodne dla ludzi. Planują rozwój odrębnych przestrzeni, komunikację transportową i rozwój miasta w przyszłości.

Oprócz *urbanistyki* istnieją inne rodzaje architektury: *architektura krajobrazu* i architektura bryłowa. Do ostatniego typu zalicza się: architektura mieszkaniowa, architektura użyteczności publicznej i edukacji, architektura industrialna, architektura sakralna.

Architektura mieszkaniowa przeznaczona jest do stałego lub czasowego pobytu ludzi. Zakwaterowanie stałe to budynki indywidualne lub mieszkalne, a zakwaterowanie tymczasowe to hotele i hostele.



Budynek mieszkalny
w Kijowie (Ukraina)



Budowla użytku
społecznego w Winnicy



Pałac Sztuki
w Portugalii

Architektura użyteczności publicznej i edukacji ma na celu projektowanie i budowę budynków do użytku publicznego: szkół, szpitali, sklepów, stadionów, dworców, teatrów, cyrków, muzeów itp.

Architektura industrialna obejmuje budynki fabryk i zakładów przemysłowych, elektrownie i elewatory.

Architektura sakralna — to cerkwie, kościoły, katedry, kaplice i inne budowle przeznaczone do nabożeństw.

ABC sztuki

Jak powstaje projekt architektoniczny? W wyobraźni twórcy rodzą się pomysły, które odzwierciedlają zarys wizji autora w licznych szkicach. Na koniec powstaje dokładny szkic projektu, który uwzględni podstawy architektury: trwałość, użyteczność i piękno. Szkic projektu architektonicznego przedstawiany jest najczęściej w postaci fasady budynku i wykonywany jest przy pomocy materiałów graficznych.



Aleksander Werbycki. Szkic fasady budynku dworca kolejowego w Kijowie

- ? Porównaj szkic architektoniczny ze zbudowaną konstrukcją. Czy w realizowanym projekcie zachowane są kształty i proporcje? Jak podkreślone jest wejście, rozmieszczone okna, wyrażony rytm?

Do galerii portretów

Santiago Calatrava Valls (ur. 29 lipca 1951 r. w Walencji) to hiszpańsko-szwajcarski architekt i rzeźbiarz, autor wielu oryginalnych budowli w różnych krajach świata. Jego twórczość jest czasami określana jako „bio-tech” (biotechnologia). Większość projektów S. Calatravy realizowana była na pograniczu architektury i inżynierii. Cechą charakterystyczną jego dzieł są innowacyjne rozwiązania konstrukcyjne, połączenie form architektonicznych z naturalnymi.

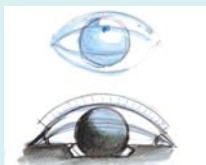

? Porównaj budynek S. Calatrava ze szkicem. Zastanów się, na jakich naturalnych formach oparł się autor.



i **Wariant 1.** Narysuj szkic „Fantazji architektonicznej” (kreda, węgiel drzewny, pastele) Przybliżone tematy: „Budynek-spirala”, „Twierdza-żółw”, „Wieża-cyprys”. Użyj sztucznej inteligencji (*clipdrop*) do zamiany szkicu liniowego na trójwymiarowy kolorowy obraz budynku.

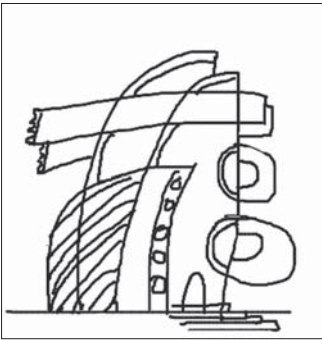
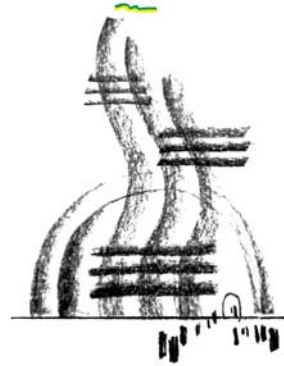

i **Wariant 2.** Narysuj plan miasta lub wsi (flamastry, markery). Oznacz wszystkie strefy różnymi kolorami: mieszkalne, publiczne, przemysłowe, zielone.

Uogólniam, argumentuję, systematyzuję

Wymień główne typy architektury. Podaj przykłady różnych typów architektury w Twoim mieście lub wsi. Wyłutucz rolę planowania przestrzeni miasta dla komfortowego życia ludzi.

Samodzielne badania, wyszukiwanie w mediach

Znajdź informacje o Nagrodzie Pritzкера w dziedzinie architektury. Kto z architektów został uhonorowany tą nagrodą? Czym szczególnym wyróżniają się budynki zaprojektowane przez tych wybitnych architektów?

Uwalniam fantazję, eksperymentuję, tworzę

Wyobraź sobie, jak mógłby wyglądać budynek przedszkola zbudowany w oparciu o stylizację form naturalnych. Popracuj nad tym kształtem w plastelinie.

Muzyka i sztuki wizualne

? Znasz już wybitne utwory „Pagoda” C. Debussy’ego i „Fontanny Rzymu” O. Respigi. Jaki rodzaj sztuki przedstawiają?



Candace Knapp.
Fantazja fortepianowa nr 1

Muzyka i sztuki wizualne... Na pierwszy rzut oka tak różne. Muzyka jest niewidzialna, malarstwo, rzeźba, architektura są niesłyszalne. Tworzenie obrazów muzycznych odbywa się w czasie, a obrazów wizualnych — w przestrzeni. Kiedy jednak postrzegamy sztukę, czujemy, że muzyka często wywołuje w nas obrazy wizualne, a malarstwo zaczyna „brzmieć” jasnymi barwami.

Barwę i kolorystykę obrazu można porównać z barwą tembrów w muzyce, a melodie — z wyrazistością linii graficznych czy zarysów obiektów architektonicznych. Filozofowie przeszłości nazywali architekturę „muzyką zastygłą w kamieniu”. Rzeczywiście odczuwamy *harmonię* połączenia części budynku w kompletną kompozycję, jego *symetrię* lub *asymetrię*. Struktura form muzycznych jest podobna. Naprzemiennosc dźwięków muzycznych, a także powtarzalność elementów w ornamentach tworzą pewien *rytm*.

W świątyni, gdzie muzyka harmonijnie łączy się z architekturą, rzeźbą, ikonami, freskami, mozaiką, witrażami, trudno nawet określić, który rodzaj sztuki bardziej wpływa na człowieka.



„Muzyczne” budynki w Niemczech i Chinach

? Na podstawie zdjęć wytłumacz, w jaki sposób idee muzyczne przenikają do architektury

W świątyniach obrządku prawosławnego nabożeństwu towarzyszy chór *a cappella*, podstawą śpiewu jest *polifonia*.

W kościołach katolickich obrządku łacińskiego i protestanckiego, oprócz chóru, podczas nabożeństw rozbrzmiewają *organy* – największy na świecie klawiszowy, dęty instrument muzyczny, nazywany „królem” instrumentów. Sama muzyka organowa pod wieloma względami przypomina architekturę: masywne basy stanowią „fundament” kompozycji, a melodie z górnych rejestrów tworzą kaskadę dźwiękowych „wież” sięgających nieba. Organy brzmią majestatycznie i potężnie. W czasie świąt świątynie dekorowane są instalacjami świetlnymi.



Organy kościoła Sain-Sulpice w Paryżu (Francja)



Sala Domu Muzyki Organowej i Kameralnej w Dnieprze (Ukraina)



Remo Giazzotto
(Tomaso Giovanni Albinoni).
Adagio g-moll na instrumenty smyczkowe i organy
(dyrygent G. Karajan).
J. S. Bach. *Toccatà i fuga d-moll na organy*.

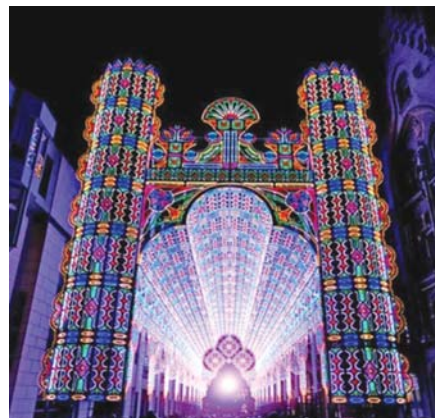

Instalacja na festiwalu światła w Gandawie (Belgia)

? Zastanów się, czy muzykę, której słuchasz, można porównać do „ożywionej” architektury. Uzasadnij swoje zdanie.

Współcześni kompozytorzy ukraińscy często używają słowa „fresk” w tytułach swoich dzieł muzycznych.



Łesia Dyczo. Freski „Źródło”; balet „Kateryna Biłokur” (fragmenty do wyboru).

? Wyobraź sobie obrazy wizualne odpowiadające treści utworów. Opisz swoje wrażenia, emocje, uczucia, fantazje.

Do galerii portretów



Łesia (Ludmiła) Dyczo to kompozytorka-innowatorka, autorka muzyki różnych gatunków, a przede wszystkim chóralnej. Od najmłodszych lat interesowała ją interakcja sztuk pięknych. Łesia Dyczo potrafi „widzieć” dźwięki w kolorach, przekształcać obrazy wizualne w muzyczne. Stąd szczególne zauroczenie sztukami pokrewnymi.

W jej dorobku artystycznym znajdują się wariacje na temat „Pisanki” na fortepian (sztuka dekoracyjna i użytkowa), pięć utworów na fortepian „Zamki nad Loarą” (architektura), opera dla dzieci „Jasełka z dziećmi” (teatr). Stworzyła wiele fresków na chór, orkiestrę, organy itp.: „Karpacki”, „Francuski”, „Hiszpański”, „Szwajcarski” (chóralny), „Źródło”, „Freski” według obrazów K. Biłokur i balet „Kateryna Biłokur”.



Kateryna Biłokur. Piwonie

Muzyka i sztuki wizualne harmonijnie łączą się w *instalacjach*, *performansach dźwiękowych*, podczas których twórcy eksperymentują z dźwiękiem, tworzą niepowtarzalne akustyczne światy, których celem jest przekazywanie emocji poprzez wibracje dźwiękowe w przestrzeni. Przyciągają nie tylko słuch, ale i wzrok publiczności, otwierając nowe horyzonty artystycznej percepcji.

 Muzyka Pavlo i Petro Solodukha, wiersze Petro Solodukha. „Na Topoli” (patrz załącznik).

Artystyczna skarbonka

Instalacja (ang. *instalacja* od to instal — instalować) to przestrzenna kompozycja, złożona z różnych obiektów i materiałów, które łączą się w artystyczną całość.

Performanse — forma współczesnej sztuki, gdzie widzowie mogą obejrzeć pokaz artysty w realnym czasie tu i teraz.

Uogólniam, argumentuję, systematyzuję

Jak muzyka i sztuki wizualne mogą współdziałać? Podaj przykłady. Co nowego dowiedziałeś się/dowiedziałas się na temat powiązań między tymi sztukami? Opisz osobliwości syntezy sztuk w świątyniach. Jaka jest różnica między muzyką w cerkwi prawosławnej a muzyką w katedrze katolickiej? Dokończ zdanie: „Fresk — to...”.

Samodzielne badania, wyszukiwanie w mediach

Zaproponuj własny pomysł wykorzystania muzyki w dziedzinach sztuki współczesnej (instalacje, performanse). Zapytaj o te innowacyjne formy sztuki współczesnej.

Uwalniam fantazję, eksperymentuję, tworzę

Gra „Daj życie rzeźbie”. Wymyśl ciekawe historie o interakcji muzyki i sztuk wizualnych na przykładzie rzeźby dwojga skrzypiec amerykańskiej artystki Candace Knapp (1) i Seifaddina Gurbanowa „Skrzypek na dachu” (Charków) (2). Wybierz odpowiednią muzykę do swojej opowieści.



Synteza sztuk pięknych w zespole architektonicznym

? Wytłumacz słowo *zespół* na przykładzie różnych rodzajów sztuk pięknych.



Piramidy Egiptu i Wielki Sfinks



Świątynie Majów (Ameryka Łacińska)

? Jakie rodzaje rzeźby twórcy wykorzystywali w takich zespołach?



1

Zespół architektoniczny tworzy harmonijną całość pomiędzy budynkami w otoczeniu przestrzennym ulicy, placu, miasta, parku. Może obejmować świątynie, pałace, pomniki i inne obiekty, które terytorialnie i kompozycyjnie są zintegrowane z krajobrazem. Synteza sztuk w zespole architektonicznym odbywa się poprzez interakcję architektury, rzeźby, sztuki monumentalnej i dekoracyjnej, użytkowej i malarstwa.

Zespołami architektonicznymi są majestatyczne piramidy, świątynie, rzeźby starożytnego Egiptu i cywilizacji Majów. Wciąż imponują swoją wielkością



2

- 1 — ruiny Akropolu w Atenach (Grecja);
- 2 — kariatydy świątyni Erechtejon na Akropolu

Zespół architektoniczny Akropolu w Atenach łączy w sobie architekturę, rzeźbę i malarstwo monumentalne. Znajdują się tam Partenon i inne słynne świątynie starożytnej Grecji. W świątyni Erechtejon zachował się portyk z posągami postaci kobiecych — kariatydami.

Zespół można tworzyć jednocześnie według jednego projektu i stylu, jak Akropol w Atenach, lub w ciągu dłuższego czasu, uzupełniając początkową kompozycję o nowe budynki, jak Ławra Kijowsko-Pieczerska.



Ławra Kijowsko-Pieczerska

Ze względu na cel funkcjonalny zespoły architektoniczne dzielimy na *obronne; sakralne; pałacowo-parkowe; przemysłowe, a także historyczne centra miast.*

? Porównaj rodzaje zespołów architektonicznych.



Twierdza w Kamieńcu Podolskim



Ławra Wniebowzięcia w Poczajowie



Narodowy rezerwat historyczno-kulturalny „Kaczaniwka”



Fabryka Fagusa, Niemcy



Historyczne centrum Lwowa



Przykładem syntezy sztuk w zespole architektonicznym jest ogród japoński Okuma (Tokio, Japonia). Położony jest na terenie uczelni wśród budynków uczelni otoczonych malowniczą roślinnością. Ścieżki prowadzą do łąk, strumieni, starych latarni, posągów, małych pagód.



? *Jakie wrażenie robi ten ogród japoński? Wyobraź siebie w jego zaciszu, w harmonii z naturą. Jakie masz wrażenia?*

ABC sztuki

Artysta projektując budowlę myśli o tym, jak będzie ona wyglądała z określonej perspektywy. W tym celu budowla jest przedstawiona w perspektywie liniowej. Twórca konstruuje obraz przy pomocy linii zbiegających się na horyzoncie w jednym punkcie (perspektywa linearna) lub w dwóch punktach zbiegu (perspektywa skośna).

Perspektywa linearna

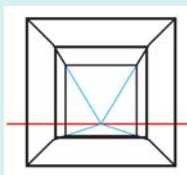

Perspektywa skośna

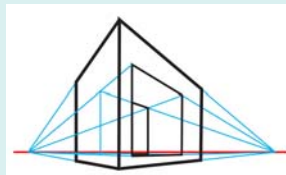

! *Wariant 1. Praca w grupach.* Załóżcie „biuro architektoniczne” i stwórzcie zespół architektoniczny „Ulica Marzeń”.

Z dostępnych materiałów (opakowania po cukierkach, kolorowy karton, papier itp.) wykonajcie reliefowe obrazy domów na arkuszu z bloku rysunkowego. Aby stworzyć projekt, zastosujcie te same metody dekoracji fasad budynków. Połączcie prace w kompozycję wstążkową. Zaproponujcie dyskusję nad pracami z punktu widzenia harmonii w zespole.



Wariant 2. Stwórz kompozycję „Niezniszczalna twierdza” (płaskorzeźba z plasteliny).



Wariant 3. Narysuj odświetnie udekorowaną ulicę w perspektywie linearnej (*technika na wybór*). Zastanów się, czym ją udekorować (flagi, latarnie, kwiaty, kule itp.).

Artystyczna skarbonka

Zespół architektoniczny to harmonijnie skoordynowany zespół budynków w określonym środowisku przestrzennym.

Perspektywa linearna – zmniejszenie rozmiarów obiektów przedstawionych na płaszczyźnie, zbieżność równoległych linii skierowanych w głąb przestrzeni w punkcie na linii horyzontu.

Punkt zbiegu to wymaginowany punkt na linii horyzontu, w którym podczas konstruowania perspektywy linearnej zbiegają się poziome równoległe linie obiektów skierowanych w głąb przestrzeni.

Uogólniam, argumentuję, systematyzuję

Na czym polega synteza sztuk w zespole architektonicznym? Podaj przykłady zespołów obronnych, sakralnych, pałacowo-parkowych. Wymień rodzaje perspektywy linearnej. Jaka jest różnica między nimi?

Samodzielne badania, wyszukiwanie w mediach

Wyszukaj w Internecie nowoczesne zespoły architektoniczne, gdzie wykorzystano innowacyjne technologie.

Uwalniam fantazję, eksperymentuję, tworzę

Dowiedz się, czy w Twoim regionie istnieją zespoły architektoniczne i z czego się składają. Podziel się informacją z rówieśnikami.

„Zdrowaś Maryjo”, czyli muzyka sakralna

? Czy lubisz słuchać muzyki relaksacyjnej? Czy lubisz słuchać muzyki sakralnej? Jaki nastrój wywołuje? Gdzie ją można usłyszeć?

*M*uzyka duchowa, czyli sakralna czy religijna... Można usłyszeć takie definicje dotyczące charakterystyki niektórych dzieł muzycznych. Dzieła powstałe w ramach tradycji kościelnej nazywane są zwykle *dzielami religijnymi*. Do dzieł *duchowych* zalicza się zarówno utwory świeckie, wykonywane na koncertach, jak i te wykonywane w kościołach. Oznacza to, że koncepcja ta jest znacznie szersza. W końcu muzyka duchowa obejmuje wszystko, co dotyczy duszy, wewnętrznego świata człowieka. W niej „boskie” harmonijnie łączy się z „ziemskim”. *Muzyka sakralna* jest nazwą pośrednią między duchową a religijną, charakteryzuje orientację od próżności do wieczności.

W legendach i mitach wielu narodów znajduje się obraz pełen bezgranicznej mądrości i miłości — obraz Bogini-Matki. Wśród starożytnych Słowian nazywano ją Berehynią.

Kultura chrześcijańska dała ludzkości swój obraz Matki. W obrządku prawosławnym jest to Bogarodzica, w obrządku katolickim — Matka Boża. Jasny obraz Matki Bożej jest „odwiecznym tematem” w sztuce.



Leonardo da Vinci. Zwiastowanie

Utwory muzyczne poświęcone Maryi Pannie obejmują szeroką gamę gatunków, przede wszystkim są to utwory wokalne i choralne związane z wydarzeniem sakralnym — *Zwiastowaniem*. Z początkowej frazy pozdrowienia archanioła Gabriela dla Maryi powstała dobrze znana modlitwa, która później przekształciła się w hymn „Ave Maria” (z łac. „*Zdrowaś Maryjo*”). Do słów modlitwy lub do dowolnego tekstu opartego na tej fabule powstało ponad 40 utworów muzycznych skomponowanych przez m.in. F. Schuberta, G. Verdiego, F. Liszta, A. Dvořáka, J. Brahmsa, C. Saint — Saënsa, G. Bizeta, G. Faurea.

Francuski kompozytor Charles Gounod stworzył wokalną wersję utworu „Ave Maria” opartą na „Małym preludium” C-dur Johanna Sebastiana Bacha. Niezwykła popularność tej muzyki jest żywym przykładem tego, kiedy aranżacja utworu nabiera nowego życia.



Aleksander Muraszko.
Zwiastowanie



Fra Beato Angelico.
Zwiastowanie



Franz Schubert. *Ave Maria*.

Johann Sebastian Bach — Charles Gounod. *Ave Maria*.



Jakie cechy nadali kompozytorzy postaci Maryi? Zwróć uwagę na wyrazistość melodii, rytm (gładkość, plastyczność, elastyczność). Pokaż ręką rozwój melodii (graficznie lub wizualnie), podkreśl kulminację. Jeśli chcesz, zaśpiewaj to z wokalizacją. Stwórz własną interpretację wizerunku postaci Maryi (frazą muzyczną, melodia, pieśń).



John Collier.
Zwiastowanie

Ferenc Liszt był jednym z pierwszych kompozytorów, który ucieleśniał obraz Matki Boskiej w muzyce instrumentalnej. Stworzył transkrypcję utworu wokalnego F. Schuberta „Ave Maria”.

Innowacyjnym stał się utwór fortepianowy „Ave Maria” z podtytułem programowym „Dzwony Rzymu”, który powstał podczas jego pobytu w tym włoskim mieście. Być może to rzymski dzwon kościelny zainspirował kompozytora do stworzenia obrazu Zwiastowania.

Dzieło „Ave Maria” Giulio Cacciniego stało się niezwykle popularne, ale jego autorstwo jest wątpliwe.



Franz Schubert — Ferenc Liszt.
Ave Maria.
Ferenc Liszt. Dzwony Rzymu
(na fortepian).
Giulio Caccini. Ave Maria
(w różnych interpretacjach).

? Dokonaj analizy faktury instrumentalnej
wysłuchanych utworów.

Donatello. Zwiastowanie



Hymn „Ave Maria” inspirował artystów do tworzenia aranżacji i transkrypcji, oryginalnych kompozycji na dużą skalę. Na przykład solowa pieśń „Ave Maria” ukraińskiego kompozytora *Mychajła Skorulskiego* rozeszła się w opracowaniach instrumentalnych na różne instrumenty (z towarzyszeniem fortepianu), a mianowicie: skrzypce, wiolonczele, altówkę, klarnet, a nawet kontrabas.

Koncert *Alemdara Karamanowa* należy do dzieł wielkoformatowych.



Alemdar Karamanow. Koncert na fortepian i orkiestrę nr 3 „Ave Maria” (fragment).

- ? Opisz główną melodię koncertu, która zabrzmiała kilkakrotnie na początku utworu. Czy możemy powiedzieć, że promieniuje Światłem i Łaską?

Wizerunek Matki Boskiej stworzyły współczesne ukraińskie śpiewaczki Alyona Alyona i Jerry Heil. Duet raperki i piosenkarki pop z piosenką „Teresa & Maria” zwyciężył w krajowej selekcji do konkursu Eurowizji 2024. Utwór szybko zyskał miliony wyświetleń na YouTube.

Alyona Alyona & Jerry Heil



Artystyczna skarbonka

Sakralny — święty, dotyczący kultu religijnego i rytuału, obzędowy.

Uogólniam, argumentuję, systematyzuję

Wytłumacz, jak rozumiesz znaczenie wyrażenia muzyka sakralna, religijna, duchowa. Podaj przykłady. Czy ta muzyka brzmi w Twoim otoczeniu? Jak wzbogaciłeś swoją wiedzę i wyobrażenia na temat wizerunku Matki Boskiej w sztuce? Jak muzyka duchowa wpływa na Twój stan emocjonalny?

Samodzielne badania, wyszukiwanie w mediach

Projekt artystyczny „Zdrowaś Maryjo” (muzyka duchowa z pokazem slajdów lub inną formą wizualizacji).

Uwalniam fantazję, eksperymentuję, tworzę

Poćwicz wykonanie utworu „Teresa & Maria” w stylu rapowym (patrz załącznik).

Synteza sztuk pięknych w świątyni: architektura sakralna

? *Jakie budynki znajdują się w centrum Twojego miasta lub wsi? Które z nich najlepiej widać nawet z najbliższej okolicy?*

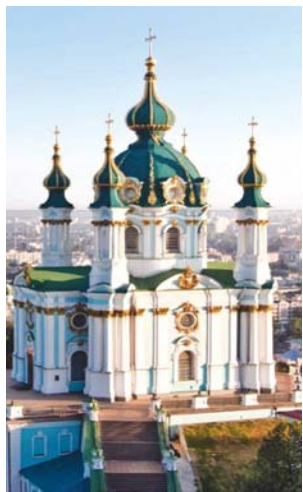

Cerkiew świętego
Andrzeja
(m. Kijów, Ukraina)

Są to przeważnie budynki sakralne. Zawsze przyciągają uwagę wyrafinowanym pięknem i duchową aurą.

Architektura kultowa (lub sakralna) to szczególny rodzaj architektury, tworzony do celów religijnych oraz ucieleśnienia duchowe wierzenia i tradycje społeczności. Na świecie istnieje wiele odłamów religii, co znajduje odzwierciedlenie w różnych typach świątyń. Na przykład cerkwie, kościoły katolickie, żydowskie synagogi, islamskie meczety, buddyjskie pagody.

Według przynależności religijnej architekturę sakralną wyróżniają cechy fasad, kopuły, wież i okien.



Katedra
w Kolonii
(Niemcy)



Wielka
Synagoga
(m. Pilzno,
Czechy)



Błękitny Meczet
(m. Stambuł, Turcja)



Świątynia
buddyjska
Senso-ji
(m. Tokio, Japonia)

? *Porównaj świątynie różnych religii pod względem cech architektonicznych i dekoracji zewnętrznej. Jakie emocje wywołuje w Tobie kontemplacja architektury sakralnej?*

W świątyni człowiekowi imponuje synteza sztuk: interakcja architektury, malarstwa, rzeźby, sztuki monumentalnej i dekoracyjnej, muzyki, które jednoczą się, aby przekazać duchowość i piękno.

Wnętrze świątyni chrześcijańskiej stanowi przestrzeń szczególną. W świątyni obrządku prawosławnego znajdują się freski, mozaiki, ikony, a w kościele katolickim — rzeźby i witraże przedstawiające wizerunki postaci duchowych i opowiadające o wydarzeniach biblijnych.

Muzyka wypełnia świątynię uroczystymi melodiami.

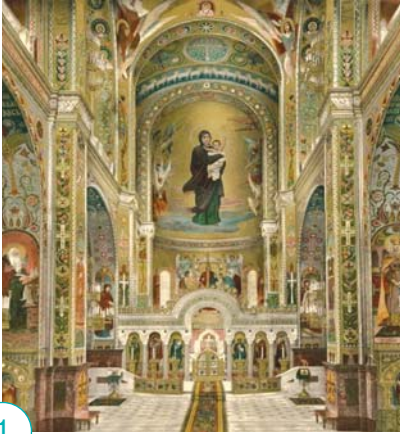

1



2

1 — Sobór
Włodzimierza
(m. Kijów, Ukraina);
2 — Katedra
Najświętszej Marii
Panny w Chartres
(Francja)

W Ukrainie znajduje się 2500 obiektów drewnianej architektury sakralnej, z których wiele ma niezwykłą wartość artystyczną. Wśród nich znajduje się 500-letnia cerkiew Ześłania Ducha Świętego we wsi Potelycz. W malowidle ściennym i ikonostasie drewnianego kościoła św. Jerzego z XVII wieku zachowały się wizerunki o tematyce biblijnej, a także sceny świeckie, portrety fundatorów.

? *Jakie wrażenie robią te zabytki kultury i sztuki?*



Cerkiew Ześłania Ducha Świętego
we wsi Potelycz (Ukraina)



Wnętrze Cerkwi Świętego Jura
(m. Drohobycz, Ukraina)



Dla każdej religii architektura sakralna ma swój własny ustalony zestaw cech, które pozwalają odróżnić ją od innych budowli. Wiodącą cechą jest obecność symbolu religijnego na budynku. Dla chrześcijaństwa jest to krzyż, dla islamu – półksiężyc i gwiazda, dla judaizmu – sześcioramienna gwiazda Dawida.

? Rozpoznaj sylwetki świątyni różnych religii.



Nowoczesną architekturę sakralną charakteryzują świątynie przypominające raczej budynki użytku publicznego. W ich tworzeniu uczestniczyli znani architekci. W rezultacie wiele budynków kościelnych stało się klasyką architektury.



1



2

1 — Cerkiew Narodzenia Najświętszej Marii Panny (m. Lwów, Ukraina);
2 — Katedra Brazylii pod wezwaniem Najświętszej Marii Panny

? Zastanów się, czym Twoim zdaniem współczesne świątynie różnią się od starożytnych.

Współczesne życie katedr jest pełne ciekawych wydarzeń. Stanowią platformę do pokazów świetlnych przy akompaniamencie muzyki.



1



2

1 — Katedra Świętego Michała (m. Kijów, Ukraina);
2 — Katedra w Chartres wieczorem (Francja)



Stwórz aplikację „Sylwetka świątyni” (*akwarele i czarny papier lub papier czarny i kolorowy*).

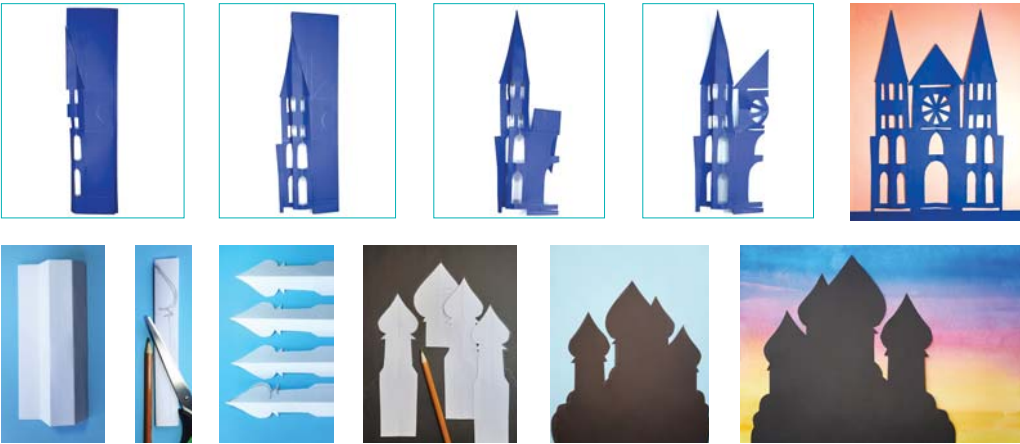

Artystyczna skarbonka

Kościół (od łac. *castellum* — miejsce warowne, zamek) to obiekt sakralny chrześcijan-katolików.

Meczet to muzułmańska budowla architektoniczna.

Pagoda (z sanskrytu — świąta) to kultowa budowla buddyjska.

Uogólniam, argumentuję, systematyzuję

Wymień budowle sakralne należące do różnych religii i opisz ich cechy. Co jest dla Ciebie niespodzianką w informacjach o nich? Gdyby zaproponowano Ci złożenie propozycji od Ukrainy w sprawie aktualizacji Listy Światowego Dziedzictwa UNESCO, które obiekty architektury sakralnej byś polecił? Uzasadnij swój wybór.

Samodzielne badania, wyszukiwanie w mediach

Poznaj cechy artystyczne najbliższej budowli sakralnej lub innej, według uznania.

Uwalniam fantazję, eksperymentuję, tworzę

W wolnym czasie stwórz grę — puzzle „Sylwetki świątyni”. Wybierz 3–5 zdjęć różnych świątyni i pokrój je na małe fragmenty, aby w dalszej części gry poskładać całe obrazy świątyni.

Media, środki masowego przekazu, multimedia

? *Jakie środki komunikacji wybierają współcześni miłośnicy sztuk pięknych podczas wymiany twórczych pomysłów?*



Trudno sobie wyobrazić, jak dawniej, gdy nie było komputerów i telefonów komórkowych, ludzie wymieniali się pomysłami, obrazami, emocjami, dowiadywali się o nowościach. Nasi współcześni mają nieograniczony dostęp do komunikacji – procesu wymiany informacji.



Wynaleziono wiele różnych środków komunikacji, które nazwano **mediami**. Ze względu na sposoby prezentacji wyróżnia się informacje: werbalne (ustne i pisemne), numeryczne, graficzne (obrazy), dźwiękowe (zwłaszcza muzyczne), dotykowe, wideo. Łączy je wspólna nazwa – *teksty medialne*.

Media „tradycyjne” przekazywały informację w niemal niezmiennionej formie dla małej grupy ludzi, których łączyły wspólny język i kultura. Na przykład w starożytności poprzez mity, folklor pieśniowy, znaki i symbole w sztukach wizualnych i zdobniczych.

Wraz z wynalazkiem druku i rozwojem poligrafii informacja zaczęła rozprzestrzeniać się znacznie szybciej za pomocą książek i prasy (gazety, czasopisma). Media związane z technologiami masowej produkcji, czyli zdolne do jednoczesnego przekazywania informacji dużym grupom ludzi, nazywane są **środkami masowego przekazu**.

? *Jakie teksty medialne wykorzystujesz w swojej komunikacji z innymi ludźmi?*

Nie ma jedynej klasyfikacji bogatej palety mediów. Ze względu na charakter informacji dzieli się je na *styczne* (pocztówki, fotografie, billboardy, plakaty, komiksy i inne nieruchome obrazy) oraz *dynamiczne* (radio, kino, telewizja, wideo).

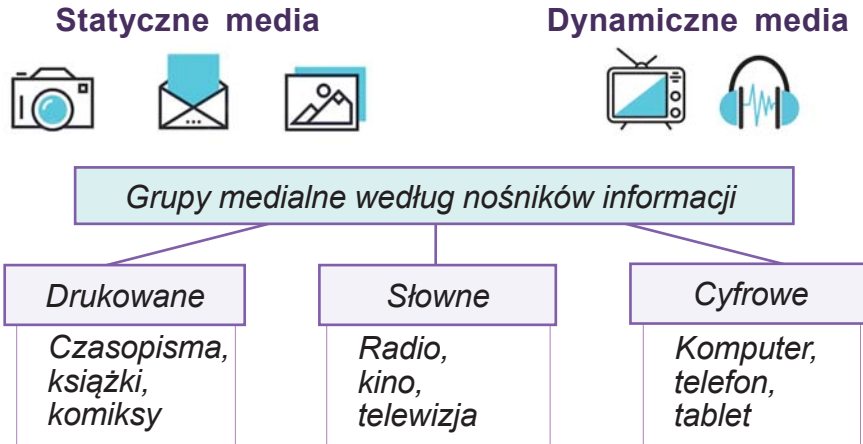

Tradycyjne lub „stare” media przekazują informację centralnie, może ona być kontrolowana przez określoną instytucję lub organizację. Nowe media działają na zasadzie sieci, kontakty tworzą sami użytkownicy. Odzwierciedlają ich zainteresowania i potrzeby. Sieci społecznościowe rozwijają się spontanicznie i trudno je kontrolować.

Termin **multimedia** oznacza, że do przekazywania komunikatów wykorzystuje się różnego rodzaju informacje, łączące obrazy statyczne i ruchome, dźwięk i teksty werbalne. Przykładem takiej połączonej informacji ekranowej jest wideo. Dodatkowym wymiarem multimedialnych jest interaktywność, gdy użytkownik / użytkowniczka może wpływać na treść przekazu – *interweniować*, jak np. w grach wideo.

Formy przekazu multimedialnego



Nie tak dawno temu Twój dziadek słuchał muzyki z gramofonu, potem został on zastąpiony przez magnetofon. Obecnie do odtwarzania dźwięku cyfrowego wykorzystuje się jeszcze bardziej skomplikowany sprzęt: centra muzyczne, odtwarzacze cyfrowe, komputery z kartą dźwiękową i klawiaturą MIDI.

? Na podstawie ilustracji skomentuj, jak zmieniły się nośniki danych (płyta — kaseeta — płyta CD — pendrive) i sprzęt.



Świat zawodów kreatywnych

Operator dźwięku jest osobą odpowiedzialną za jakość rejestrowanego dźwięku, pracującą z odpowiednim sprzętem do przetwarzania dźwięku, dysponującą specjalnymi programami komputerowymi, analogowymi i cyfrowymi środkami technicznymi. Praca ta polega na ciągłym słuchaniu muzyki, dlatego wymagany jest rozwinięty słuch muzyczny i pamięć. Pracownik stacji telewizyjnej lub radiowej pracuje zarówno z nagraniami, jak i na żywo, szczególnie podczas dużych wydarzeń — koncertów, festiwali.



Realizator dźwięku to zawód twórczy związany z tworzeniem artystycznych obrazów dźwiękowych, tworzeniem dramatu dźwiękowego i nagrywaniem nowych dźwięków. Taka osoba zna fizykę dźwięku, tajniki akustyki, posiada techniczne umiejętności i profesjonalnie potrafi miksować dźwięki.

Zawody operatora dźwięku i realizatora dźwięku są potrzebne w organizacjach koncertowych, teatrach, studiach nagraniowych, agencjach reklamowych oraz przemyśle telewizyjnym i filmowym.

Rozrywka jest często wymieniana jako główna i najważniejsza funkcja środków masowego przekazu. Rozrywka jest działalnością, która sprawia ludziom przyjemność, a media skutecznie te potrzeby zaspokajają. Gazety, czasopisma, radio, telewizja, zwłaszcza Internet, oferują szeroką gamę tekstów medialnych pozwalających ciekawie i pożytecznie spędzić wolny czas — od wiadomości, sportu, mody, po programy kulinarne. Media przekazują także informacje o sztuce szerokiemu gronu odbiorców poprzez emisję filmów dokumentalnych i fabularnych, performansy, koncerty, relacje z wystaw, wywiady z artystami itp. Teksty medialne o różnym charakterze potrafią interpretować zjawiska artystyczne, kształtować gusta estetyczne i preferencje artystyczne ludzi.

 Muzyka i wiersze O. Smyka. „Życ w Ukrainie” (patrz załącznik).

 Zastosuj odpytywanie tańcuszkiem do samooceny i wzajemnej oceny wykonania piosenki (rozpoczyna jeden uczeń/jedna uczennica, pozostali po kolei uzupełniają).



Artystyczna skarbonka

Środki masowego przekazu, mass media to środki komunikowania o szerokim zasięgu zdolne do jednoczesnego przekazywania informacji dużym grupom ludzi.

Media (ang. *media* od łac. *medium* — pośrednictwo) — środki przekazywania, przechowywania i odtwarzania informacji w dowolnej formie.

Multimedia (łac. *multum* + *medium*) to połączenie kilku różnych form przekazu informacji (tekstu, dźwięku, grafiki, animacji itp.) na jednym nośniku.

Uogólniam, argumentuję, systematyzuję

Podaj przykłady mediów tradycyjnych i współczesnych. Które z nich są dynamiczne, a które statyczne? Ułóż mapę muśli na ten temat. W parach z kolegą/koleżanką z klasy omówcie i poszukajcie interpretacji nowych złożonych pojęć. Oceńcie nawzajem poziom opanowania tematu o mediach.

Samodzielne badania, wyszukiwanie w mediach

Dokonaj analizy nagrania utworu „Życ w Ukrainie” w oparciu o pracę realizatora dźwięku. Wymyśl akompaniament (syntezator) i nagraj własny śpiew (nagrywanie głosu w Windows).

Uwalniam fantazję, eksperymentuję, tworzę

Wyobraź sobie, jak można wykorzystać stare media w wystroju wnętrza.

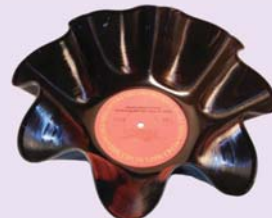

Sztuka fotografii artystycznej – statyczny rodzaj mediów

? Czy zauważyłeś, ile otacza nas statycznych informacji wizualnych? Pomyśl o tym, podaj przykłady.



W e współczesnej epoce informacyjnej media odgrywają niezwykle ważną rolę w życiu człowieka. Pomagają dostrzec i zrozumieć otaczający świat, dają artystom możliwość wyrażenia swoich twórczych pomysłów. Dzięki otrzymanym informacjom widzowie i czytelnicy mogą doświadczyć jaskrawych emocji i wyruszyć w ekscytującą podróż w świat niezapomnianych obrazów.

Media statyczne obejmują sztukę piękną i sztukę dekoracyjno-użytkową, projektowanie, fotografię; znajdują zastosowanie w różnych dziedzinach kultury, w szczególności w poligrafii, reklamie, a także w edukacji. Rejestrują obrazy wizualne oparte na wyrazistości kształtów, linii i kolorów.

W malarstwie, w obrazach wykonanych ręcznie lub na komputerze artyści przekazują swoje pomysły, myśli i uczucia przy pomocy artystycznych obrazów. Różnorodne obrazy statyczne: etykiety, logo, materiały na opakowanie, pocztówki i koperty itp. przybliżają konsumentom ważne dla nich informacje.

Architekci i projektanci ujawniają autorski pomysł w formie rysunków, które za pomocą programów komputerowych prezentowane są widzom w postaci obrazów odbieranych niemal jako rzeczywiste.

Styczne obrazy medialne można oglądać w ekspozycjach muzealnych i wystawowych. W książkach, czasopiśmie i gazetach powszechnie wykorzystuje się różne obrazy ilustracyjne, które pomagają uczniom uczyć się i kształtować wyobrażenia na temat otaczającego ich świata. W komiksach, które są rysowanymi historiami, obrazy łączone są z krótkimi tekstami.

Grafiki reklamowe obejmują broszury, afisze, plakaty, billboardy itp. Na przykład informacje na plakatach przyciągają zdjęciami aktorów i aktorek oraz efektownymi ujęciami, aby zaciekać ludzi

filmem. A ogromne zdjęcia reklamowanych produktów na billboardach, które zwykle znajdują się przy drogach, od razu przyciągają uwagę pasażerów i zachęcają do zakupu produktów.

? *W jakich dziedzinach kultury wykorzystywane są media wizualne przedstawione na ilustracjach?*



Zdjęcia uchwycone kamerą rejestrują określony moment w życiu zarówno poszczególnych osób, jak i znaczących wydarzeń historycznych. W nauce pomagają zdjęcia, różne schematy, tabele, rysunki i inne środki wizualizacji. Zapewniają widoczność i właśnie dzięki realizmowi ułatwiają przyswajanie informacji. Zdjęcia pomagają poznać różne kraje i wydarzenia, które mają miejsce na świecie.



Dzięki telefonom komórkowym fotografia stała się dziś powszechna i często wykorzystywana jest jako sposób przekazywania informacji wizualnych.



? *Czy i Ty chciałbyś uchwycić moment, gdy słońce wyłania się zza chmury, by powitać tęczę po letniej burzy? A może umieścisz w kronice swojej szkoły wykonane przez Ciebie zdjęcia przedstawiające zwycięstwo w konkursie kreatywnym lub rywalizacji sportowej? Jaki jest najlepszy sposób, aby to zrobić?*

Aby pokierować uwagą widza i stworzyć przekaz wizualny, fotograf wykorzystuje różnorodne środki kompozycji. W tym celu wybiera określony format ramki: kwadratowy lub prostokątny (normalny lub wydłużony, pionowy lub poziomy).

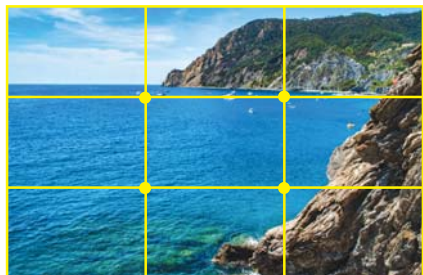

Za pomocą kadrowania zdjęcia fotograf precyzuje położenie głównego tematu w kadrze. Światło i kolor to główne narzędzia realizacji twórczego pomysłu.

Najważniejsze należy umieścić na środku zdjęcia. Lub zgodnie z „zasadą trójpodziału” — wzdłuż linii dzielących każdy z czterech boków ramy na trzy części. Na przykład w krajobrazie linia horyzontu nie powinna znajdować się pośrodku, ale wzdłuż górnej lub dolnej linii poziomej.

? *Opowiedz, jak głębia przestrzeni została oddana na zdjęciach. W którym z nich dominuje kontrast kolorów i w jakim odcieniu?*



ABC sztuki

Portret — najpopularniejszy gatunek fotografii. Podczas robienia zdjęć telefonem komórkowym, tryb fotografowania „portret”, wybór światła „naturalnego” lub „studio” pomoże poprawić jakość obrazu. Lepiej unikać lampy błyskowej. Punkt widzenia (perspektywa) powinien znajdować się na wysokości oczu modela. Warto wybrać niezbyt kolorowe tło i wypróbować różne kąty. Pożądane jest, aby w ramce znalazła się nie tylko twarz, ale także otaczająca przestrzeń. Aby model znalazł się w centrum kompozycji, można zastosować ramkę — parasol, łuk, gałęzie drzew itp. Współczesne trendy w fotoportrecie: fotografowanie odbicia w lustrze, gra światła i cienia na twarzy, sesja zdjęciowa w czerni i bieli.



Wariant 1. Zrób zdjęcie portretowe przyjaciółki lub przyjaciela. Zastanów się, jak najlepiej przekazać ich indywidualność, entuzjazm, wyraz twarzy, emocje.



Wariant 2. Wykonaj szkice krajobrazu do przyszłej fotografii.



Artystyczna skarbonka

Perspektywa to punkt widzenia w fotografii w stosunku do położenia fotografowanego obiektu.

Billboard (ang. *billboard*: od *bill* – ogłoszenie, *board* – tablica) – duża tablica reklamowa instalowana głównie wzdłuż ulic i dróg.

Plakaty to obrazy graficzne stworzone w celu reklamy filmów, które zwykle umieszcza się na ścianach.

Uogólniam, argumentuję, systematyzuję

Podaj przykłady mediów statycznych. W jakich obszarach kultury wykorzystuje się media statyczne? Jakie wskazówki fotografów były dla Ciebie najbardziej przydatne?

Samodzielne badania, wyszukiwanie w mediach

Zapytaj o swój rodowód. Stwórz elektroniczną kronikę fotograficzną swojej rodziny.

Uwalniam fantazję, eksperymentuję, tworzę

Stwórz kolaż ze zdjęć „Moja klasa to moja rodzina”.

Radio – dynamiczny rodzaj mediów

? *Jakich piosenek słuchasz w radiu? Jakie programy radiowe lubisz?*



Radio towarzyszy człowiekowi przez cały czas. Słuchamy radia, aby szybko otrzymać niezbędne informacje. Dziś trudno wyobrazić sobie radio bez muzyki i piosenek. Muzyka na antenie promuje najnowsze hity i zanurza w popularnych klasykach. Potrafi poprawić nastrój zapalającym rytmem, uspokoić spokojną kompozycją w tle, wzmocnić ducha pieśnią patriotyczną, która budzi wzniosłe poczucie dumy ze swojej Ojczyzny.

? *Jakie piosenki patriotyczne usłyszane w radiu stały się Twoimi ulubionymi? Wytłumacz dlaczego. Kto je wykonuje?*

Radio jest jedną z najstarszych form masowego przekazu. Radiofonia stała się powszechna w latach dwudziestych ubiegłego wieku.

Obecnie ten dynamiczny typ środków masowego przekazu ma mniejszą popularność niż telewizja i Internet, ale pozostaje potężnym środkiem rozpowszechniania wiadomości, muzyki i reklam.

Na świecie istnieje duża liczba stacji radiowych (ponad tysiąc w Ukrainie), które nadają sygnały dostępne do odbioru przez odbiorniki domowe i każdy może wybrać program radiowy według własnego upodobania.



Odbiorniki radiowe: 1 — retro; 2 — kieszonkowy krótkofalowy; 3 — na baterie słoneczne (FM)

W rankingu ogólnokrajowych stacji radiowych Ukrainy pod względem liczby utworów w języku ukraińskim najwyższe miejsca zajmowały: Kraina FM (100%), UA: Radio Promiń (95%), UA: Radio Kultura (92%).

? W wolnym czasie posłuchaj najlepszych piosenek i podcastów „Antisurżyk” w ukraińskojęzycznej „Kraina FM”.

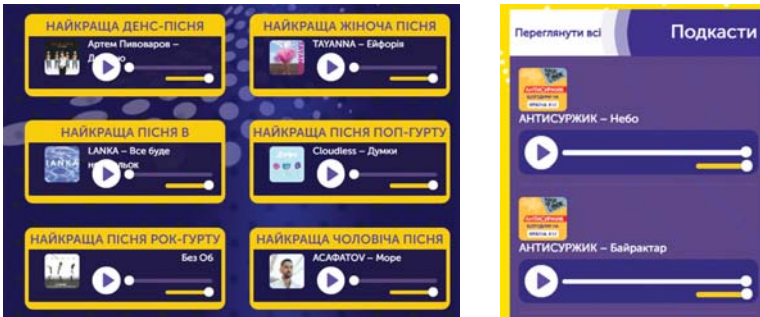

Radiofonia produkuje i dystrybuje różne programy. Do *informacyjnych* zaliczamy programy, których głównym celem jest przedstawienie aktualnych wiadomości. *Oświatowe* obejmują programy edukacyjne i sportowe. *Muzyczne* programy promują kompozycje muzyki akademickiej i popularnej. Możliwe są także połączenia różnych rodzajów programów.

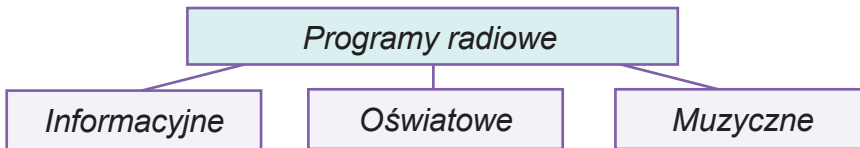

Jedną z zalet radiofonii jest przekazywanie informacji na poziomie obrazu. Słuchaczowi / słuchaczce pozostaje przestrzeń dla fantazji — swobodnego odtwarzania w wyobraźni usłyszanych informacji.

Na przykład gatunek teatru radiowego, przy braku zwykłej scenarii, kostiumów i artefaktów wizualnych, wyostrza uwagę na dźwiękową percepcję treści, emocjonalne bogactwo mowy. Dlatego też wzrasta rola muzyki przy mikrofonie w teatrze, a w szczególności efektów dźwiękowych tła, takich jak śpiew ptaków, plusk fal, hałas ulic. Naśladowanie dźwięków wymaga wyobraźni i inwencji (np. stukanie tworzy dźwiękowy obraz zbliżających się jeźdźców).

? Zaproponuj utwór, który powinien zostać wystawiony w szkolnym teatrze radiowym z okazji Światowego Dnia Radia (święto obchodzone jest corocznie 13 lutego).

Programy radiowe często przerywane są **dżinglami** (jinglami / przerywnikami), dzięki którym w ciągu kilku sekund rozpoznamy naszą ulubioną stację radiową na antenie. Przykładem dżingla radiowego jest wyśpiewanie komunikatu: „Słuchaj radia online na częstotliwości... przez stronę internetową... lub na smartfonie!”. Dżingle promocyjne czasami zawierają nazwę marki i hasło. Dlatego w ich tworzeniu uczestniczy kompozytor, aranżer, realizator dźwięku, spiker i wokaliści.

Melodia słynnej piosenki w wykonaniu piosenkarza-bandurysty Andrija Bobyra stała się znakiem wywoławczym Ukraińskiego Radia. Dziś brzmi w nowoczesnych aranżacjach, zachowując jednocześnie duchową energię pierwotnego źródła.

? *Posłuchaj współczesnych dżingli ukraińskiego radia. Rozpoznaj motyw piosenki, zaśpiewaj ją, podaj nazwiska autorów.*

Tajniki zawodów kreatywnych

Główne zawody branży radiowej to korespondent, redaktor, dziennikarz, realizator dźwięku, operator dźwięku, DJ, technik radiowy. Korespondenci i dziennikarze szukają nowych informacji do audycji radiowej, redaktor przygotowuje program do emisji, prezenterzy i spikerzy go reprodukują. Za jakość dźwięku odpowiadają realizator dźwięku i operator dźwięku, a radiotechnik odpowiada za obsługę sprzętu. Ciekawym i atrakcyjnym komercyjnie zawodem jest DJ prowadzący muzyczne audycje radiowe.



Miss K8



ARTBAT

Ukraińska Miss K8 (Kateryna Kremko), występująca na międzynarodowych festiwalach elektronicznej muzyki tanecznej, znalazła się na liście stu najlepszych DJ-ów na świecie (wg DJ Mag). Także duet ARTBAT (Artur Krywenko i Witalij Łymarenko), którego utwory stały się twarzą ukraińskiej muzyki elektronicznej na świecie.

Do supergwiazd DJ-ów zalicza się muzyk i producent Pierre David Guetta, który wydał 10 milionów albumów i 65 milionów singli!



ARTBAT. Utwory „Planeta”, „Mandragora”.
David Guetta. „Titanium”.

Do galerii portretów



Pierre David Guetta urodził się i wychował w Paryżu, gdzie zaczynał jako DJ w klubie, a później prowadził własną audycję radiową w internetowej stacji radiowej. Występował z tak znanymi piosenkarzami jak Rihanna, Lady Gaga, Justin Bieber. Hity mistrza wielokrotnie zajmowały pierwsze miejsca na listach przebojów w różnych krajach. Został nagrodzony dwiema nagrodami Grammy. W latach 2011, 2020, 2021 D. Guetta został uznany DJ-em numer jeden (DJ Mag Top 100 DJs). Forbes oszacował dochody artysty na 25 milionów euro. Zatem muzyka medialna jest dochodowym biznesem.

Nowoczesne radio dostosowuje się do cyfrowych realiów epoki i pozostaje środkiem operacyjnym środków masowego przekazu.

Artystyczna skarbonka

Dżingiel (ang. *jingle* — dźwięk) — krótka fraza muzyczna lub fragment utworu odtwarzany pomiędzy audycjami radiowymi; używany jako ogłoszenie, wygaszacz spotu reklamowego.

Radio (łac. *radio* — promieniować) to środek masowej informacji, który przesyła sygnały audio za pomocą fal elektromagnetycznych.

Toplista to lista popularnych utworów muzycznych, która jest zestawiana na podstawie ich sprzedaży, wyświetleń i audycji radiowych.

Uogólniam, argumentuję, systematyzuję

Jaka jest rola muzyki w radiu? Jakie kreatywne zawody z branży radiowej przykuły Twoją uwagę? Co dokładnie Cię zainteresowało? Opisz cechy zawodu DJ-a. Wytlumacz, dlaczego Twoim zdaniem radio nie straciło na popularności w epoce cyfrowej.

Samodzielne badania, wyszukiwanie w mediach

Praca w grupach. Utwórzcie toplisty z pieśniami patriotycznymi oraz podcastami o Ukrainie z programów radiowych. Przekonajcie rodziców, przyjaciół i znajomych, że słuchanie ukraińskiej muzyki jest super!

Uwalniam fantazję, eksperymentuję, tworzę

Poćwicz komponowanie dżingli dla ukraińskiego radia.

Reklama

- ? Co sądzisz o reklamie? Czy ma ona wpływ na Twoją decyzję o zakupie produktu? Która reklama zrobiła na Tobie wrażenie swoją oryginalnością?



Reklama w nocnym Tokio
(Japonia)

Nie sposób wyobrazić sobie współczesnego życia bez reklamy. Jest to jeden z najbardziej wpływowych rodzajów mediów wykorzystywanych do komunikacji z masowym odbiorcą w celu promowania produktów, usług lub idei. Reklama ma ogromny wpływ społeczny, polityczny, edukacyjny, kulturowy i psychologiczny na społeczeństwo.

Reklama komercyjna ma na celu zwiększenie sprzedaży towarów lub usług oraz generowanie zysku. Reklama niekomercyjna (społeczna) ma na celu osiągnięcie celów społecznie użytecznych, popularyzację uniwersalnych wartości, zwrócenie uwagi na problemy społeczne, a nie na osiągnięcie zysku.

- ? Wytłumacz, w jaki sposób reklamodawcom udało się zaprezentować produkt w jasny i przystępny sposób. Czy są wśród nich przykłady reklamy niekomercyjnej?



Reklama jest dystrybuowana różnymi drogami. Na przykład środki masowego przekazu: poprzez prasę (gazety, czasopisma), telewizję, radio, książki telefoniczne itp. W reklamie drukowanej przekaz umieszczany jest w broszurach, katalogach, na plakatach, pocztówkach, kalendarzach.

Reklama zewnętrzna obejmuje tablice informacyjne (billboardy), słupy, kioski, panele zelektryfikowane („biegnąca linia”), szyldy i witry-

ny sklepowe, reklamę świetlną (instalacje świetlne i neonowe, kasetony świetlne z podświetleniem), a nawet napisy na niebie (banery, balony).



Reklama na środkach transportu obejmuje napisy i obrazy na autobusach, tramwajach, samochodach; drukowane reklamy w salonach; wystawy na dworcach kolejowych i lotniskach. Reklama przypomina o towarach *w miejscach ich sprzedaży, na wystawach*, dociera do konsumentów w postaci pamiątek itp.

Informacje reklamowe są aktywnie rozpowszechniane *w Internecie, w aplikacjach na telefony komórkowe*.

Głównym zadaniem reklamy jest przyciągnięcie uwagi konsumentów, zachęcenie ich do zakupu produktu lub skorzystania z usługi, a także wsparcie określonej firmy. Reklama nie tylko dostarcza informacji. Wzbudza emocje, przyciąga uwagę jaskrawymi obrazami, oryginalnym spojrzeniem na zwykłe rzeczy, nieoczekiwanymi porównaniami.

? *Które z tych rozwiązań wydają Ci się najskuteczniejsze? Dlaczego? Podaj przykłady ciekawych reklam.*



Tajniki zawodów kreatywnych

Zawód specjalisty ds. reklamy wymaga świadomości i kreatywności w wielu rodzajach działalności twórczej. Dlatego skuteczna reklama jest często wynikiem kreatywności specjalistów agencji reklamowych. Wspólnie opracowują oryginalne pomysły na przekazanie informacji konsumentom w przystępny i ciekawy sposób. W tym celu wykorzystują fotografię, grafikę komputerową, animację, muzykę, wideo, a nawet występy aktorów i aktorek lub wypowiedzi wpływowych osób, aby przekazać niezbędne informacje.

Aby zwiększyć zainteresowanie, specjaliści ds. reklamy czasami wykorzystują arcydzieła sztuki.

? Porównaj próbki reklam z oryginalnym obrazem. Jak uważasz, w jakich przypadkach taka reklama jest akceptowana, a w jakich — nieetyczna?



Leonardo da Vinci.
Mona Lisa



Reklama społeczna służy popularyzacji ważnych społecznie idei. Kampanie reklamowe mogą na przykład wspierać wydarzenia artystyczne, promować zdrowy tryb życia, nawoływać do ochrony przyrody i oszczędzania energii, a także zwracać uwagę na zapobieganie przestępczości, ochronę socjalną i bezpieczeństwo ludzi.

? Jakie tematy plakatów reklamowych najbardziej Cię poruszyły? Jak Twoim zdaniem kolory przyciągają uwagę i wpływają na emocje widza?

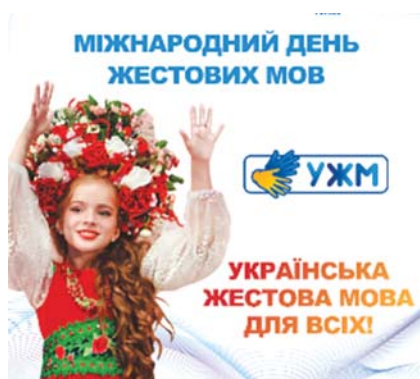

Warto wiedzieć, że czasami reklama bywa nieuczciwa i nierzetelna. Potrafi wprowadzić w błąd, a nawet manipulować ludźmi. Dlatego etyka i odpowiedzialność w branży reklamowej są bardzo ważne.



Wariant 1. Stwórz oryginalną reklamę ukraińskich towarów (może to być fotoreklama). Zaproponuj sposób dystrybucji reklam.



Wariant 2. Praca w grupach. Dołącz do kreatywnych grup. Stwórzcie reklamy na balonach (do wyboru — reklamę artystyczną, edukacyjną, o zdrowym stylu życia itp.).

Artystyczna skarbonka

Reklama jest elementem kultury, przekazem oddziałującym na konsumenta w celu przekazania informacji o przedmiocie reklamy i ukształtowania odpowiednich potrzeb.

Uogólniam, argumentuję, systematyzuję

Opowiedz o wpływie reklamy na konsumenta. Jakie są zadania reklamy komercyjnej i społecznej? W jaki sposób jest rozpowszechniana? Jakie środki artystyczne wykorzystuje się przy tworzeniu reklamy?

Samodzielne badania, wyszukiwanie w mediach

Dowiedz się, jakie nowe sposoby reklamy pojawiają się obecnie. Podziel się tą informacją z rówieśnikami.

Uwalniam fantazję, eksperymentuję, tworzę

Nagraj filmik promocyjny o zabytku kultury swojego regionu. Zaproponuj muzeum historycznemu w Twojej miejscowości wykorzystanie materiałów reklamowych w celu przyciągnięcia turystów.

Sztuka filmowa i przemysł filmowy

? Czy wiesz, że Międzynarodowy Dzień Filmu obchodzony jest 28 grudnia, w rocznicę pierwszego na świecie płatnego pokazu filmu? Gdzie to się stało?



Kino z największym na świecie ekranem (Leonberg, Niemcy)

Kino wkroczyło w naszą codzienność jako rozrywka i niewiele osób zastanawia się, jak potężną gałęzią ekonomiki jest. Produkcja i dystrybucja filmów to ważna część wielomiliardowego przemysłu kreatywnego. Filmy kręcone są w studiach filmowych w celu demonstracji w kinach, na ekranach telewizorów, w Internecie.

W wielogatunkowej paletce filmów fabularnych znajdują się taśmy poświęcone życiu i twórczości kompozytorów, dyrygentów, śpiewaków, tancerzy baletowych i idoli rocka. Rozprzestrzenianiu się klasyki sprzyjały adaptacje operowe kręcone przez znanych reżyserów: „Czarodziejski flet” W. A. Mozarta (reż. I. Bergman), „Traviata” G. Verdiego (reż. F. Zeffirelli).



1



2

- 1 — plakat do filmu „Czarodziejski flet”;
- 2 — fragment filmu „Chórzyści”

Działalność mniej znanych „sług muz” przyciąga uwagę fanów kina, gdzie prawdziwą „bohaterką” filmowego ekranu staje się Muzyka. Na przykład francuski film „Chórzyści” (reż. François Girard) pokazuje historię nauczyciela, który zakłada chór w szkole z internatem dla „trudnych” chłopców i odkrywa młode talenty.

O wysokiej misji muzyki świadczy film „Titanic” (reż. James Cameron) — rekordzista filmowej nagrody Oscara (11 statuetek). Ścieżka dźwiękowa Jamesa Hornera „My Heart Will Go On” w wykonaniu

Celine Dion stała się znakiem rozpoznawczym filmu, jedną z najpopularniejszych kompozycji wszechczasów.



1



2

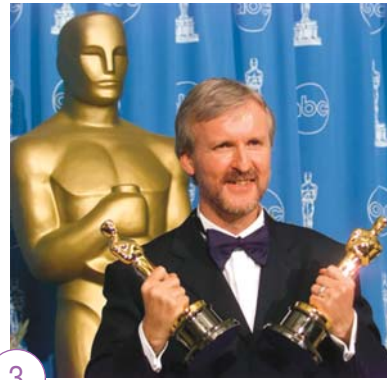

3

1 — plakat do filmu „Titanic”; 2 — James Horner; 3 — James Cameron

  Film „Chórzyści”, „Titanic” (fragmenty, ścieżka dźwiękowa).

 Czy po obejrzeniu filmu „Chórzyści” zmieniło się Twoje podejście do śpiewania? Opowiedz nam o roli muzyki w ekstremalnych sytuacjach życiowych przedstawionych w filmie katastroficznym.

Kino dokumentalne obejmuje popularnonaukowe i edukacyjne filmy. Należą do nich cykle „Sztuka Ukrainy”, „Arcydzieła sztuki ukraińskiej” itp. Przykładem filmu dokumentalnego jest film „Mit” o Wasylu Slipaku, który opuścił scenę operową, by bronić Ojczyzny. Został Bohaterem Ukrainy.

Do galerii portretów



Wasyl Slipak (1974—2016) to znany ukraiński śpiewak operowy o wyjątkowej barwie głosu (kontratenor). Urodził się we Lwowie, od 9. roku życia śpiewał w chórze „Dudaryk”. Studiował sztukę wokalną we Lwowskiej Narodowej Akademii Muzycznej. Zdobył Grand Prix na Międzynarodowym Konkursie Muzycznym we Francji, karierę rozpoczął w Paryskiej Operze Narodowej. Ulubiona aria W. Slipaka to aria Mefistofelesa z opery „Faust” S.

Gounoda (stąd wojskowy znak wywoławczy „Mit”). Wasyl Slipak kierował ruchem wolontariackim. W 2015 r. wrócił na Ukrainę i jako ochotnik wyjechał na front, gdzie zginął od kuli snajperskiej.



Film dokumentalny „Mit” (reż. Leonid Kanter, Iwan Jasnij).

Nie ma chyba bardziej złożonego gatunku medialnego niż film krótkometrażowy. Aby zrealizować zamysł i zwabić widza ciekawą historią, twórcom brakuje czasu ekranowego, a co za tym idzie – możliwości.

Teledysk to rodzaj krótkiego metrażu. Teledyski jako forma prezentacji utworu mogą być *fabułowe* lub *pozbawione fabuły*, w nich twórcy teledysków wykorzystują świetlne, a czasem animacyjne efekty specjalne.

Teledysk stał się sposobem na promocję nie tylko sztuki, ale także obyczajów i mody. Budżety poszczególnych teledysków przekraczają kilka milionów dolarów.



Muzyka i wiersze S. Wakarczuka. „Kwiaty stref zaminowanych” („Flowers of Mine Zones”).



Graffiti z wizerunkiem
doktora Gregory’ego House
(Sewilla, Hiszpania)

Ekscytujące filmy motywują młodych ludzi do wyboru pokazywanych na ekranach zawodów. Na przykład po obejrzeniu serialu „Doktor House” użytkownicy sieci aktywnie dyskutowali o wpływie bohatera filmu na chęć zostania lekarzem / lekarką.

Media ekranowe mogą podnieść prestiż niektórych zawodów filmowych. Jeśli marzysz o karierze w kinie lub kręceniu reklam, to *casting* jest dokładnie tym, o czym powinieneś wiedzieć.

Tajniki zawodów kreatywnych

Ekipa filmowa liczy czasami nawet 50 różnych profesjonalistów. *Reżyser* kieruje całym procesem na planie. Jednak *scenarzyści* piszą scenariusz do filmu na długo przed rozpoczęciem zdjęć. Po *castingu aktorzy i aktorki* wcielają w życie wspólną ideę reżysera i scenarzysty podczas odgrywania ról.

Operator opracowuje rozwiązanie wizualne filmu, realizuje zdjęcia.

W skład grupy artystycznej, na czele której stoi *scenograf*, wchodzi *kostiumografowie*, *charakteryzatorzy*, *wizażyści*, *dekoratorzy*, *rekwizytorzy*.

Pracownią dla specjalistów związanych z obróbką i reprodukcją dźwięku zarządza *realizator* dźwięku, który współpracuje bezpośrednio z *operatorem dźwięku*. Przy pomocy efektów dźwiękowych w jedności muzyki i obrazu tworzona jest pewna atmosfera filmu.

Producent, który zapewnia warunki do realizacji zdjęć, odpowiada za organizację produkcji filmu i jej finansowanie.

? *Samodzielnie dowiedz się o innych osobach, pracujących przy tworzeniu filmów (kaskader, oświetleniowiec, pirotechnik itp.).*

XXI wiek przyniósł do kinematografii nowe technologie i grafikę komputerową. Dlatego umiejętności zawodowe w dziedzinie filmu obejmują umiejętność korzystania z technologii cyfrowych.



Artystyczna skarbonka

Teledysk lub **klip wideo** (ang. *clip* — sekwencja) — krótki film; teledysk — krótki film do piosenki lub utworu muzycznego.

Casting — spotkanie w celu określenia składu wykonawców do roli w filmie, teatrze, telewizji, biznesie modelarskim w drodze konkursu.

Kinematografia to dziedzina kultury i gospodarki zajmująca się produkcją, dystrybucją i pokazami filmów.

Uogólniam, argumentuję, systematyzuję

Odkryj specyfikę teledysku jako gatunku artystycznego i medialnego. Stwórz mapę myśli zawodów filmowych. Jaka jest rola kinematografii w rozpowszechnianiu informacji o sztuce?

Samodzielne badania, wyszukiwanie w mediach

Napisz scenariusz krótkometrażowego filmu o znanym twórcy.

Uwalniam fantazję, eksperymentuję, tworzę

Zorganizuj i przeprowadź casting do teledysku.



Telewizja dynamiczną formą mediów elektronicznych

? Czy masz ulubione programy telewizyjne? Które z nich oglądasz w kręgu rodzinnym?



Telewizja to taki ekscytujący świat! Każdy znajdzie w nim przydatne informacje. Ktoś czeka na najświeższe informacje, a ktoś interesuje się programami edukacyjnymi. Wielu widzów fascynuje się programami rozrywkowymi, niektórzy „uzależniają się” od seriali telewizyjnych.

Telewizja jest najpopularniejszym źródłem pozyskania różnorodnej informacji dla masowego odbiorcy. Programy informacyjne natychmiast informują w komunikatach prasowych, relacjonują bieżące wydarzenia o każdej porze dnia. W transmisji na żywo widzowie mogą zobaczyć, jak odbywają się briefingi, konferencje prasowe na aktualne tematy, jak dyskutują uczestnicy telewizyjnych debat. Widzowie sami mogą rozmawiać (sprzeczać się, dyskutować) z gośćmi telemaratonu, talk show, gdy są obecni na planie lub w Internecie.

Programy edukacyjno-rozrywkowe również mają swoich zwolenników. Quizy telewizyjne, programy rozrywkowe, pokazy talentów fascynują widzów wyjątkowymi umiejętnościami uczestników / uczestniczek w muzyce, tańcu, sporcie i innych dziedzinach. Ulubione programy telewizyjne to programy humorystyczne i sportowe. Dla większości widzów wygodniej jest oglądać seriale, filmy i kreskówki nie w kinie, ale w domu w dogodnym czasie.

Prezenter telewizyjny w ciekawy i trafny sposób przekazuje widzom informacje, gdyż dysponuje bogatym językiem, a jego wypowiedzi są emocjonalne. Wie, jak znaleźć wspólny język z uczestnikami programu telewizyjnego i zdobyć ich uwagę.

? Zastanów się nad tematyką programów telewizyjnych przedstawionych na ilustracjach.



? Posłuchaj podkładu muzycznego do różnych programów telewizyjnych. Jaki nastrój wprowadza?

Może widzisz siebie w przyszłości w roli znanego komentatora telewizyjnego lub popularnego prezentera telewizyjnego? Marzysz o pisaniu scenariuszy do seriali telewizyjnych? W takim razie czas zapoznać się z głównymi zawodami telewizyjnymi, które tworzą magię i rzeczywistość telewizji!

Tajniki zawodów kreatywnych

Prezenter/prezenterka ma przyjemny ustawiony głos, wyraźną dykcję i poprawną wymowę, a także szybkie tempo czytania i umiejętności aktorskie, aby przekazać publiczności pożądany przekaz emocjonalny.

Prezenter-tłumacz języka migowego (tłumacz dla osób niesłyszących) jest pośrednikiem w komunikacji pomiędzy osobami z wadą słuchu a społeczeństwem: synchronicznie tłumaczy informacje spikera na język migowy.

Komentator wyjaśnia złożone zagadnienia, obiektywnie przedstawia różne punkty widzenia i wyraża własne opinie.

Moderator gromadzi przy „okrągłym stole” zwolenników różnych poglądów, prowadzi dyskusję publiczną zachowując jednak neutralność i ukierunkowując rozmowę w określonym kierunku.

Operator telewizyjny filmuje wszystko, co widz widzi na ekranie. Dostosowuje kamerę i steruje nią tak, aby ukazać postacie pod jak najkorzystniejszym kątem, biorąc pod uwagę oświetlenie i położenie kolorowych plam w kadrze.

Montażysta jak prawdziwy magik łączy wszystkie części nakręconego materiału w jedną historię.

Specjalną rolę w telewizji pełnią *reżyser, projektant i dekorator*. Pozostają za kulisami, ale efekty ich pracy zawsze widzi publiczność. Są to projekty studiów, anonse. Powinni zatem znać tajniki sztuk wizualnych, produkcji telewizyjnej oraz technologie komputerowe.

ABC sztuki

Dla każdego programu telewizyjnego tworzony jest odpowiedni projekt studia telewizyjnego, w przestrzeni którego należy umieścić specjalne meble, dekoracje, a także nowoczesny sprzęt (ekran złożony z paneli plazmowych, zimne światło, monitory itp.).

Uwzględnia się cel i charakter przekazu telewizyjnego — informacyjny, edukacyjny, sportowy, rozrywkowy itp. Na przykład w przypadku programów informacyjnych, w których należy skupić uwagę na prezen-terze, odpowiedni będzie lakoniczny projekt, powściągliwa kolorystyka (na przykład w kolorach zielonym lub niebiesko-błękitnym). W przypadku programów rozrywkowych odpowiednie są różnorodne kolory, jasne oświetlenie i różne efekty specjalne.

? *Które rozwiązanie kolorystyczne i oświetleniowe projektu studia telewizyjnego jest Twoim zdaniem bardziej wyraziste?*



Kręcenie seriali telewizyjnych to ekscytujący proces. Angażują się w to popularni aktorzy i aktorki, a w razie potrzeby także kaskaderzy. Często podczas filmowania zamiast prawdziwego tła stosuje się *chroma key* (kluczowanie chrominancją) — zielone tło, które pozwala później zastąpić je dowolnym innym: historycznym, fantastycznym itp.

? *Przedstawiciele jakich zawodów telewizyjnych, biorących udział w kręceniu filmu telewizyjnego, widzisz na ilustracjach?*



Teraz już wiesz, jak złożony i jednocześnie ciekawy jest świat telewizji.



Wariant 1. Stwórz szkic studia telewizyjnego do transmisji telewizyjnej na wybrany temat: o sporcie, świecie przyrody, podróżach itp. (kolaż).



Wariant 2. Praca grupowa. Zagrajcie w grę „Filmowanie talk show „W krainie talentów — aktorów, muzyków”.

Artystyczna skarbonka

Telewizja jest środkiem masowej informacji, rodzajem mediów dynamicznych służących do produkcji i dystrybucji programów i audycji audiowizualnych.

Program telewizyjny to zbiór audycji połączonych twórczą ideą, który ma stałą nazwę i jest nadawany na antenie z określoną częstotliwością.

Audycja telewizyjna to sensownie wypełniona część programu telewizyjnego, posiadająca odpowiedni tytuł i zasięg translacji.

Talk show (ang. *talk show* — słowny spektakl) to gatunek programu telewizyjnego, w którym prowadzący i kilku zaproszonych uczestników omawiają proponowany temat z udziałem publiczności w studiu.

Uogólniam, argumentuję, sytematyzuję

Jakie są cechy informacyjnych, analitycznych i rozrywkowych programów telewizyjnych? Przedstawiciele jakich kreatywnych zawodów są potrzebni w telewizji? Jakie są wobec nich wymagania?

Samodzielne badania, wyszukiwanie w mediach

Przeprowadź „debaty telewizyjne” na temat: „Jak telewizja może pomóc w poznawaniu sztuki”.

Uwalniam fantazję, eksperymentuję, tworzę

Zorganizuj konkurs na najlepszego prowadzącego / prowadzącą na prezentację wydarzenia artystycznego w Ukrainie lub na świecie.

Animacja

? *Jakie znasz piosenki z kreskówek? Jakie filmy animowane powstają na potrzeby utworów muzycznych?*



Sztuka animacji przez ponad sto lat rozwoju nie przestaje zadziwiać różnorodnością obrazów filmowych. Jest wśród nich wiele baśniowych, lirycznych, pełnych humoru czy fantazji filmów.

A jaka jest rola muzyki w kreskówkach? Pomaga odsłonić charaktery bohaterów, uczynić je bardziej wyrazistymi emocjonalnie. Dzięki efektom dźwiękowym nie tylko lepiej rozumiemy rozgrywające się wydarzenia, ale także doświadczamy ich tak, jakby były prawdziwe: jesteśmy smut-

ni lub szczęśliwi razem z bohaterami na ekranie. Muzyka jest także w stanie oddać charakter patriotyczny, wywołując nastrój wymagany przez fabułę. Oto wielka siła muzycznych obrazów filmowych!

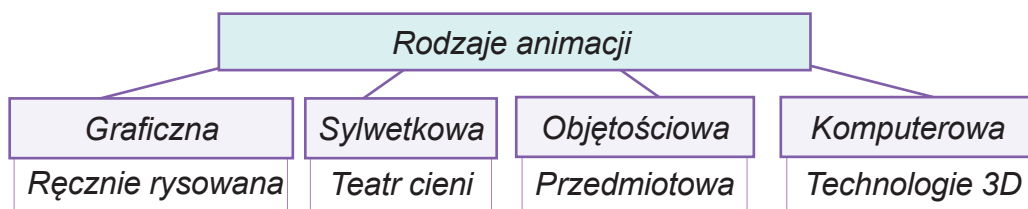

? *Do jakiego z tych typów należy animacja plastelinowa i lalkowa?*

Film animowany „Moana” („Vaiana: Skarb oceanu”), nakręcony w Walt Disney Animation Studios, nawiązujący do mitologii polinezyjskiej, opowiada o przygodach magicznej księżniczki — córki wodza i przyszelego władcy plemienia z fikcyjnych wysp na Pacyfiku. Odważna dziewczyna wyrusza w niebezpieczną podróż, aby ocalić swój lud, spotyka potwory, groźnych piratów. W tej tropikalnej wyprawie Moanie pomaga Maui, półbóg wody i wiatru. Niezwykłość tego bohatera tkwi w jego tatuażu, który ożywa wraz z ruchami. Film łączy w sobie cechy fantasy i musicalu.

? *Nazwij cechy gatunków fantasy i musicalu.*

Ten film animowany zdobył dwa Oscary w nominacji za najlepszą muzykę i efekty wizualne (reżyseria: Ron Clements i John Musker, muzyka skomponowana przez Marka Mancinę). Ekscytujące ścieżki dźwiękowe odgrywają ważną rolę w dramaturgii filmu, nadają bohaterom wyjątkowości.



Lin-Manuel Miranda. Piosenka „How Far I’ll Go” („Jak daleko dojdę”).



Porównaj utwór w oryginale z wykonaniem wirtualnego chóru dziecięcego. Opisz swoje wrażenia. Jak muzyka oddaje charakter głównej bohaterki filmu?



Główni bohaterowie filmu animowanego „Moana”

Wątki mitologiczne nie są rzadkością w ukraińskiej animacji. Kotygorozsko i jego przyjaciele, Mykyta Kozumiaka z pierwszej ukraińskiej kreskówki 3D stali się legendarnymi bohaterami filmowymi. A Kozacy Oko, Gray i Tur z kultowej serii przedstawieni są na pierwszym ukraińskim interaktywnym znaczku pocztowym.

Akcja filmu „Mawka. Pieśń leśna” opartego na ekstrawaganckim dramacie Łesi Ukrainki i obrazach ukraińskiej mitologii ludowej (reż. Oleg Małamuż, Aleksandra Ruban) rozgrywa się w pełnej tajemnic krainie leśnych duchów. Tajemnicza Mawka chroni las przed ludźmi.



Zespół „DakhaBrakha”



Hrystyna Sotowij

Akompaniament muzyczny, w szczególności wiośnianka (zespół „DakhaBrakha”), dodaje filmowi fantastycznego, narodowego kolorytu. Końcowa ścieżka dźwiękowa pomaga widzom doświadczyć żywych emocji. Dzięki wydaniu filmu w szerokiej międzynarodowej dystrybucji oryginalny wizerunek Mawki zajął godne miejsce wśród mitologicznych postaci światowej animacji.



Muzyka i wiersze H. Sołowij. Ścieżka dźwiękowa „Pieśń leśna”. Dario Vero. Muzyka orkiestrowa z kreskówki.



Czy „Pieśń lasu” Mawki można uznać za jej muzyczny portret?



Muzyka i wiersze H. Sołowij. Ścieżka dźwiękowa „Pieśń leśna” (patrz załącznik).



Wiele filmów animowanych opiera się na japońskich komiksach — mandze. „Naruto” to przygodowy *serial anime* (w reżyserii Hayato Date). Akcja fantasy rozgrywa się w fikcyjnym świecie, w którym żyją ninja. Naruto, chłopiec, który marzy o zostaniu najsilniejszym ninja w walce z demonami, odkrywa wyjątkowe zdolności magiczne.

Anime „Naruto” odniósł wielki sukces komercyjny w Japonii i innych krajach, do czego przyczyniła się również i muzyka (69 utworów).

Do galerii portretów

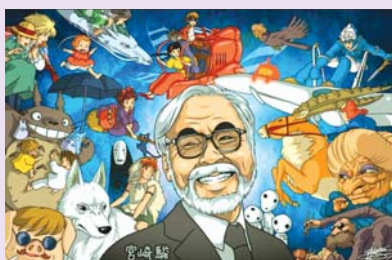

Hayao Miyazaki to jeden z najśłynniejszych na świecie japońskich reżyserów i producentów animacji. Często nazywany jest Waltem Disneyem Azji. Artysta urodził się w 1941 roku w Tokio. Został współzałożycielem, a później dyrektorem Studia Ghibli. Jego filmy przenoszą widzów w niesamowity świat duchów i upiórów, tajemniczych postaci. Kultowe anime Miyazakiowego: „Mój sąsiad Totoro”, „Zrywa się wiatr”, „Księżniczka Mononoke” i „Porwany przez duchy”, który zdobył Oscara i około 50 innych prestiżowych międzynarodowych nagród. Film zebrał 274 miliony dolarów w kasie i nadal jest najbardziej dochodowym filmem w Japonii.



Główny motyw Naruto „Naruto’s Main Theme”. „Blue bird” („Niebieski ptak”). Ścieżki dźwiękowe z anime „Zrywa się wiatr” lub innych dzieł Miyazakiego (do wyboru).

Artystyczna skarbonka

Anime to japońska animacja, film animowany, adaptacja komiksów – mang.

Manga to gatunek japońskiego komiksu, będący zwykle podstawą anime.

Gatunek mitologiczny jest odzwierciedleniem w dziełach sztuki bohaterów i wydarzeń z mitów i legend różnych ludów świata.

Pitching (ang. *pitch* – prezentacja pomysłu w werbalnej formie) to ustna lub wizualna prezentacja projektu filmowego, obrona idei filmu w celu przyciągnięcia uwagi inwestorów.

Uogólniam, argumentuję, systematyzuję

Wyłumacz rolę muzyki w animacji na przykładzie wysłuchanych ścieżek dźwiękowych. Porównaj mitologiczne obrazy japońskich postaci z anime z disneyowskimi i krajowymi bohaterami filmów animowanych. Wypełnij tabelę porównawczą.

Główne postacie	Mityczne postacie	Otoczające środowisko	Lokacje, tło	Muzyka, ścieżki dźwiękowe
Mawka				
Moana				
Naruto				

Samodzielne badania, wyszukiwanie w mediach

Spróbuj „ożywić” Kozaków na interaktywnym znaczku pocztowym przy pomocy odpowiedniej aplikacji mobilnej na swoim smartfonie.



Uwalniam fantazję, eksperymentuję, tworzę

Stwórz pitching na film animowany oparty na ukraińskiej mitologii ludowej. Dobierz muzyczny portret głównego bohatera w oparciu o folklor (np. wymyśl nowe słowa do melodii znanej piosenki). Przemyśl fabułę i budżet filmu. Przygotuj prezentację pomysłu, który może zainteresować inwestorów.

Sztuka cyfrowa

? Jak rozumiesz termin „sztuka cyfrowa”? Jakie dzieła tego typu sztuki już znasz?



Sztuka cyfrowa jest dziś jednym z najciekawszych zjawisk w przestrzeni artystycznej. Fantastyczne światy w nim są jak te rzeczywiste. Statki kosmiczne mienią się metalem, świecą światłami, wydaje się, że słychać nawet ich ryk. Cudowne rośliny odległych planet zaskakują jasnymi kolorami, jakby szepcą delikatnymi płatkami.

Artyści medialni za pomocą magicznych pędzli tworzą *iluzję makroświata*, budzą w widzach poczucie zachwytu nad niesamowitymi stworzeniami.

Dzięki nowoczesnym technologiom informacyjnym i komputerowym otwierają się przed artystami nowe twórcze możliwości i możliwości wyrażania siebie. A widzowie mogą podziwiać dzieła sztuki nie tylko w sali wystawowej, ale także w Internecie w dowolnym czasie. Jeśli w zwykłych muzeach nie można dotknąć eksponatów, to w cyfrowych galeriach interakcja z otoczeniem jest na porządku dziennym. Odwiedzając taką galerię, czujesz, jak przesiąknięta światłem przestrzeń ożywa, jak wibruje kolorami i zmieniającymi się formami.

Cuda technologii cyfrowych można zobaczyć na placu miejskim, gdzie rzeźba zdaje się wyrastać ze ściany budynku.

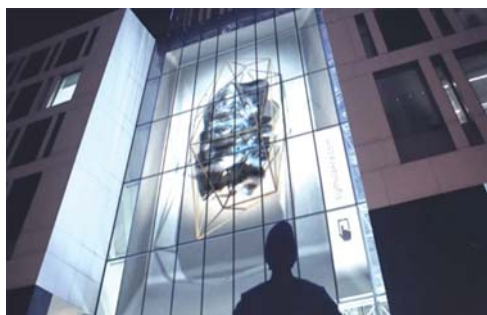

Galeria cyfrowa
(m. Melbourne, Australia)



Obiekt artystyczny
(m. Warszawa, Polska)



1



2



3

Rodzaje sztuki cyfrowej:

1 — sztuka wideo; 2 — komputerowa animacja; 3 — grafika komputerowa

Sztuka mediów zakłada interaktywność, czyli interakcję artysty i obserwatora oraz widza jego dzieła sztuki. Wnosi to nowe uczucia i emocje w komunikację ze sztuką. Przykładowo w spektaklu „Park przyszłości” uczestnicy mogą znaleźć się pod cyfrowym „wodospadem” (1), a w „Lesie lamp rezonujących” (2) swoimi ruchami mogą zapalić setki lamp.



1



2

Muzeum Sztuki Cyfrowej (m. Tokio, Japonia)

Interaktywna wystawa cyfrowych wersji arcydzieł słynnego artysty Vincenta van Gogha stwarza efekt całkowitego zanurzenia, pozwalając widzowi dosłownie wejść do wnętrza płócien poprzez projekcję na ścianach i podłodze.

? Czy uważasz, że przed zanurzeniem się w instalacji konieczne jest obejrzenie oryginału obrazu? Czy taka „komunikacja” wzmocni emocjonalne wrażenie obrazu?



Vincent van Gogh. Irysy



Wystawa w Muzeum Sztuki Cyfrowej
(m. Paryż, Francja)

Tajniki zawodów kreatywnych

Artysta medialny powinien balansować pomiędzy tradycyjną sztuką, programowaniem i elektroniką. Sztuka cyfrowa pozwala artystom na korzystanie z wielu narzędzi, filtrów w celu osiągnięcia pożądanego rezultatu, eksperymentowanie z liniami, kolorami, kształtami, teksturami, szczególnie w fotografii cyfrowej. W wielu programach stylizowane „pędzle” odtwarzają tradycyjne techniki artystyczne. Takie funkcje jak poliekran, zmiana kształtu i skali, nakładanie obrazów itp. znacznie wzbogacają artystyczną paletę cyfrową. Jedną z głównych zalet sztuki cyfrowej jest możliwość szybkiej edycji obrazów bez konieczności ich usuwania lub zaczynania od nowa.



? Czy chciałbyś/chciałabyś zastosować cyfrowe metody obróbki fotografii portretowej? Na przykład zrobić połowę twarzy jako kreskówkę lub zastąpić część obrazu krajobrazem? Która z metod Cię zainteresowała i dlaczego?

Cyfrową grafikę można wykonać na komputerze, tablecie, laptopie lub smartfonie. Jako narzędzie do wyświetlania obrazu na ekranie dotykowym wykorzystywana jest mysz komputerowa lub specjalny rysik. Poza tym, możesz także rysować palcem na ekranie dotykowym. Spróbuj, jest to ekscytujące!

Sztuka cyfrowa obejmuje malarstwo i rzeźbę, fotografię i animację, grafikę komputerową (projektowanie reklam i książek), sztukę pikselową i sztukę gier, robotykę i druk 3D oraz wiele innych.



Wariant 1. Wymyśl i narysuj wizerunek jednego z głównych bohaterów ukraińskiej kreskówki „Mawka. Pieśń leśna” (*akwarela mokre lub akwarela przy użyciu wosku i kleju PVA*). Porównaj stworzony obraz z cyfrową postacią z kreskówki.



Wariant 2. Uwolnij fantazję i stwórz wizerunek postaci na podstawie ukraińskiej mitologii ludowej do filmu animowanego w grafice 3D (*plastelina, bricolage*).



Artystyczna skarbonka

Sztuka cyfrowa (ang. *digital art*) to kierunek sztuki mediów oparty na wykorzystaniu technologii informacyjnych i komputerowych jako podstawy dzieła artystycznego.

Uogólniam, argumentuję, systematyzuję

Jaki zakres działalności artystycznej obejmuje technologia cyfrowa? Jakie są zalety wykorzystania technologii cyfrowych do tworzenia obrazów artystycznych? Jakich narzędzi używają artyści medialni w sztuce cyfrowej?

Samodzielne badania, wyszukiwanie w mediach

Wyszukaj w Internecie nowe rodzaje sztuki mediów i podziel się informacjami z rówieśnikami.

Uwalniam fantazję, eksperymentuję, tworzę

W wolnym czasie poznaj aplikacje na telefonie komórkowym, których możesz używać do edycji rysunków i zdjęć.

Internet

? „Razem wiemy o wiele więcej niż ktokolwiek z nas osobno”. Czy tę wypowiedź można zastosować w stosunku do Internetu?



Dziś większość wiadomości otrzymujemy z *Internetu*, najnowocześniejszego rodzaju mediów, których wpływ szybko rośnie. Jakie są jego charakterystyczne cechy? Przede wszystkim jest to błyskawiczne rozpowszechnianie informacji, która staje się dostępna w cyberprzestrzeni dla miliardów abonentów w ponad 150 krajach świata. Internet stwarza możliwości interakcji z szerokim gronem użytkowników, wysyłania wiadomości, otrzymywania informacji zwrotnej, wymiany opinii, ocen.

Dlatego interaktywność jest jego ważną cechą.

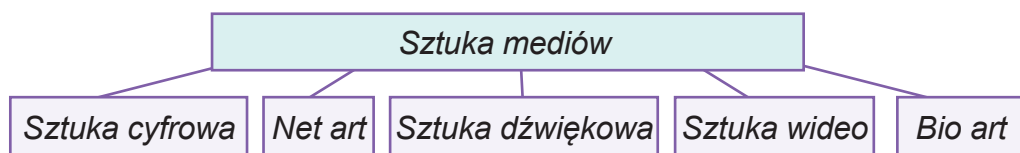

Internet sprzyja upowszechnianiu wartości artystycznych i tworzeniu nowych form sztuki mediów.

Od ponad dwóch dekad obserwujemy wzbogacanie się „**Wikipedii**” – elektronicznej encyklopedii, która stała się najpełniejszym zbiorem wiedzy w historii, w szczególności z zakresu sztuki.

Gigant medialny **Facebook** od dawna jest liderem sieci: do komunikacji z przyjaciółmi wybrało go ponad 2,3 miliarda użytkowników. Również **Instagram** przeznaczony jest do udostępniania zdjęć.



W ostatnich latach na dużą skalę rozwija się firma **TikTok** z logo muzycznym w formie nutki. Krótkie teledyski i filmiki taneczne sprawiły, że stało się to bardzo popularnym hobby wśród młodych ludzi. Publiczność Tiktokerów stale rośnie: w ciągu minuty oglądają ponad 167 milionów filmów na minutę! Co ciekawe, to właśnie tutaj narodził się nowy trend taneczny, który obecnie ogarnia świat: moda na ukraiński hopak.

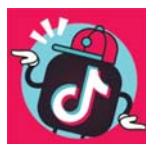



Sieci internetowe coraz częściej skupiają się na określonych branżach: samochodach, piłce nożnej, sztuce itp. Na przykład hosting zdjęć **Pinterest** zapewnia bezpłatny dostęp do różnych tematycznych kolekcji obrazów oraz możliwość udostępniania własnych.

Dziś Internet stał się globalnym repozytorium ludzkich doświadczeń w dziedzinie sztuki. Teraz nie musisz jechać do Paryża, żeby zobaczyć uśmiech Mony Lisy ani lecieć za ocean, aby zanurzyć się w atmosferze hitów zespołu „Metallica”. **Google**, najczęściej odwiedzany hosting na świecie, to wyjątkowa wyszukiwarka. Tematyczne wygaszacze ekranu (*Google Doodle*), często dedykowane przedstawicielom sztuki. Na przykład artyści Edvard Munch i Andy Warhol, kompozytorzy Antonio Vivaldi i Ferenc Liszt, legendy kina Charlie Chaplin i Akira Kurosawa. Są też doodle upamiętniające ukraińskich twórców: reżysera Wołodymyra Dachna, śpiewaczkę Salomeę Kruszelnicką, architekta Władysława Horodeckiego.

Pierwszy animowany doodle stworzony przez sztuczną inteligencję upamiętnia kompozytora i muzyka Johanna Sebastiana Bacha. To mini gra, w której gracz tworzy wybraną melodię i naciska przycisk, aby zharmonizować ją w stylu Bacha.



1



2

Doodle upamiętniające: 1 — Salomeę Kruszelnicką; 2 — Johanna Sebastiana Bacha

? *Wypróbuj siebie jako kompozytor-aranżer.*

Najpopularniejszy na świecie portal muzyczny **Spotify**, założony w Szwecji (2006 r.), oprócz przeglądania utworów audio i podcastów, oferuje dyskusję na temat playlist i słuchanie muzyki stworzonej przez sztuczną inteligencję.



W dziedzinie mediów ekranowych amerykańska firma **Netflix** zyskała światowe uznanie dzięki bogatemu serwisowi filmowemu.

? *Dowiedz się o filmach ukraińskojęzycznych z dubbingiem w serwisie Netflix.*

Produkcja i dystrybucja filmów przynosi firmie ponad 5 miliardów rocznego zysku.

Liczba wyświetleń na YouTube rośnie z każdą chwilą. Jakie są „uroki” lidera multimedialnego? Można przeglądać i komentować treści, dodawać filmy. Ukraińskojęzyczne kanały **YouTube** pogrupowane są według kategorii: edukacja, sztuka, muzyka, film i animacja, gry wideo, humor, fotografia, sport, moda itp. Wspaniałe „Piosenki dla dzieci” mają ponad milion subskrybentów.



Okładka magazynu

Wiele magazynów o sztuce przeszło do Internetu, jak na przykład najstarszy na świecie **ARTnews**, założony w Nowym Jorku (1904r.) lub tworzy strony internetowe.

Tajniki zawodów kreatywnych

Blogger to osoba, która prowadzi dziennik internetowy, publikuje posty i komentuje treści na określony temat. Aby utrzymać uwagę odbiorców, wymagana jest wiedza i umiejętności komunikacyjne. Utworzenie bloga to pierwszy krok do założenia biznesu i wymaga wiele wysiłku, aby odniósł sukces.

? Dowiedz się, którzy blogerzy popularyzują ukraińską muzykę i piosenkę.

Dziś Internet zmienił się z wielkiej zabawki dla intelektualistów w dominującą formę wirtualnej komunikacji, obejmującą fora, czaty, videokonferencje i gry sieciowe. Viber cieszy się popularnością w Ukrainie: pobierają go prawie wszyscy właściciele smartfonów.

Dowodem na rolę Internetu w dzisiejszej kulturze muzycznej jest hiszpańska piosenka „Despacito”, która w wersji kanadyjskiego piosenkarza Justina Biebera znalazła się na szczytach list przebojów w kilkudziesięciu krajach. Klip otrzymał wiele prestiżowych nagród, stał się rekordzistą YouTube (ponad 8 miliardów wyświetleń) i znalazł się w katalogu Rekordów Guinnessa. Singiel rozpowszechnił się w licznych remiksach, w tym remiksach tanecznych.



Luis Fonsi (Daddy Yankee). „Despacito” (na fortepian w interpretacji Petera Benza, trio akordeonowe, flet Pana, saksofon, duet harf elektronicznych itp.).



Projektant dźwięku Peter Bence

? Porównaj różne interpretacje instrumentalne utworu. Którą dodałbyś do swojej playlisty, żeby stworzyć optymistyczny nastrój?

Otóż, Internet promuje zjednoczenie narodów w oparciu o ideały piękna i harmonii, ponieważ miliardy miłośników sztuki wymieniają się teraz pozytywną energią twórczej interakcji.

Artystyczna skarbonka

Blog (ang. *blog*, *web log* — dziennik sieciowy — dziennika internetowego) to strona internetowa zawierająca regularnie dodawane przez użytkowników wpisy (teksty, obrazy, filmy).

Google Doodle (ang. *doodle* — bazgroły) — grafiki poświęcone ważnym wydarzeniom, które są wyświetlane na stronie głównej Google.

Internet (ang. *internet*) to globalna sieć komputerowa zwana siecią WWW.

Czat (ang. *chat* — pogawędka) to narzędzie do komunikacji grupowej i wymiany informacji w Internecie w czasie rzeczywistym.

Uogólniam, argumentuję, systematyzuję

Opisz właściwości Internetu jako rodzaju medium. Podaj przykłady witryn, sposobów komunikacji w Internecie. Z kim wymieniasz informacje o muzyce i sztuce? Podziel się własnym doświadczeniem. Wskaż logo sieci społecznościowych, które widzisz na ilustracji (s. 94).

Samodzielne badania, wyszukiwanie w mediach

Zorganizuj wspólne oglądanie serialu „SzeF kuchni”. Omów z rodzicami, kolegami i koleżankami zalety i wady rodzinnego biznesu na przykładzie bohaterów filmowych.

Uwalniam fantazję, eksperymentuję, tworzę

Stwórz serię zabawnych emotikonów „Wirtualny koncert”.



Gry wideo

? Jak wolisz komunikować się ze znajomymi? W jakie gry grasz? A czy używasz komputera w grach?



Kiedyś ludzie grali przy stole w różne gry planszowe. Były to tablice drewniane lub kartonowe, figurki, karty i kostki, loteria. Gry planszowe umożliwiały graczom wykonywanie zadań w zespole lub rywalizację między sobą. Warcaby i szachy są nadal popularnymi grami planszowymi, pojawiają się również nowe gry, np. Monopoly.

Wraz z pojawieniem się komputerów gry przeniosły się na ekrany monitorów. W gry komputerowe możesz grać zarówno sam, jak i ze znajomymi online.

Dzięki nowoczesnej technologii gry komputerowe stały się bardziej złożone, a postacie bardziej realistyczne. W grze komputerowej gracz może sterować postaciami za pomocą kontrolera, myszy komputerowej lub klawiatury.

Gry komputerowe to: przygodowe, akcji, symulacyjne, strategiczne, sportowe i wyścigowe itp. Popularne gry komputerowe to *Minecraft*, *Fortnite*, *Super Mario* itp. Wraz z pojawieniem się smartfonów zaczęły pojawiać się gry na telefony komórkowe czy tablety, takie jak „Trzy w jednej linii”. Ich główną zaletą jest prostota i wygodne sterowanie za pomocą ekranu dotykowego.

? Dla wielu osób gry komputerowe są po prostu ulubioną rozrywką. Czy chcesz dowiedzieć się, jak powstają gry komputerowe?



Tajniki zawodów kreatywnych

Tworzenie gry komputerowej (game design) to długotrwały, wieloaspektowy i żmudny proces, w którym uczestniczy około 40 specjalistów różnych specjalności.

Game Designer (główny projektant, kierownik projektu) proponuje pomysł na grę. Wymyśla fabułę i zasady gry, decyduje, jakie przygody czekają na graczy, wykonuje wstępne grafiki – mapy koncepcyjne postaci. *Game designer* współpracuje ze wszystkimi specjalistami, aby zapewnić harmonijne połączenie rozgrywki, grafiki i dźwięku.

Graficy odpowiadają za grafikę gier, opracowują trójwymiarowe modele postaci i innych obiektów; wymyślają i przedstawiają otoczenie.

Level Designer (projektant poziomów) układa gotowe obiekty, tworzy wydarzenia fabularne, ustala ruch obiektów i postaci według poziomu.

Dźwiękowiec technicznie zapewnia akompaniament dźwiękowy gry: tworzy muzykę, różne efekty dźwiękowe do gier (odgłosy naturalne i mechaniczne, głosy ptaków i zwierząt).

Programista odpowiada za techniczną stronę rozgrywki: pisze i ulepsza kod gry, odpowiada za wszystkie polecenia uruchamiające grę. Po ostatniej kontroli i testach gra jest replikowana do dalszej sprzedaży.



Symulacja ruchu postaci

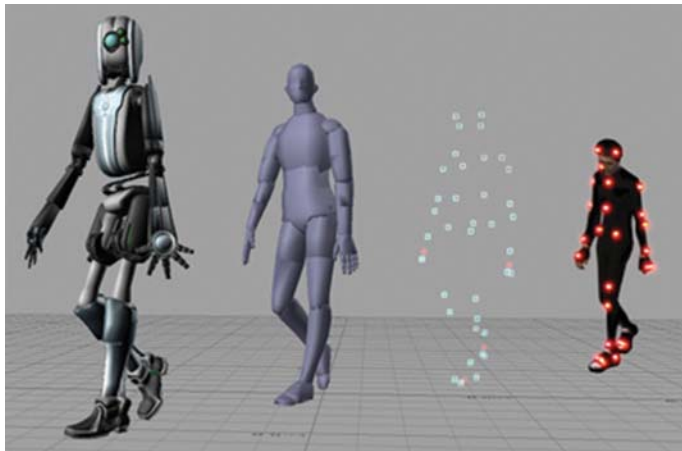

? Przedstawiciele jakich zawodów związani są z tworzeniem gier komputerowych? Kto Ci się podoba? Co dokładnie Cię przyciąga?

ABC sztuki



Proces tworzenia gry komputerowej jest dość skomplikowany. Wymaga jednoczesnego korzystania z wielu obiektów i ich interakcji w grze.

Postacie: główni bohaterowie i pozostali uczestnicy gry; mają własny projekt, animację i teksturę.

Obiekty otoczenia: przedmioty, budynki, rośliny, meble itp.

Tła i lokalizacje: różne środowiska, w szczególności świat gier fantasy.

Efekty i animacja: eksplozje, ogień, żywioły wody, a także ruchy postaci, zmiany sytuacji w grze.

Interfejs: elementy wyświetlane na ekranie gracza (menu, przyciski, wskaźniki, panele informacyjne itp.), które pomagają kontrolować grę.



Grając w gry komputerowe, możesz nie tylko dobrze się bawić i zrelaksować, ale także poprawić koncentrację i uwagę, nauczyć się rozwiązywać zagadki i podejmować szybkie decyzje. Należy jednak pamiętać, że na gry trzeba poświęcać odpowiednią ilość czasu i nie zapominać o innych ważnych aspektach prawdziwego życia: nauce, sporcie, twórczości, obcowaniu z rodziną i przyjaciółmi.

? *Interesuje Cię proces tworzenia gier komputerowych? Być może w przyszłości zostaniesz sławnym twórcą gier. Czas spróbować.*



Wariant 1. Elementy projektu (figury geometryczne lub fantastyczne postacie) do gry komputerowej „Trzy w jednej linii” (*materiały graficzne lub Paint*). Elementy lub postacie w grze muszą mieścić się w kwadracie lub okręgu.

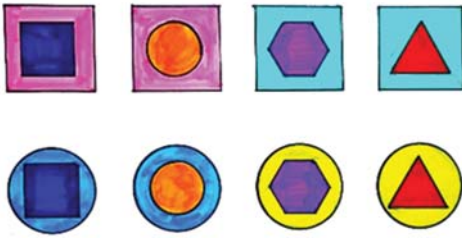

Wariant 2. Stwórz postać do gry komputerowej (*plastelina, bricolage*).



Artystyczna skarbonka

Gra komputerowa to gra, która odbywa się poprzez kierowanie obrazami wizualnymi na monitorze.

Game Design (projektowanie gier) to proces tworzenia gry komputerowej, jej zasad i projektu wizualnego.

Tekstura to obraz odtwarzający właściwości wizualne dowolnej powierzchni, na przykład kamienia, drewna, metalu itp.

Uogólniam, argumentuję, systematyzuję

Jakie są gry komputerowe? Jacy specjaliści są zaangażowani w tworzenie gry komputerowej? Wytłumacz, dlaczego gry komputerowe odnoszą wielki sukces komercyjny.

Samodzielne badania, wyszukiwanie w mediach

Zbadaj, jakie są ekonomiczne gry komputerowe. Pomyśl i powiedz, w jaki sposób mogą zapewnić graczowi potrzebne doświadczenie. Co decyduje o opłacalności komercyjnej takich gier?

Uwalniam fantazję, eksperymentuję, tworzę

Wyobraź sobie, jak mogłaby wyglądać gra komputerowa o ukraińskich Kozakach.

Muzeum wirtualnym oknem na świat sztuki

? Jak zwiedzać muzea świata bez lotów samolotami? Odpowiedź jest prosta — wybierz się na wirtualną wycieczkę.



Lwowskie Muzeum
Interaktywne HARP HALL

Muzea to instytucje zajmujące się ochroną i popularyzacją zabytków kultury. Co roku 18 maja w wielu krajach obchodzony jest Międzynarodowy Dzień Muzeów.

W wirtualnym muzeum istniejącym w Internecie zwiedzający mogą oglądać eksponaty — cyfrowe odpowiedniki prawdziwych kolekcji.

Pierwsze na świecie *interaktywne muzeum* nauki i sztuki w Singapurze (ArtScience) prezentuje galerie wirtualnej rzeczywistości, które oddziałują na wyobraźnię magią natury, wszechświata, „świata przyszłości”. Na przykład każdy odwiedzający może narysować fantastyczne stworzenia morskie, zeskanować je, wrzucić do Scratch akwarium i obserwować, jak one „ożywają”. Treści muzealne łączą instalację, sztukę performatywną i technologię kinetyczną z muzyką.



Interaktywne Muzeum Nauki i Sztuki w Singapurze, galeria wirtualnej rzeczywistości

? Dołącz do przyjaciół ArtScience! Czekają na Ciebie podróże do światów, w których nauka spotyka się ze sztuką i muzyką elektroniczną.



Lori Anderson (kompozycje do wyboru). laurieanderson.com

Jakie są muzea sztuk pięknych? *Uniwersalne muzea* poświęcone są różnym rodzajom sztuki, *biograficzne* poświęcone są twórczości jednego artysty. Galerie sztuki wystawiają głównie malarstwo, a muzea na wolnym powietrzu (*skanseny*) eksponują architekturę i obiekty związane z życiem codziennym.



Luwr (m. Paryż, Francja), autorem szklanej piramidy jest Ieoh Ming Pei

Luwr jest rekordzistą pod względem liczby zwiedzających (10 milionów osób rocznie). Mieści się w starożytnym pałacu królewskim w centrum Paryża. Zbiory uniwersalnego muzeum obejmują ogromne regiony geograficzne i ramy czasowe. Najbardziej znane eksponaty to posąg Wenus z Milo i „Mona Lisa” Leonarda da Vinci.

? Skarby muzealne można obejrzeć na stronie Luwru podczas wycieczki 3D lub w formie wycieczki wideo.
www.louvre.fr/en/visit

W sercu Florencji znajduje się starożytna **Galeria Uffizi**, w której znajduje się wiele arcydzieł włoskich i innych twórców, w tym Botticello, Michała Anioła, Tycjana, Rubensa itp. Obrazy rozmieszczone są chronologicznie w 45 salach.



Galeria Uffizi we Florencji (Włochy)

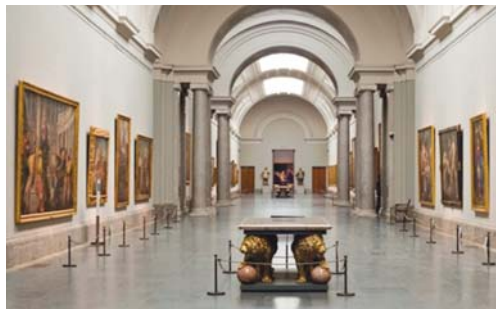

Muzeum Prado w Madrycie (Hiszpania)

Bogata kolekcja obrazów **Muzeum Prado** wzorowana jest na dawnej kolekcji królewskiej, podzielona według szkół narodowych i zagadnień tematycznych. Można na przykład obejrzyć obrazy hiszpańskich artystów (Diego Velázquez, Francisco Goya, El Greco itp.) lub prace na temat „Zawody i rzemiosła”.

Wirtualne eksponaty można powiększać na googleartproject.com.

Przejdźmy do Wiednia — europejskiej stolicy muzycznej, słynącej nie tylko z walca, ale także z wielu kolekcji dzieł sztuki. Zatem do wyboru: wizyta online w Muzeum Historii Sztuki lub projekt „Cyfrowy Belweder” (eksponaty galerii są digitalizowane i prezentowane na stronie internetowej z hiperłączami).



Belweder
w Wiedniu
(Austria)

? *Które ukraińskie muzea poznałeś/poznałaś dzięki Internetowi?*



W Ukrainie istnieje ponad 70 muzeów sztuki — państwowych, prywatnych itp.

Narodowe Muzeum Sztuki Ukrainy znajduje się w samym centrum Kijowa. Budynek z kolumnadą (projekt: *Władysław Horodecki*) jest zabytkiem archi-

tektury. Kolekcja powstała dzięki staraniom ukraińskiej inteligencji i mecenasów, w szczególności rodzin Chanenków i Tereszczenków (ponad 40 000 eksponatów).

? Zapoznaj się ze zbiorami muzeum na stronie internetowej, odwiedź wirtualne wystawy i wykład muzealny. www.namu.ua

Pewnie już wiecie, że największa pisanka na świecie (13,5 m) w pobliżu Muzeum Pisanek w Kołomyi uznawana jest za wizytówkę Ukrainy. Kolekcja obejmuje ponad 12 000 egzemplarzy z różnych regionów etnicznych Ukrainy i całego świata: Polski, Czech, Francji, Szwecji, USA, Kanady, Indii, Pakistanu, Sri Lanki.



Muzeum Pisanek w Kołomyi (Ukraina)



Eksponat Muzeum „Pisanka”

? Zapytaj, czy Muzeum Pisanek posiada eksponaty z Twojego regionu etnicznego. Jakie muzea sztuki znajdują się w Twoim rodzinnym mieście? Czy są informacje na ich temat w Internecie?



Tajniki zawodów kreatywnych

Przewodnik turystyczny to osoba, która oprowadza po wystawach, muzeach i rezerwach przyrody, pracuje w biurach podróży. Do jego głównych zadań należy opracowanie ciekawego tematu wycieczki, zapoznanie się ze źródłami i ułożenie trasy.

Przewodnik turystyczny pracujący w muzeum sztuki lub muzyki musi posiadać specjalistyczną wiedzę z zakresu sztuki, a powodzenie jego pracy zależy od umiejętności przekazywania tej wiedzy publiczności w różnym wieku, o różnym wykształceniu i zainteresowaniach. Nie mniej ważne są kompetencje językowe, kunszt, umiejętność przyciągania oryginalnych porównań emocjonalnych.

Pożądane jest, aby przewodnik utrzymywał dobrą formę fizyczną, gdyż niemal codziennie musi pokonywać kilometry sal muzealnych czy szlaków turystycznych.

? Zastanów się, czy znajomość języków obcych jest potrzebna przewodnikowi?

ABC sztuki

Wygodnie jest korzystać z audioprzewodnika, aby samodzielnie zapoznać się z ekspozycją muzeum lub wystawy. Składa się z fragmentów audio do eksponatów (tekst, czasem muzyka). Są one ponumerowane i powiązane ze schematem mapy trasy wycieczki. W dużych muzeach zagranicznych można wypożyczyć przenośny cyfrowy odtwarzacz audio lub zainstalować specjalną aplikację na smartfonie.

Na całym świecie istnieje wiele muzeów muzycznych oferujących cyfrowe interaktywne ekspozycje.



Muzeum Instrumentów Muzycznych w Brukseli jest jednym z najstarszych w Europie. Posiada największą na świecie kolekcję (ponad 8 000 okazów), mieszczącą się w zabytkowej secesyjnej kamienicy. Przewodnik audio wspomaga wirtualne zwiedzanie, opowiada o eksponatach.



Część instrumentów prywatnego lwowskiego interaktywnego muzeum HARP HALL jest tymczasowo zlokalizowana w Zagrzebiu (Chorwacja). Dzieci i dorośli na warsztatach mogą grać na niemal każdym instrumencie: harfie, kalimbie afrykańskiej czy bębnie djembe!

♪ Muzyka Jule Styne, słowa Sammy Cahn. „Let It Snow!” („Niech spadnie śnieg!”) (patrz dodatek).



Świąteczne i noworoczne hity: „Let It Snow!” (Frank Sinatra), „Happy New Year” (ABBA), „Ding-dzhilin” (OT VINTA)

Wirtualna podróż

Wszyscy muzycy podziwiają jakość cyfrowych fortepianów, pianin i syntezatorów Yamaha, które są produkowane w m. Hamamatsu. Japończycy nazywają je „miastem sztuki”, ponieważ mieści się tu muzeum instrumentów muzycznych, znane z cyfrowych wystaw i unikalnych eksponatów.



Bęben basowy

Artystyczna skarbonka

Audioprzewodnik — fonogram do samodzielnego zapoznania się z ekspozycją muzeum, wystawami: specjalne narzędzie do odtwarzania nagrania dźwiękowego.

Muzeum wirtualne to muzeum istniejące w Internecie w celu tworzenia produktów wirtualnych.

Szkic (ang. *sketch* — szkic) to krótka forma artystyczna stosowana w teatrze (interludium), telewizji (sketch show), w architekturze, modzie i innych dziedzinach.

Uogólniam, argumentuję, systematyzuję

Czego nowego dowiedziałeś się / dowiedziałas się o muzeach sztuki i muzeach muzyki, zwłaszcza wirtualnych? Wy tłumacz, jakich cech, umiejętności i kompetencji potrzebuje przewodnik turystyczny. Które słynne muzea świata marzysz odwiedzić w przyszłości? Wybierz to, którego eksponaty poznałeś / poznałaś online.

Samodzielne badania, wyszukiwanie w mediach

Dowiedz się, które ukraińskie muzea mają audioprzewodniki z informacją w języku angielskim.

Uwalniam fantazję, eksperymentuję, tworzę

Stwórz audioprzewodnik do wirtualnej wycieczki na temat historii Twojej miejscowości. Skorzystaj z usługi O-DGuide (napisz tekst i wybierz głos).

Prawo autorskie

- ? *Czy drzwi do wspaniałego świata zwanego Internetem otworzyły się już przed Tobą? Jakie zagrożenia niesie ze sobą komunikacja online?*



W Internecie proces wyszukiwania i uczenia się nowych informacji jest niezwykle interesujący i ekscytujący. Możesz dowiedzieć się o krajach, kulturach, nauce, sztuce i in. naciskając kilka przycisków lub dotykając ekranu smartfona lub tabletu. Prawdopodobnie wymieniasz informa-

cje lub dzielisz się wrażeniami z kolegami, koleżankami lub innymi osobami w sieciach społecznościowych.

Jednak beztraska (nierozważna) komunikacja niesie ze sobą pewne zagrożenia. Oszuści mogą wykorzystać Twój brak wiedzy na temat bezpiecznego zachowania w Internecie do własnych podstępnych celów. I w tym miejscu kompetencje medialne pomogą Ci uniknąć niebezpieczeństwa.



- ? *Zapamiętaj zasady bezpieczeństwa w Internecie lub przeczytaj je w Artnavigatorze.*

- ? *Czy pobierając filmy, muzykę, kopiując obrazy lub zdjęcia z Internetu, zawsze zwracasz uwagę na autora tych dzieł?*

Informacje z Internetu zazwyczaj wykorzystujesz nie w celach komercyjnych, ale dla nauki lub samorozwoju. Jednak nawet przygotowując streszczenie lub pisząc esej i korzystając z cudzych materiałów, należy zawsze wskazać autora pracy i podać link do niej.



W dawnych czasach, aby potwierdzić autorstwo swoich wyrobów, rzemieślnicy umieszczali na nich specjalny znak.

? Zastanów się i powiedz, czy znaki starożytnych greckich mistrzów są podobne do współczesnych znaków towarowych.



Znaczki na uchwytach starogreckich amfor

Znanym podpisem autora jest monogram Albrechta Dürera, wybitnego artysty renesansu, składający się z dwóch liter A i D. Za pomocą swojego podpisu artysta próbował walczyć z licznymi fałszerstwami swoich dzieł.

Artysta James Whistler nie użył liter jako podpisu, ale wizerunku motyla.



Albrecht Dürer.
Autoportret i monogram



? Znajdź na obrazie napis — komentarz A. Dürera do jego autoportretu i monogram.



Artyści zwykle podpisują swoje prace w prawym dolnym rogu obrazu, jak na przykład Maria Prymaczenko.

W 2013 roku obraz Marii Prymaczenko „Szczer na drodze” stał się znany całemu światu w wyniku naruszenia praw autorskich artystki przez fińską firmę „Marimekko”. Firma ozdobiła swoje produkty pracami Prymaczenko i w celach reklamowych umieściła prototyp „Szczer na drodze” na samolotach swoich linii lotniczych. Później zaprzestano wykorzystywanie obrazu ukraińskiej artystki i stworzono o niej stronę w Wikipedii w języku fińskim.



Ustawa Ukrainy „O prawie autorskim i prawach pokrewnych” chroni prawa autorskie do dzieł literackich, muzycznych, dramatycznych, choreograficznych, pantomim, przedstawień muzycznych i świetlnych, przedstawień cyrkowych, przedstawień teatralnych, a także dzieł sztuki pięknej i użytkowej, wzornictwa, architektury, urbanistyki, sztuki ogrodowej i parkowej, formacji krajobrazowych, prac fotograficznych. Oznacza to, że musimy szanować dzieła innych osób i nie wykorzystywać ich bez pozwolenia.

Przywłaszczenie cudzego dzieła lub wykorzystanie go bez wskazania autora nazywa się **plagiatem**.

Wiesz już, że aranżując utwory muzyczne czy tworząc covery piosenek, zawsze należy wskazać oryginalne źródło. Prawa autorskie dotyczą „sztuki performatywnej” (RA) i „nagrań dźwiękowych” (SR). W muzyce plagiat polega na kopiowaniu cudzych pomysłów muzycznych, melodii i przedstawianiu ich jako własnych, pozbawiając autorów uznania. Może to spowodować, że artyści stracą inspirację twórczą, zostaną bez zarobków. Przecież w wielu przypadkach kompozytorzy i aranżerzy otrzymują pieniądze za wykorzystanie swoich utworów na koncertach lub w filmach.

Każdy autor utworu, np. reżyser filmowy, reżyser spektaklu baletowego lub cyrkowego, twórca gry komputerowej ma prawo na ochronę swojej twórczości. Plagiat narusza to prawo i może skutkować konsekwencjami prawnymi.

Dlatego należy doceniać twórczość innych i być uczciwym w swoim stosunku do artystów.

Międzynarodowym symbolem ochrony praw autorskich jest znak praw autorskich © — sposób ochrony efektów twórczości, takich jak książka, piosenka, obraz, fotografia itp. Kiedy widzimy symbol praw autorskich, czasami obok nazwiska autora i roku publikacji, oznacza to, że inne osoby nie mogą korzystać z utworu bez zgody właściciela praw autorskich. Pamiętaj o tym i szanuj prawa autorskie twórców!

? Odszukaj, dokonaj analizy i skomentuj znak praw autorskich na drugiej stronie podręcznika.



Wymyśl i narysuj własny podpis w postaci monogramu lub rysunku* (flamastry, markery). Teraz możesz podpisywać nim swoje prace.

MM MB



Mychajlenko Natalia Wiktoriwna Zozula Wadym Semenowycz

Artystyczna skarbonka

Prawa autorskie to prawo człowieka do uznania wyniku jego działalności intelektualnej / twórczej, które jest chronione obowiązującymi przepisami prawa.

Monogram to znak graficzny składający się z pierwszych liter imienia i nazwiska danej osoby, czasem także patronimii lub tego samego imienia, które są ze sobą powiązane, przeplatają się lub stoją obok siebie.

Plagiat (łac. *plagiarius* — złodziej) — przywłaszczenie sobie autorstwa cudzego dzieła, wynalazku, odkrycia; wykorzystywanie w swoich pracach pomysłów innych osób bez odniesienia do autora.

Remake (ang. *remake* — przeróbka) — interpretacja wcześniej opublikowanego dzieła w kinematografii, muzyce; zaktualizowana i ponownie wydana wersja gry komputerowej itp.

Uogólniam, argumentuję, systematyzuję

Czego nowego dowiedziałeś się / dowiedziałaś się o tym temacie? Jakich zasad bezpieczeństwa w Internecie w obszarze sztuki należy przestrzegać? Podaj tytuły dzieł sztuki chronione prawem autorskim. Wytlumacz znaczenie znaku praw autorskich.

Samodzielne badania, wyszukiwanie w mediach

Zbadaj prawo autorskie w muzyce, w szczególności w odniesieniu do piosenek, sztuk performatywnych, nagrań dźwiękowych, akompaniamentu do filmów wideo.

Uwalniam fantazję, eksperymentuję, tworzę

Zagraj w grę internetową „Interlandia: bezpieczeństwo dzieci w Internecie”.

* Na tych rysunkach wykorzystano inicjały w języku ukraińskim.

Sprawdzam moje osiągnięcia

- 1 Który z artystów przedstawionych na portretach jest:
a) twórcą ukraińskiej muzyki klasycznej;
b) kompozytorem i symfonistą;
c) gwiazdą sceny operowej;
d) ma Oscara i Złoty Glob?



1

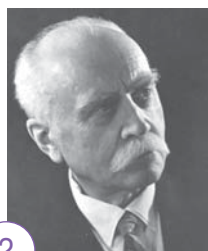

2



3

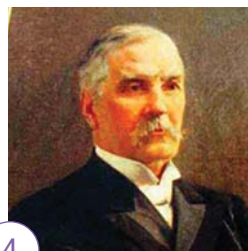

4

- 2 Jakie tańce ludowe przedstawiono na ilustracjach? Jaki taniec stał się muzyczno-choreograficznym symbolem Ukraińców i zyskał popularność w TikToku?



1



2



3

- 3 Wymień rodzaje aranżacji muzycznych, określ różnice między nimi. Podaj nazwiska kompozytorów będących znanymi aranżerami muzyki ludowej i akademickiej.



1

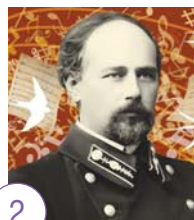

2



3



4



5

- 4 Wymień filmy animowane oparte na wątkach mitologicznych, łączące cechy gatunków fantasy i musicalu. Który z nich został nakręcony w studio Disneya? Który należy do adaptacji mangi?



- 5 Wskaż na liście zawodów w branży medialnej zawody związane z muzyką: *realizator dźwięku, producent, projektant dźwięku, blogger, DJ, prezenter telewizyjny*. Wyłumacz znaczenie terminów muzycznych z branży medialnej: *jingle, podcast, utwór, klip wideo*.
- 6 Podaj nazwy muzeów przedstawionych na ilustracjach. Które z nich jest rekordzistą pod względem liczby zwiedzających, a które – pierwsze na świecie wirtualne muzeum nauki i sztuki?



Sprawdzam moje osiągnięcia

- 1 Podaj nazwy zabytków architektury Ukrainy, które znajdują się na liście światowego dziedzictwa UNESCO. Które z nich są na poniższych ilustracjach?



1



2



3



4

- 2 Do jakiego rodzaju sztuki dekoracyjnej i użytkowej należą prezentowane dzieła? Które z nich zostały wpisane przez UNESCO na listę niematerialnego dziedzictwa kulturowego ludzkości?



1



2



3

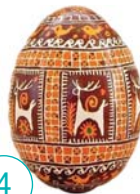

4



5



6



7

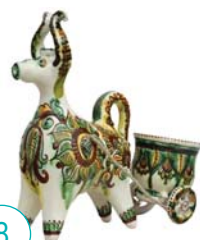

8

- 3 Nazwij typy architektury budynków wolumetrycznych. Który typ nie jest pokazany na zdjęciu?



1



2



3

4 Rozpoznaj i nazwij rodzaje sztuki mediów.



5 Jakie gry należą do gier komputerowych?



6 Określ reklamę komercyjną i społeczną.

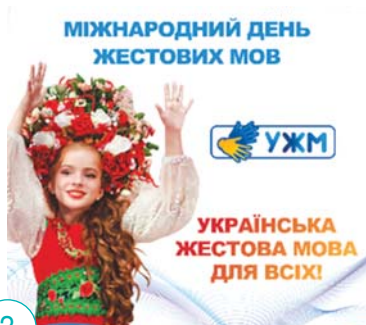

Jazz – sztuka improwizacji

? Przymnij sobie, co już wiesz o jazzie. Na jakich instrumentach grają jazzowi wykonawcy? Które z nich są przedstawieni na ilustracji?



Na początku XX wieku w salach koncertowych zabrzmiała zupełnie nowa, niezwykła dla tamtego czasu muzyka. Był to jazz. Powstał na południu USA z charakterystyczną melodią, rytmem, stylem wykonania. Korzenie jazzu sięgają afrykańskiego folkloru muzycznego, który po-

łączył się z europejskimi tradycjami muzycznymi. Źródłami jazzu są następujące gatunki spirituals, blues, ragtime.

Spiriuals – duchowe pieśni afroamerykańskie, charakteryzują się wielogłosowością, wspólną improwizacją, skomplikowanym rytmem, poruszającą emocjonalnością oraz budową muzyczną opartą na zasadzie „pytanie-odpowiedź” (lider śpiewa, chór odpowiada).

Bluesy to wokalne lub instrumentalne utwory afroamerykańskiej muzyki o lirycznym, smutnym charakterze. Początkowo wykonywano je przy akompaniamencie gitary, banjo lub harmonijki ustnej. „Śmieję się tylko po to, aby powstrzymać łzy” – brzmi w jednym z bluesów legendarnej piosenkarki Bessie Smith. Ten absurdalny, niemal tragiczny śmiech jest istotą tego gatunku.

Jazz odziedziczył specyficzną rytmikę *regtime’u* – tanecznego muzykowania Afroamerykanów, w którym „łamane” melodie łączą się z wyraźnym marszowym akompaniamentem.



Scott Joplin. *Regtime*. „*The Entertainer*” („*Dowcipniś*”).

? Czy muzyka *ragtime* jest śpiewana czy taneczna? Na jakim instrumencie jest wykonywana?

Pierwsi wykonawcy jazzu uczyli się grać na instrumentach samodzielnie. Nieustannie eksperymentowali. Dlatego podstawą jazzu jest improwizacja. Ale jazzowy improwizator to nie tylko kompozytor i

wykonawca w jednej osobie, ale także specjalny rodzaj artysty, który tworzy w interakcji z partnerami. W tym właśnie sens jazzu!

Muzyka jazzowa bardziej przypomina formę wariacji. Po wykonaniu głównego tematu muzycznego (często na fortepianie) soliści kolejno improwizują go na różnych instrumentach.



William Sidney Mount.
Chłopiec grający na banjo



Keith Mallett.
Bebop

ABC muzyki

Wokaliści jazzowi w wolnych improwizacjach starają się naśladować instrumentalistów. Można wyczuć sposób intonacji charakterystyczny dla trąbki czy saksofonu. Pojawiła się specjalna technika wokalna (improwizacja scat): zamiast słów używano różnych sylab, które nie niosły ze sobą żadnego znaczenia („hibijibi”). Powstała oryginalna paleta technik i efektów wokalnych: głośne okrzyki, drżenie głosu (vibrato), szept, ostry falset (najwyższy rejestr głosu), ochrypy wydźwięk, glissando (płynne „przechodzenie” od dźwięku do dźwięku), czyli zaznaczono w uwagach falistą linią.



Ella Fitzgerald & Louis Armstrong. „Summertime”.
Louis Armstrong. „Let My People Go!”, „Hello, Dolly!”



Opisz muzykę wysłuchanych utworów, porównaj według nastroju. Zwróć uwagę na wykonanie improwizacyjne, umiejętności wokalne (przejrzystość intonacji, niuanse rytmiczne).



1



2

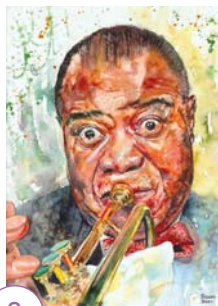

3

Portrety Louisa Armstronga:
1 — Olivier Bouvard;
2 — Garth Glazier;
3 — Susan Sines

? Który z portretów Louisa Armstronga podoba Ci się najbardziej?

Do galerii portretów

Louis Armstrong (1901—1971) to amerykański trębacz i piosenkarz, nazywany królem jazzu. Popularność i miłość słuchaczy muzykowi przyniosły jego niski, ochrypły głos i umiejętność improwizacji. Twórczość Armstronga wywarła znaczący wpływ na muzykę XX wieku. Położył podwaliny pod wiele późniejszych nurtów jazzowych. Jasne brzmienie trąbki, niesamowite wibracje, zawrotne przejścia, swoboda rytmiczna i niewyczerpana wyobraźnia jego improwizacji poszerzyły wyobrażenie o możliwościach trąbki i grającego na niej muzyka. Dzięki Armstrongowi jazz zaczął rozwijać się solo.

Grupy jazzowe — *big bandy* i *Dixieland* — składają się głównie z instrumentów dętych i perkusyjnych. Specjalna orkiestra popowsymfoniczna wykonuje muzykę w stylu symfjazzu. Z czasem zamiast grupy instrumentów perkusyjnych pojawił się zestaw perkusyjny, na którym gra jeden muzyk. Zespoły jazzowe obejmują także fortepian, kontrabas i gitarę. Trąbki i puzony korzystają z tłumików — urządzeń służących do wyciszania dźwięku i zmiany barwy.

Znani liderzy zespołów to Benny Goodman, Glen Miller, Duke Ellington — kompozytor, pianista i aranżer.



Duke Ellington. *Caravan*.



Na jakich instrumentach wykonywano główny temat utworu jazzowego? Które z nich dodają dynamiki, energii, szczególnego napędu?



1



2

1 — Duke Ellington;
2 — Orkiestra Duke'a Ellingtona



Joseph Kosma. Blues „Jesienne liście” (w różnych aranżacjach instrumentalnych i wokalnych, solo i w zespole).



Wykonaj melodię bluesową z wokalizacją (opcjonalnie użyj scatu lub wymyśl słowa), zaimprovizuj akompaniament rytmiczny (patrz załącznik).

Otóż ostatnie stulecie można nazwać stuleciem jazzu. Wzbogacił sztukę wykwiutnymi melodiami, kapryśnymi rytmami, improwizacyjnym myśleniem i zapoczątkował triumfalny pochód muzyki popularnej.

Artystyczna skarbonka

Jazz (ang. *jazz*) to rodzaj sztuki muzycznej, który charakteryzuje się nieakademickimi sposobami intonacji, improwizacyjnym charakterem wykonania, polirytmia, podwyższoną emocjonalnością.

Dixieland (ang. *dixieland*) to zespół jazzowy łączący w sobie cechy marszów, ragtime'u i bluesa ze zbiorową improwizacją.

Ragtime (ang. *rag* — rozdarty, *time* — czas) to gatunek amerykańskiej muzyki imitujący brzmienie banjo na fortepianie.

Uogólniam, argumentuję, systematyzuję

Wymień gatunki muzyczne uważane za początki jazzu. Opisz cechy wykonania jazzowego, w szczególności wykonania wokalnego. Jakie informacje o jazzie chcesz dogłębnie przestudiować?



Samodzielne badania, wyszukiwanie w mediach

Dowiedz się o obrazach jazzowych Henriego Matisse'a.

Uwalniam fantazję, eksperymentuję, tworzę

Spróbuj improwizować śpiew scat.

Projektowanie i jego rodzaje

? *Jakie obszary ludzkiej działalności, Twoim zdaniem, obejmuje projektowanie? Podaj przykłady projektowania w swoim codziennym życiu, środowisku.*



*K*iedy pomyślimy o tym, jak wiele obszarów naszego życia każdego dnia dotyka design, jest to po prostu niesamowite. Widzimy nowy model samochodu, wygodny, nowoczesny autobus czy nowy smartfon i z zachwytem mówimy: „Wspaniały design!”

Projektant to artysta, twórca, który planuje i realizuje swój pomysł, wykonuje niezbędne rysunki. Opracowując kształt i konstrukcję produktu, bierze pod uwagę jego przeznaczenie, wygodę i bezpieczeństwo użytkownika, koszt itp.

Projektant współpracuje oczywiście z różnymi specjalistami. Ale to właśnie od jego przemyśleń i wyobraźni zależy wrażenie, jakie będzie wywierane na konsumentach danego produktu. Nie bez powodu design decyduje o konkurencyjności produktów.

Co pomogło desingowi zająć takie stanowisko? Design uwzględnia tradycje rzemiosła ludowego, doświadczenia architektury, sztuki zdobniczej i dekoracyjnej. Na jego rozwój wpływają osiągnięcia nauki i techniki, a także dążenie ludzi do komfortowych warunków życia. Dlatego stale pojawiają się nowe kierunki designu (projektowania).

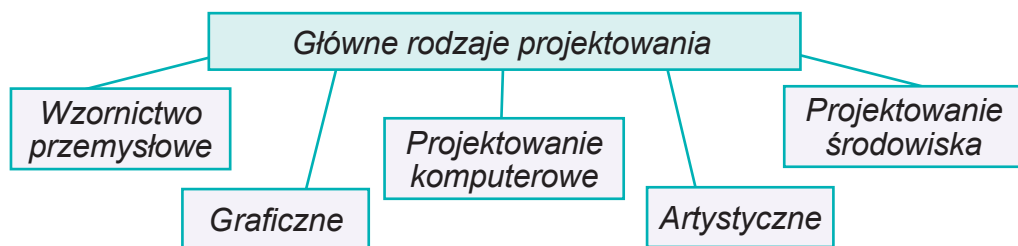

? *Zastanów się, dlaczego sztuka projektowania szybko zdobywa pozycję lidera we współczesnym świecie. Uzasadnij swoją opinię.*

Wzornictwo przemysłowe obejmuje szeroką gamę obiektów. Są to środki transportu, kalkulatory, smartfony, komputery, sprzęt AGD, meble, naczynia, ubrania, biżuteria, zabawki.

Celem *projektowania graficznego* jest wizualizacja pomysłów za pomocą grafiki i ich rozpowszechnianie za pomocą druku, telewizji i Internetu. Jest to projektowanie książek i czasopism, folderów i plakatów reklamowych, opakowań i etykiet, tablic i szyldów, znaków informacyjnych, znaków towarowych i logo, znaczków pocztowych itp.



? *Porównaj produkty wzornictwa przemysłowego. Zbadaj ewolucję formy artystycznej.*



Kiedy pomyślimy o tym, jak wiele obszarów naszego życia każdego dnia dotyka design, jest to po prostu niesamowite. Widzimy nowy model samochodu, wygodny, nowoczesny autobus czy nowy smartfon i z zachwytem mówimy: „Wspaniały design!”.



? *Porównaj artystyczne środki wyrazu plakatów reklamowych z początku XX wieku i nowoczesne dzieła.*



1



2



3

Projektowanie środowiska obejmuje wewnętrzne i zewnętrzne środowisko architektoniczne, a także środowisko naturalne (krajobraz) i społeczne (ceremonie, wydarzenia). Ważną rolę odgrywa projekt oświetlenia, który pozytywnie wpływa na wrażenia emocjonalne i estetyczne postrzeganie przestrzeni hali wystawienniczej lub odświetlnie udekorowanej ulicy.



4

- 1 – projektowanie wnętrza;
2 – wygląd zewnętrzny;
3 – projektowanie krajobrazu;
4 – świetlny design



Projektowanie artystyczne (art design) to tworzenie dekoracyjnych obiektów wystawienniczych, które zwykle nie mają celu użytkowego. Często wykorzystuje się w tym celu nietypowe obrazy i materiały, technologie hand made.

Projektant *Glen Taylor*

ABC sztuki

Projektanci tworzą projekty w kompozycjach różnego typu.

Kompozycja frontalna (1) umiejscowiona jest na płaszczyźnie (pocztówka, plakat, znaczek pocztowy, mural) i przeznaczona jest do oglądania z jednej strony.

Kompozycja wolumetryczna (2) osobnego produktu, który oglądamy z różnych stron, pod wieloma kątami (rower, wazon, piórniki).

Kompozycja przestrzenna (3) obejmuje obiekty umieszczone w przestrzeni (wnętrze, scena teatralna, plac zabaw dla dzieci) w jedną całość.



1



2



3



Wariant 1. Stwórz pamiątkę z jazzfestu: na przypince, breloczek, plakiętkę, miniaturę rzeźbiarską (*plastelina, plastik*).



Wariant 2. Stwórz szkic projektu oświetlenia scenicznego dla koncertu jazzowego. Aby przedstawić scenę, użyj perspektywy frontальной (*pastele lub kolorowa kreda*).



Artystyczna skarbonka

Design (ang. *design* – pomysł, plan, rysunek) to proces i wynik artystycznego i technicznego projektowania harmonijnego środowiska obiektowo-przestrzennego w celu zaspokojenia potrzeb materialnych i duchowo-estetycznych człowieka.

Kompozycja – konstrukcja, konstrukcja dzieła artystycznego, połączenie jego części w jedną całość zgodnie z planem; a także nauka, teoria twórczości, która posiada odpowiednie prawa, techniki, środki kompozycji i konstrukcji formy artystycznej.

Uogólniam, argumentuję, systematyzuję

Czym jest projektowanie (design)? Wyłumacz na przykładach. Wymień główne rodzaje designu i krótko je opisz. Jakie informacje są dla Ciebie nowe? Czym się różnią kompozycja frontalna, wolumetryczna i przestrzenna?

Samodzielne badania, wyszukiwanie w mediach

Zapytaj o projekty artystyczne stron internetowych. Wybierz screenshots (zrzuty ekranu) niektórych z nich. Zastanów się, jakich środków artystycznych użył projektant serwisu, aby przyciągnąć uwagę użytkowników.

Uwalniam fantazję, eksperymentuję, tworzę

Stwórz kolaż zdjęć „Rodzaje designu wokół mnie” z obrazów należących do różnych typów designu. Wymień się informacjami z kolegami i koleżankami z klasy.

Jazz i muzyka klasyczna

? Wyobraź sobie, że gra muzyka jazzowa. Jak rozumiesz, że to jest jazz?



Lorena Assisi. Plakat jazzowy



James Whistler. Nokturn w kolorze niebieskim i srebrze — Chelsea

Muzyka jazzowa wpłynęła na rozwój muzyki akademickiej, zwłaszcza symfonicznej i operowej. Intonacje jazzowe stopniowo wkraczały do twórczości profesjonalnych kompozytorów w różnych krajach świata. Na przykład u Claude'a Debussy'ego słyszymy elementy brzmienia jazzowego w spektaklu dla dzieci „Puppet Cake Walk” z cyklu „Kącik dziecięcy”, w symfonii Antonina Dwořaka „Z Nowego Świata”, w sonacie na skrzypce i fortepian Maurice'a Ravela (druga część „Bluesa”). Tę listę można kontynuować. Europejscy kompozytorzy odkryli w jazzie nowe barwy i możliwości muzyczne.

Pionierem wykorzystania jazzu w muzyce symfonicznej był George Gershwin w „Rhapsody in Blue”. Tytuł utworu tłumaczony jest jako „Rhapsody w bluesowych tonach” lub „Blue Rhapsody”, gdyż angielskie słowo *blue* ma dwa znaczenia — *niebieski* i *smutny* (od tego ostatniego pochodzi określenie blues).

Pomysł napisania rapsodii przyszedł do J. Gershwina po wizycie na wystawie, na której obrazy były prezentowane w niebiesko-błękitnej tonacji. Były to nokturny Jamesa Whistlera.



George Gershwin. Rapsodia w tonacjach bluesowych (fragment).

? Jakie nastroje przedstawia malarstwo J. Whistlera? Jaką muzykę możesz sobie wyobrazić pod jej wpływem? Porównaj z nastrojami rapsodii. Czy ten utwór J. Gershwina można nazwać nokturnem? Wytłumacz.

Do galerii portretów

George Gershwin (1898—1937) był amerykańskim kompozytorem i twórcą jazzu symfonicznego. W dorobku artysty znajdują się dzieła symfoniczne i fortepianowe, operetki i musicale, około 300 pieśni, muzyka do filmów. Opera „Porgy and Bess” oraz „Błękitna Rapsodia” łączą w sobie tradycje muzyki „klasycznej” i symfonicznej. Specjalny styl artysty otworzył nowy kierunek w światowej kulturze muzycznej. Przed J. Gershwinem wielu kompozytorów przeczuwało narodziny nowego gatunku, jednak to Gershwin wprowadził go na scenę profesjonalną i otwarcie ogłosił początek ery jazzu.



Andy Warhol.
George Gershwin



Scena z opery
„Porgy and Bess”

Ukraiński jazz przeszedł długą drogę rozwoju od sztuki wykonywanej w reustaracji i rozrywki w klubie po sale koncertowe i filharmonie.

Orkiestra jazzowa „Medicus” wykonywała muzykę opartą na melosach narodowych. Gitarzysta Enver Izmajłow stworzył wirtuozowskie kompozycje oparte na motywach krymskotatarskich. Repertuar męskiego zespołu „ManSound” obejmuje standardy jazzowe i folklor ukraiński w oryginalnych aranżacjach *a cappella*.

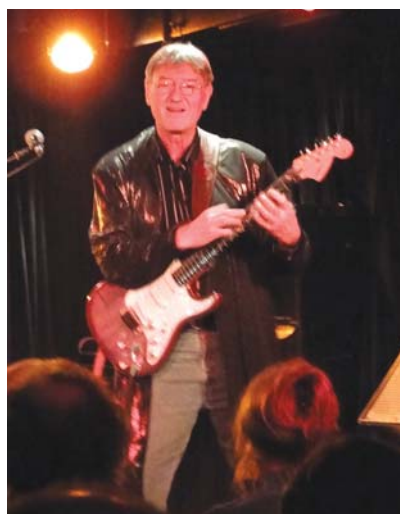

Enver Izmajłow



Igor Choma. *Werchowyna* („*Medicus*”). *Let it Snow* („*ManSound*”).
Enver Izmajłow.
Kompozycje na gitarę
(utwory do wyboru).



Zespół „ManSound”

? Opisz swoje wrażenia z kompozycji jazzowych — instrumentalnych i wokalnych. Które mają charakter narodowy?

Przez ponad pół wieku piosenka „*Namaluj mi noc*” Myrosława Skoryka w różnych interpretacjach podbijała miliony serc i weszła do złotego funduszu ukraińskiego jazzu.

Aranżację ukraińskiej pieśni ludowej autorstwa kompozytora jazzowego Aleksandra Sarackiego wykonał w Carnegie Hall urodzony w Ukrainie pianista Antonio Brasiliero Johnson. Występ najmłodszego pianisty (12 lat) został wpisany do Krajowego Rejestru Rekordów Ukrainy.



Muzyka M. Skoryka, wiersze M. Petrenki. „*Namaluj mi noc*”.
A. Saracki. „*Boogie Woogie*”, „*Blues*” z *suity nr 2*.



Carnegie Hall



Piosenkę „*Namaluj mi noc*” śpiewa Maryna Odolska

? Którą wersję przeboju M. Skoryka wybrałbyś na relaks — solo czy chór?

🎵 Muzyka J. Gershwina, wiersze D. Haywarda i A. Gershwina. „Summertime” (patrz dodatek).

Podsumowując, jazz, który narodził się wśród Afroamerykanów, wniósł do sztuki światowej swobodę improwizacji, nowe rytmy i nastroje.

Artystyczna skarbonka

Standardy jazzowe to melodie lub motywy jazzowe, które są tak dobrze znane, że znają je wszyscy muzycy jazzowi.

Cake-walk — afroamerykański taniec wykonywany przy akompaniamencie banjo, w rytmie ragtime.

Rapsodia to gatunek muzyczny charakteryzujący się improwizacyjnym charakterem „wolnej ekspresji”.

Symfojazz to rodzaj jazzu, łączący w sobie cechy gatunków muzyki rozrywkowej i symfonicznej.

Uogólniam, argumentuję, systematyzuję

Podaj przykłady interakcji jazzu i muzyki akademickiej. Jakie znaczenie w historii muzyki ma twórczość J. Gershwina? Wyobraź sobie, że musisz stworzyć plakat na koncert jazzowy. Który z obrazów artysty Michaela Rozenvain wybierzesz — trio czy kwartet?



Samodzielne badania, wyszukiwanie w mediach

Posłuchaj ukraińskiej pieśni ludowej „Oj chodzi sen koło okien”. Sprawdź prawdopodobieństwo wersji, że pieśń ta zainspirowała J. Gershwina do stworzenia słynnej kołysanki „Summertime”.



Uwalniam fantazję, eksperymentuję, tworzę

Projekt artystyczny „Ukraiński Jazz”.

Sekrety wzornictwa przemysłowego

? *Jakie przedmioty z Twojego otoczenia są wyrobami przemysłowymi? Czy podoba Ci się ich design? Co może powiedzieć o człowieku jego ubranie? Jak to wpływa na jego wizerunek?*



Szeroka gama przedmiotów, które widzisz wokół siebie na co dzień, należy do wzornictwa przemysłowego — działalności polegającej na artystycznym projektowaniu przedmiotów wytwarzanych masowo. Rozwój wzornictwa przemysłowego jest nierozdzielnie związany z postępem naukowo-technicznym, osiągnięciami w zakresie nowoczesnych technologii i ekologii.

Wzornictwo przemysłowe obejmuje takie wyroby, jak samoloty i samochody, maszyny i narzędzia, sprzęt dla osób niepełnosprawnych itd.



Przykłady wzornictwa przemysłowego

Wzornictwo przemysłowe jest ściśle powiązane z modelowaniem 3D, co umożliwiło uproszczenie procesu projektowania. Wizualizacja pomaga z wyprzedzeniem przyjrzeć się produktowi przemysłowemu i zidentyfikować jego wady.

Projektowanie komputerów i elektroniki jest dziś ważnym kierunkiem projektowania artystycznego. Projektanci dbają o to, aby kalkulatory, smartfony, komputery, laptopy, odtwarzacze były łatwe w obsłudze i miały atrakcyjny wygląd.



Meble, sprzęt AGD, naczynia, zabawki i wiele innych przedmiotów codziennego użytku przyczyniają się do komfortu naszego życia.

Obiecującym kierunkiem współczesnego designu jest tworzenie inteligentnych robotów domowych.

? *Zaproponuj własne pomysły na wykorzystanie robota mobilnego.*

? *Dokonaj analizy różnic w konstrukcji „muzycznych” czajników. Który, według Ciebie, jest najbardziej oryginalny?*



Do galerii portretów



Peter Behrens (1868—1940) to jeden z twórców nowoczesnego wzornictwa przemysłowego, niemiecki artysta, przedstawiciel funkcjonalizmu w architekturze oraz zwolennik nowych konstrukcji i materiałów (szkło, stal). Projektant po raz pierwszy w historii opracował „korporacyjny styl” koncernu AEG, który obejmował budynki fabryczne i biurowe, meble, billboardy, produkty (lampy, suszarki do włosów, wentylatory itp.) oraz punkty ich sprzedaży.

P. Behrens połączył proste geometryczne kształty z lekkim dekorem, co otworzyło świat piękna produktów technicznych. Jako pierwszy wprowadził koncepcję modułu, która stała się podstawą projektowania.



W dzisiejszych czasach stały się powszechne meble modułowe, które można wygodnie łączyć, gdy znajdują się w pomieszczeniu. Projektanci projektują stoły, krzesła, szafki, regały oraz inne meble do mieszkań, biur, placówek edukacyjnych itp.



Włoski projektant Massimo Morozzi stworzył modułowy stół do jadalni „Tangram”. Pomysł i nazwę zapożyczył od starożytnej chińskiej układanki – konstruktora złożonego z kilku elementów, z których można stworzyć wiele kombinacji.



? Jakie cechy mebli przykuły Twoją uwagę? Który projekt najbardziej Ci się podobał? Wytłumacz dlaczego.



Szkice i zdjęcia kolekcji Haute Couture francuskiego domu mody Christian Dior

Projektowanie ubrań i dodatków należy do branży modowej.

Celem projektowania odzieży jest tworzenie ubrań, w których można czuć się komfortowo przy różnej pogodzie, komfortowo się poruszać, a jednocześnie pięknie wyglądać.

Projektant odzieży nazywany jest projektantem mody, couturie. Wymyśla nowe kształty i sylwetki, projektuje dodatki do odzieży, dobiera potrzebne kolory i faktury tkanin.

W modzie i odzieży *dodatek* to przedmiot, który uzupełnia wygląd i strój: czapka, szalik, rękawiczki, torba, zegarek, pasek, spinka do włosów itp.





Praca w grupach. Stwórzcie grupy projektantów i zaprojektujcie dla Centrum Muzycznego meble, ubiory dla pracowników, dodatki, pamiątki, zabawki muzyczne itp (*materiały do wyboru*).



Artystyczna skarbonka

Wzornictwo przemysłowe to rodzaj działalności twórczej, artystycznego projektowania wyrobów przemysłowych i przedmiotów codziennego użytku.

Moduł w projektowaniu to element o określonej konfiguracji, który można powtarzać, łączyć z tymi samymi lub innymi elementami i w połączeniu tworzyć różne wersje kompozycji.

Uogólniam, argumentuję, systematyzuję

Powiedz, jaki zakres wyrobów obejmuje wzornictwo przemysłowe. Co projektant / projektantka powinni wziąć pod uwagę w trakcie projektowania wyrobu przemysłowego? Przeprowadź dyskusję na temat „Wpływ mody na wizerunek współczesnego nastolatka”.

Samodzielne badania, wyszukiwanie w mediach

Porównaj różne zegary – vintage i nowoczesne. Wyjaśnij, jak ich kształt, wystrój i materiały zmieniają się z biegiem czasu. Poszukaj przykłady oryginalnych projektów zegarków w Internecie.

Uwalniam fantazję, eksperymentuję, działam

Wyobraź siebie jako projektanta. Zaproponuj swój własny, oryginalny pomysł na drona.

Muzyka rockowa

? *Interesujesz się muzyką rockową? Z jakim instrumentem Ci się kojarzy?*



W połowie ubiegłego wieku w Stanach Zjednoczonych powstała muzyka rockowa, która szybko rozprzestrzeniła się na cały świat i stała się częścią naszej teraźniejszości. Rock jest zwierciadłem społeczeństwa: wyraża protest młodzieży przeciwko dominującym wartościom. Ta subkultura młodzieżowa obejmowała nie tylko pieśni o aktualnej tematyce, ale także środki komunikacji między młodymi ludźmi (skórzane kurtki, skandaliczne fryzury, tatuaże), niepokonane zachowanie na scenie i dążenie do innowacji.

Hard Rock Hotel w Hollywood (Floryda, USA)

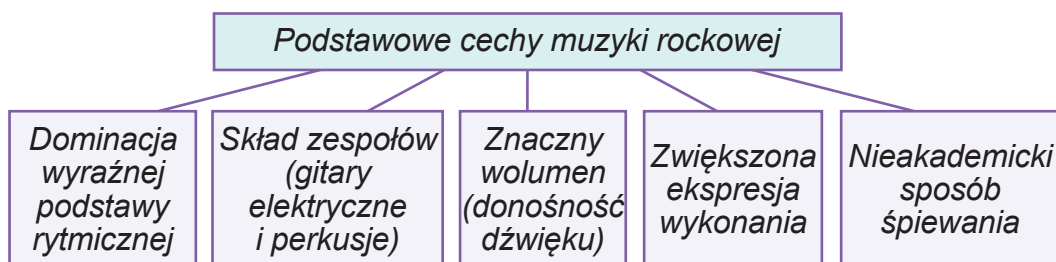

Przez całe lata swojego istnienia rock stawał się coraz bardziej skomplikowany zarówno pod względem technicznym, jak i artystycznym. Wykorzystuje elementy jazzu, folkloru i muzyki klasycznej. Najwyraźniej to właśnie pobudziło pojawienie się wielu odmian muzyki rockowej.



Na początku powstał rock and roll. Ten gatunek pieśni i tańca wchłonął cechy folku, bluesa i jazzu. W rock and rollu główną rolę odgrywa gitara elektryczna, na której najczęściej wykonywane są partie solowe. Wokale są bardzo energiczne, a zachowanie wykonawców na scenie swobodne i niewymuszone. Amerykański piosenkarz Elvis Presley uważany jest za najbardziej utytułowanego wykonawcę rock and rolla.



Elvis Presley. Utwory do wyboru.



Jaka jest rola rytmu i melodii w kompozycji? Porównaj sposób wykonania wokalnego E. Presleya z wokalem akademickim i jazzowym.

Do galerii portretów

Elvis Presley (1935—1977) to amerykański piosenkarz i aktor, król rock and rolla i muzyk odnoszący największe sukcesy w showbiznesie XX wieku. Udało mu się spełnić wielki amerykański sen: chłopiec urodzony w biednej rodzinie został milionerem. Jego osobowość łączyła w sobie błyskotliwy talent, wyjątkową zdolność do pracy i niesamowite szczęście.

Twórcze dziedzictwo Presleya jest ogromne: sprzedał ponad miliard płyt, zagrał w ponad 30 filmach, a 150 albumów osiągnęło status złotego, platynowego lub multiplatynowego. W ciągu swojego życia E. Presley otrzymał trzy nagrody Grammy, ustanowił wiele niezrównanych rekordów w dziedzinie muzyki rockowej. Napisano o nim setki książek i tysiące artykułów. Muzyk osiągnął tak dużą popularność, że wiele osób nazywało go po prostu *Elvisem*.



Mateusz Żogala.
Portret Elvsa



Dowiedz się więcej o muzeach króla rock and rolla na całym świecie. Czy w Ukrainie są takie muzea?

- 1 — pomnik Elvsa Presleya (Memphis, USA);
- 2 — figura woskowa Elvsa Presleya w filii Muzeum Madame Tussauds w Tokio (Japonia)

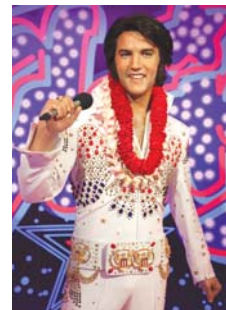

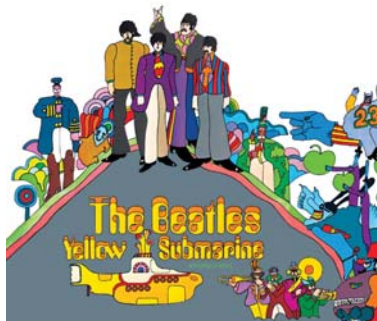

Film animowany „Żółta łódź podwodna” o zespole „The Beatles”



Kompozycje muzyczne The Beatles i innych zespołów rockowych (do wyboru).

? Zwróć uwagę na cechy charakterystyczne muzyki rockowej (rytm, intonacja wokalu, partie solowe instrumentów muzycznych). Porównaj muzykę rockową z jazzem.



Rolling Stones

Stopniowo zespoły przestały brzmieć lekko, czyli rock and rollowo. Odrzucili słowo *roll* (*kręcić się*) i pozostawili jedynie *rock* (*skała*). Nazwa została zachowana, podobnie jak typowy skład zespołów rockowych: wokalista, jeden lub dwóch gitarzystów, basista i perkusista, czasem także klawiszowiec.

Pojawienie się *rocka psychodelicznego*, wykorzystującego skomplikowa-

ne aranżacje i teksty filozoficzne, zbiegło się z popularnością hippisów w USA. Jej zwolennicy domagali się pokoju na świecie, wybrali muzykę gloryfikującą utopijny świat. Klasycznym przykładem jest zespół „Pink Floyd”, muzycy którego łączyli różne style.

Równolegle rozwijały się kierunki „ciężkie” — *hard rock*, *heavy metal*, które charakteryzują się szybkimi tempami, wirtuozerskimi i wyrazistymi solówkami gitarowymi, mocnym wokalem i potężną energią. Giganci brytyjskiego metalu — zespoły „Deep Purple” i „Led Zeppelin”.

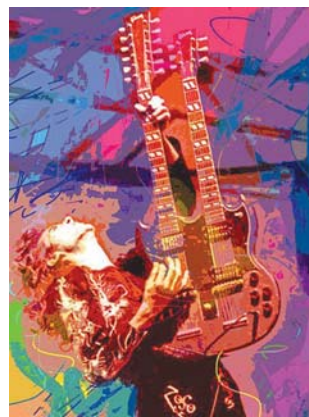

Led Zeppelin

Jedną z najbardziej popularnych w historii muzyki rockowej była grupa „Queen” i jej charyzmatyczny *solista* Freddie Mercury. Jaskrawa, emocjonalna muzyka grupy, która utrzymała się w ramach lekkiego brzmienia i porywający sposób śpiewania jej lidera stały się przykładem *pop rocka*. Jednak styl tych muzyków nazywany jest czasem stadionowym rockiem, ponieważ w szczytowym okresie swojej popularności zbierali całe stadiony fanów. Zwykle muzyka rockowa jest przeciwieństwem muzyki pop, jednak pewne nurty balansują na granicy między nimi.



Freddie Mercury – lider zespołu „Queen”

? W wolnym czasie posłuchaj megahitów grupy „Queen”: „Barcelona”, „We Are The Champions”, „Bohemian Rhapsody”, „We Will Rock You”, „The Show Must Go On”, „Mother Love”. Wybierz piosenkę, która pomoże Ci pokonać negatywne emocje, smutny nastrój i stany lękowe. Obejrzyj fragmenty biografii filmowej „Bohemian Rhapsody”.

Muzycy rockowi to jednostki kreatywne, nieustannie poszukujące, nic więc dziwnego, że pojawiają się nowe kierunki i gatunki hybrydowe: szereg odmian *punk rocka*: o prostych kompozycjach i tematyce społecznej, *rock industrialny* (połączenie z muzyką elektroniczną), *nu – metal* (zmieszany z rapem lub hip-hopem) itp.

Nazywany klasyką *thrash metalu* amerykański zespół Metallica odniósł największy komercyjny sukces. Istnieje na scenie rockowej od ponad 40 lat i zdobył dziewięć nagród Grammy.



Logo zespołu rockowego „Metallica” i okładka najnowszego albumu

Dziś najpopularniejszym podgatunkiem *rocka alternatywnego* jest *indie rock* (ang. *independent* – niezależny). Jest niskobudżetowy, zorientowany na mainstream i trzyma się zasady „zrób to sam” (do it yourself).



Gitarzysta rockowy
Wołodymyr Pawleszczuk

Próby łączenia muzyki rockowej i akademickiej doprowadziły do powstania *art rocka*. Ich interakcja odbywa się poprzez aranżacje muzyki klasycznej przez muzyków rockowych, ich występy z orkiestrami symfonicznymi. Na przykład ukraiński gitarzysta rockowy Wołodymyr Pawleszczuk wykonuje „Marsz turecki” Wolfganga Amadeusza Mozarta, arcydzieła Johanna Sebastiana Bacha, Edvarda Griega, Ludwiga van Beethovena, Gioacchina Rossiniego. Dzięki technikom inscenizacyjnym (kostium, wnętrze) spektakl zamienia się w widowisko.



Kompozycje zespołu „Metallica” z orkiestrą symfoniczną.
W. Pawleszczuk. Aranżacja rockowa dzieł klasycznych.

Obecnie zespoły rockowe powstają w Australii, Ameryce Łacińskiej i Japonii. Rockowców i metalowców można spotkać w wielu zakątkach naszej planety. Każdy kraj ma pewne narodowe cechy muzyki rockowej. *Etno-rock* pisany jest w oparciu o folklor przy użyciu tradycyjnych instrumentów.

Ważną cechą ukraińskiego wielokierunkowego rocku jest wykorzystanie tradycji folklorystycznych. Do takich popularnych zespołów należą: „VV” (Vopli Vidopliassova), „Ocean Elsy” («Океан Ельзи»), „Płacz Jeremii” («Плач Єремії»), „Skryabin” («Скрябін»), „Druha Rika” («Друга рика»), „Braty Gadiukiny” («Брати Гадюкіни»), „Kozak System”, „SKY” («СКАЙ»), „Bez obmeżeń” («Без обмежень»), „Motanka”, „Dzieci inżynierów”, „Stoned Jesus”, „Boombbox” „The Hardkiss”, „Przeciwciała” i in.

? Przypomnij sobie nazwy zespołów, których słuchałeś/słuchałaś na lekcjach sztuki, tytuły piosenek „Oj na łące czerwona kalina”, „Szum”, „Stefanija”.



Kompozycje ukraińskich zespołów rockowych (do wyboru).



Wybierz kompozycje wymienionych w podręczniku zespołów rockowych, w których poczujesz ukraiński etnokoloryt i te, które lubisz. Ułóż playlistę.



Muzyka Rusłany Łyżyczko, słowa Aleksandra Ksenofontowa. „Arkan” (patrz załącznik).

Artystyczna skarbonka

Muzyka rockowa (ang. *rock* – prawdopodobnie skrót od *rock and rolla*) to ogólna nazwa wielu nurtów muzycznych drugiej połowy XX – początku XXI wieku.

Rock and roll (ang. *rock and roll* – kręcić się, huścić się) to popularna muzyka taneczna, która pojawiła się w połowie XX wieku w USA; zwykle wykonywana przez wokalistę z towarzyszeniem gitary lub małego zespołu instrumentalnego.

Uogólniam, argumentuję, systematyzuję

Nazwij cechy i gatunki muzyki rockowej. Które z nich zaskoczyły Cię? Podaj przykłady połączenia muzyki rockowej i klasycznej. Które ukraińskie piosenki rockowe polecisz do słuchania swoim znajomym? Utwórz mapę myśli „Rock”.

Samodzielne badania, wyszukiwanie w mediach

Wybierz nowoczesne kompozycje, które Twoim zdaniem są w stanie godnie reprezentować ukraiński rock na europejskiej scenie.

Uwalniam fantazję, eksperymentuję, tworzę

Utwórz podkład do piosenki, która nie była śpiewana na zajęciach.

Projektowanie graficzne

? *Przypomnij sobie, jaki jest cel projektowania graficznego. Co wyróżnia projektowanie graficzne spośród innych rodzajów projektowania?*

**А В Г Д Е Ж З
И Й К Л М Н
О П Р С Т У Ф Х Ц
Ч Ш Щ Ъ Ю Я**

Projektowanie graficzne to artystyczna działalność projektowa, której głównym zasobem jest grafika. Codziennie z różnych źródeł otrzymujemy szeroką gamę informacji wizualnych. To właśnie grafik tworzy dzieło wizualne —

przedstawia pomysły, przesłania, czyni je atrakcyjnymi i zrozumiałymi dla odbiorców.

Projekt graficzny obejmuje projektowanie artystyczne publikacji drukowanych: książek, czasopism, gazet. Aby zainteresować czytelników, graficy wymyślają sposoby na upiększenie książki, tworzą oryginalne ilustracje i okładkę do niej. Wiedzą, jak wykorzystać fotografię do uzupełnienia tekstu gazet i czasopism. Pojawienie się nowych czcionek to także zasługa grafików.

Reklama jest ważną częścią projektowania graficznego. Tworząc pocztówki reklamowe, foldery, plakaty artyści starają się w przenośni przekazać konsumentom ideę zawartą w przekazie. Aby to osiągnąć, starają się spojrzeć na zwykłe rzeczy w niestandardowy sposób, zastosować nieoczekiwaną perspektywę, kontrastowe zestawienie kolorów i kształtów. W plakatach projektanci reklamują filmy, wystawy, koncerty, zawody sportowe itp.



Folder reklamowy



Plakat reklamowy



Plakat

Grafika przemysłowa daje projektantowi szerokie możliwości dla twórczości. Szczególnie ekscytującą pracą jest tworzenie znaków towarowych i logotypów. A jak ciekawie jest narysować znaczek pocztowy! Przecież wtedy często wspomina się o tradycjach kulturowych, wybitnych postaciach i wydarzeniach historycznych.



Znaczek pocztowy



Emblemat



Logo

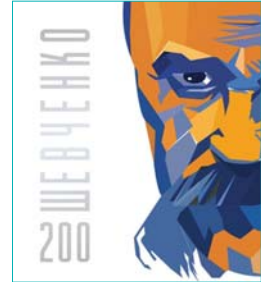

Okładka płyty

We współczesnym społeczeństwie znacznie wzrosło zapotrzebowanie na środki komunikacji wizualnej. Zaprojektowane przez grafików tablice, znaki, drogowskazy pomagają mieszkańcom poruszać się po splotach ulic i szybko znajdować potrzebne im budynki, np. muzea, teatry, sklepy. Na stacjach kolejowych i lotniskach ważne jest, aby informacje były jasne dla wszystkich pasażerów. W tym celu artyści wykorzystali starożytny sposób przekazywania wiadomości za pomocą *piktogramów* – lakonicznych rysunków-znaków przedstawiających pojęcia, przedmioty lub działania. Piktogramy są również potrzebne w supermarketach: rysunki zawsze powiedzą, który produkt gdzie jest umieszczony. Kiedy sportowcy i kibice z różnych krajów gromadzą się na Igrzyskach Olimpijskich, nawigacja jest dla nich łatwa dzięki piktogramom ze stylizowanymi wizerunkami różnych dyscyplin sportowych.

? Zastanów się, gdzie jeszcze piktogramy mogą być potrzebne. Według jakich cech piktogramy są łączone w osobne grupy.



1



2

Piktogramy: 1 — dla sklepu; 2 — rodzaje sportów

ABC sztuki wizualnej

Zadaniem piktogramów jest szybkie przekazanie zawartych w nich informacji. Dlatego obrazy na piktogramach powinny być łatwe do zrozumienia. W tym celu projektanci upraszczają kształt obiektów. Zwykle tworzona jest seria piktogramów związanych z jednym tematem np. sport, odzież, zoo itp. Piktogramy z jednej serii stylizowane są według wspólnych cech. Mają ten sam kształt geometryczny (okrąg, kwadrat, romb itp.) i kolor. Czasami kolory z tej samej serii mogą się różnić, ale w określonych odcieniach.

Dzięki technologii komputerowej projektowanie graficzne zdominowało telewizję, przemysł filmowy i inne media wizualne, nadając przekazom informacyjnym emocjonalny koloryt. Coraz większą popularnością cieszy się projektowanie stron internetowych i motion design, które przyciągają widzów jasnymi animowanymi obrazami.

? *Jak myślisz, czy etykieta produktu jest ważna w przepływie informacji, która nas otacza? O czym może nam opowiedzieć? W jaki sposób grafik może uczynić etykietę skuteczną reklamą?*



Salvador Dalí

Piękna etykieta na produkcie może zachęcić klientów do jego zakupu, ponieważ jest tak atrakcyjna, jak prawdziwe dzieło sztuki! Świetne rysunki lub zdjęcia, jaskrawe kolory, oryginalne czcionki łączą się w harmonijną kompozycję. Projektanci realizują ciekawe pomysły reklamowe, aby

w opłacalny sposób zaprezentować produkt. Zwykle na etykiecie umieszczany jest także znak towarowy producenta. Można się z niego dowiedzieć o właściwościach produktu i o tym, jak o niego dbać. Oznacza to, że mała etykieta zawiera nie tylko zwięzły obraz produktu, ale także przydatne informacje.

Nawet znani artyści lubili tworzyć etykiety. Salvador Dalí namalował na etykiecie baranka wachającego kwiat. Wyjątkowość obrazu polega na tym, że jest to jedna nieprzerwalna przeplatana linia. Salvador Dalí wymyślił znak towarowy w postaci kwiatu dla firmy Chupa Chups.

Etykiety mają różne kształty: okrągły, prostokątny lub w dowolnym innym kształcie. Etykieta to naklejka znajdująca się na przodzie opakowania lub pasek owijający produkt. Są etykiety wiszące na ozdobnej nitce, zwłaszcza w formie książeczki.



Wariant 1. Zaprojektuj etykietę na butelkę wody mineralnej ukraińskiego producenta (*akwarela, pisaki*). Wybierz kształt prostokątny, okrągły lub dowolny inny. Jeśli chcesz — zaprojektuj etykietę w formie książeczki. Promuj zdrowy styl życia!

Wariant 2. Zaprojektuj kilka piktogramów dla sklepu sportowego (*kredki, markery*).

Artystyczna skarbonka

Projektowanie graficzne to artystyczne działanie projektowe mające na celu stworzenie harmonijnego i efektywnego środowiska wizualnego i komunikacyjnego.

Etykieta to nalepka na towarze lub opakowaniu zawierająca rysunki lub napisy wskazujące nazwę, producenta, datę produkcji itp.

Motion design (ang. *motion* — ruch, krótki gif) to proces tworzenia animowanej grafiki w oparciu o zasady projektowania graficznego.

Uogólniam, argumentuję, systematyzuję

Opowiedz, jakie obszary życia człowieka obejmuje projektowanie graficzne. Na czym polega działalność twórcza grafika? Wy tłumacz, czym się wyróżnia projektowanie piktogramów. Jakie są etykiety pod względem kształtu, budowy i projektu artystycznego?

Samodzielne badania, wyszukiwanie w mediach

Porównaj serię piktogramów Igrzysk Olimpijskich z różnych lat. Wyznacz oryginalne pomysły projektowe w kompozycji i stylizacji artykułów sportowych (piłka, rakietka itp.).

Uwalniam fantazję, eksperymentuję, tworzę

Przypomnij sobie, jakie znasz zawody w branży filmowej. Uwolnij fantazję i stwórz piktogramy dla pomieszczeń studia filmowego.

Rock-opera i musical

? Przepomnij sobie, co wiesz o musicalach i operach rockowych z poprzednich klas. Który z wysłuchanych utworów zapamiętałeś?

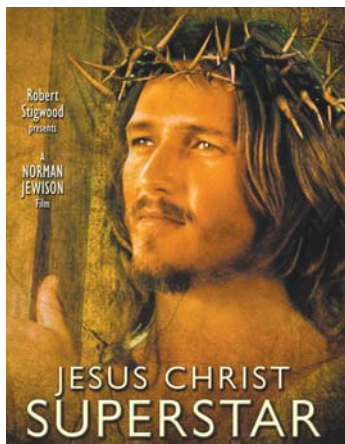

Plakat teledysku opery rockowej „Jesus Christ Superstar”

Opera rockowa — sztuka zrodzona z połączenia teatru i muzyki pop, oparta na popularnej piosence. Nazywana jest siostrą *musicalu*, jednak pomimo powinowactwa gatunkowego istnieje między nimi różnica. Jeśli w musicalu wszystkie numery muzyczne łączy wspólna akcja, to w operze rockowej są one statyczne, co pozwala skupić się na stanie wewnętrznym i przeżyciach postaci. Często głównym bohaterem jest superbohater z mitu, przypowieści lub opowieści biblijnej.

ABC muzyki

Gatunek opery rockowej zachował cechy charakterystyczne dla oper klasycznych — *arie, duety, chóry i sceny taneczne*. Wniósł jednak specyficzny sposób śpiewania — *pełen temperamentu, nieco chrapliwy wokal, a także masowy taniec i specyficzną plastyczność*. W operze rockowej wykorzystuje się zespoły rockowe, orkiestry lub ich kombinację. W spektaklach wykorzystywane są dialogi mówione, motywy przewodnie, ekscentryczne techniki projektowania dźwięku, efekty świetlne.

Jednym z najsłynniejszych przykładów gatunku opery rockowej jest „Jesus Christ Superstar”, do którego muzykę napisał Andrew Lloyd Webber, a libretto — Tim Rice. Utwór opisuje ostatni tydzień życia Jezusa i zdradę jego ucznia Judasza Iskarioty. Webber jest także autorem kilku kultowych musicali, wśród których najbardziej dochodowym był „Upiór w operze”, wystawiony w ponad 30 krajach i przetłumaczony na 14 języków, na podstawie którego powstał film (reż. J. Schumacher).



Andrew Lloyd Webber. Aria Marii Magdaleny „Jak mam go pokochać” („I Don’t Know”) z opery rockowej „Jesus Christ Superstar”; duet Upiora i Christine z musicalu „Upiór w operze”.

? Porównaj śpiew w operach rockowych i musicalach z klasycznym wokalem operowym. Obejrzyj film „Upiór w operze” (reż. J. Schumacher).



Sceny z opery rockowej „Jesus Christ Superstar” i musicalu „Upiór w operze”

Jedną z popularnych ukraińskich oper rockowych jest „Biała wrona” kompozytora Gennadija Tatarczenki na podstawie poematu dramatycznego Jurija Rybczyńskiego. Jest poświęcony wyczynowi Joanny d’Arc, która przewodziła narodowi francuskiemu podczas wojny i poświęciła życie za jego wolność i niepodległość. Tytuł dzieła jest dość symboliczny: „biała wrona” to inteligentna i niezwykła osobowość, nie taka jak wszyscy inni, zupełnie jak białe wrony w przyrodzie.

? Przypomnij sobie, co wiesz o bohaterce narodowej Francji Joannie d’Arc z kursu „Historia świata”. Porównaj różne wizerunki tej wybitnej kobiety — historyczne i artystyczne, stworzone przez artystów różnych epok.



1



2

1 — Jean Auguste Dominique Ingres.
Joanna d’Arc podczas koronacji Karola VII w katedrze nad Renem 17 lipca 1429 r.;
2 — plakat do filmu „Wysłannik: Historia Joanny d’Arc” (reż. Luc Besson, Mila Jovovich w roli Joanny)



? *Spójrz na plakaty oper rockowych. Który z nich, Twoim zdaniem, najlepiej oddaje ideę dzieła, wizerunek bohaterki?*

zwycięstw i gorycz rozczarowań, zmartwienia i pogardę wobec własnego narodu, któremu odważnie przewodziła w walce z najeźdźcami. Jednak bohaterka do końca pozostaje wierna swoim przekonaniom.



📺 *Gennadij Tatarczenko. Opera rockowa „Biała wrona” (reżyser A. Chostikojew): scena „Wolność” i in.*

? *Jak zmienia się charakter Joanny w zależności od wydarzeń i rozwoju fabuły? Dokonaj analizy kostiumów i scenografii opery rockowej.*

Kompozytor wyznacza temat Joanny do wykonania na flecie Pana, który nadaje mu szczególnego ciepła i szczerości. W całej operze ten motyw przewodni brzmi inaczej: czasem przy mocnych rockowych rytmach i złowieszczym tremolo kotłów i smyczków, które zdają się szlochać, potem wyłania się w intonacjach żeńskiego chóru.



Sceny z opery rockowej „Biała wrona”

Opera rockowa „Biała wrona” miała dla muzyki ukraińskiej epokowe znaczenie. Temat, który porusza ten utwór w ciągu trzech dekad, – wolność, bohaterstwo, lojalność wobec narodu, wybór moralny – jest wieczny, a zainteresowanie nim nigdy nie zgaśnie. A w trudnych dla naszego kraju czasach, w kluczowych dla naszej niepodległości momentach historii, idea opery rockowej i wizerunek głównej bohaterki nabierają szczególnej ostrości i aktualności.

Artystyczna skarbonka

Leitmotiv (niem. *leitmotiv*) to temat powtarzający się wielokrotnie w utworze muzycznym (operze, balecie, symfonii) i charakteryzujący określonego bohatera, stan, ideę, zjawisko itp.

Rock opera to gatunek muzyczno-sceniczny, którego podstawą jest muzyka rockowa, a jego korzenie wiążą się z musicalami.

Uogólniam, argumentuję, systematyzuję

Czego nauczyłeś się / nauczyłaś się o operze rockowej i musicalach? Porównaj te gatunki z klasyczną operą. Omówcie w klasie emocjonalny wpływ muzyki rockowej. Zastanów się, czy może ona powodować niepokój lub inne negatywne emocje. Wyciągnij wnioski. Kiedy warto ją posłuchać: gdy potrzebujesz się uspokoić lub odwrotnie, kiedy chcesz poprawić sobie humor i dodać energii.

Samodzielne badania, wyszukiwanie w mediach

Zapoznaj się z twórczością A. L. Webbera, skomponuj „Portret artysty” i opublikuj post na internetowym forum Padlet swojej klasy.

Uwalniam fantazję, eksperymentuję, tworzę

Zaproponuj fabułę opery rockowej ze współczesnego życia. Zaimprovizuj na syntezatorze temat głównego bohatera w stylu muzyki rockowej, który może być motywem przewodnim utworu.



Branding korporacyjny

? Co sprawia, że od razu rozpoznajesz swoje ulubione produkty na półkach sklepowych? Czy zwracasz uwagę na ich producenta? Czy ma to dla Ciebie znaczenie?



Producenci wyrobów (fabryki, zakłady przemysłowe, firmy budowlane, gospodarstwa rolne itp.) oraz firmy świadczące różne usługi (kompleksy sportowe, salony fryzjerskie, przychodnie, sklepy itp.) dążą do zdobycia przychylności konsumentów. Szukają sposobów, aby się zareklamować i wyglądać lepiej niż konkurenci. Z pomocą przychodzi im branding korporacyjny.

Branding korporacyjny to zespół działań mających na celu kształtowanie wizerunku firmy, wyróżnianie jej na tle innych oraz rozpowszechnianie informacji na jej temat.

Pierwszą rzeczą potrzebną do opracowania stylu korporacyjnego jest stworzenie unikalnego *znaku firmowego* (znaku towarowego). Może to być *grafika* – stylizowany wizerunek odzwierciedlający działalność firmy w formie obrazu lub symbolu. *Znak słowny* – logo – to nazwa firmy, zapisana oryginalną czcionką. *Znakiem trójwymiarowym* jest kształt produktu (np. kształt mydła, czekolady) lub jego opakowania (np. butelka wody mineralnej, sok czy butelka na perfumy). W *znaku łączonym* znaki graficzne, słowne i trójwymiarowe można łączyć na różne sposoby. Najczęściej spotykany jest markowy blok znaków graficznych i słownych.

Znakiem towarowym oznaczone są same wyroby, wykorzystuje się go również w reklamie wyrobów w telewizji, prasie i Internecie.

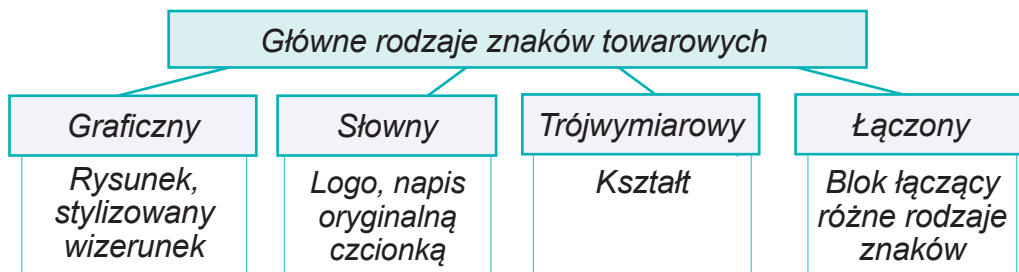

Aby ta lub inna firma była łatwa do rozpoznania i zapamiętania, wybierane są kolory korporacyjne. To dwa, trzy kolory, z którymi jej wizerunek zawsze będzie się kojarzył. Nic więc dziwnego, że firmy wybierają kolory, które pozytywnie oddziałują emocjonalnie na konsumentów i przyciągają ich uwagę. W szczególności czerwony kolor jest jednym z ulubionych kolorów wykorzystywanych w stylu korporacyjnym. W zależności od tego, dla kogo przeznaczony jest produkt: dla dzieci czy dorosłych, czy też biorąc pod uwagę jego specyfikę, kolory firmowe mogą być „łagodne” z niuansami lub „aktywne” kontrastowe.

? *Co logo sugeruje na temat działalności gospodarstwa branży ogrodniczej „Granat”? Zastanów się i powiedz, czy docelowo zostały dobrane kolory korporacyjne?*

ГРАНАТ



Zdarza się, że firma posiada własne hasło — hasło marki, którym posługuje się, aby przyciągnąć uwagę konsumentów.

Znak towarowy, kolory korporacyjne i hasło są trwałymi elementami stylu korporacyjnego. Inne elementy tworzone są w miarę potrzeb: dodatkowe czcionki dla tekstu objaśniającego i sloganu, charakter korporacyjny, piktogramy, muzyczne znaki wywoławcze itp.



? *Dokonaj analizy kompozycji łączonego znaku firmy „Granat”: zwróć uwagę na harmonijne rozmieszczenie logo, wizerunku, tekstów dodatkowych.*

Wybór nośników stylu korporacyjnego zależy od rodzaju działalności, jaką prowadzi firma.



Szyld, wnętrze, odzież pracowników, artykuły papiernicze, naczynia muszą być wykonane w barwach firmowych i powinny posiadać wizerunek logo firmy. Produkty dostarczane są samochodami firmowymi. Pamiątki, kalendarze, zabawki noworoczne są również wykonane w stylu firmowym.

Czasami firma angażuje markową postać do promowania produktu lub usługi. Jest to oryginalny obraz przedmiotu, zwierzęcia, rośliny lub osoby. Zdarza się, że w kampanii reklamowej uczestniczy zaproszony bohater-komunikator — znany aktor, aktorka lub osoba ciesząca się autorytetem w społeczeństwie.

Oznacza to, że im szersza gama środków reklamowych obejmuje branding korporacyjny, tym skuteczniejsze jest jego działanie.



Jana Mulko, autorka wzorów

? Znajdź stałe elementy korporacyjnego stylu w reklamie gospodarstwa „Granat”. Które spośród zgłoszonych, Twoim zdaniem, są nośnikami stylu korporacyjnego i gwarantują sukces tej firmy w reklamie?



i **Wariant 1.** Zaproponuj logo organizacji ekologicznej „Lasy Karpat” lub „Zielone Karpaty”. Rozważ kompozycję znaku. Wpisz nazwę: najpierw narysuj ołówkiem dwie równoległe linie, aby równomiernie zapisać słowo. Następnie uzupełnij go obrazami gór, jodeł itp. Zorganizuj wzajemną ocenę wykonanych szkiców firmowych znaków.





Wariant 2. Opracuj szkic logo sklepu zoologicznego. Wstępne nazwy: „Kot”, „Papuga”, „Puszysty”, „Rybka”. Wybierz kolory korporacyjne, wymyśl hasło. Oceń wyrazistość stworzonego przez Ciebie.

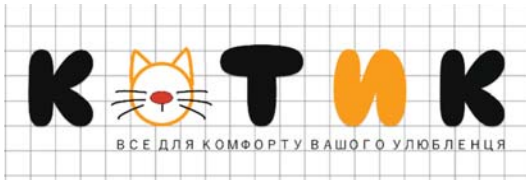

Iryna Pietrowa, autorka wzorów

Artystyczna skarbonka

Branding korporacyjny jest środkiem kształtowania wizerunku firmy; połączenie elementów wizualnych i informacyjnych tego samego stylu, które czynią firmę rozpoznawalną.

Znak towarowy to zastrzeżona nazwa, która odróżnia produkty jednego producenta od podobnych produktów innych producentów.

Uogólniam, argumentuję, systematyzuję

Co nowego dowiedziałeś się / dowiedziałaś się o brandingu korporacyjnym? Co było najciekawsze, co było trudne? Które informacje z podręcznika nie były wystarczająco jasne i wymagają dodatkowej uwagi? Nazwij główne elementy stylu korporacyjnego. Opowiedz o rodzajach znaków towarowych.

Samodzielne badania, wyszukiwanie w mediach

Wyszukaj w Internecie znaki towarowe znanych ukraińskich marek produktów mlecznych, napojów, słodczy, leków, elektroniki. Zastanów się, w jaki sposób znak towarowy przyczynia się do sukcesu finansowego firmy.

Uwalniam fantazję, eksperymentuję, tworzę

Dokonaj analizy znaku towarowego wydawnictwa, które przygotowało Twój podręcznik „Sztuka” do druku i określ zasadność jego umieszczenia na okładce. Omów z kolegami / koleżankami z klasy pomysły na hasło wydawnictwa i wybierzcie najlepszą propozycję.

Paleta muzyki pop

? *Jakie piosenki poprawiają Ci humor, pomagają przezwyciężyć smutek?*

Wzajemne przenikanie się rozrywki i sztuki akademickiej jest cechą kultury współczesnej. Jednym z przykładów była twórczość światowej sławy Wielkiej Orkiestry pod dyktando *Paula Mauriata*. Maestro przez wiele lat tworzył nowoczesne aranżacje popularnych melodii.



Popowa Orkiestra Symfoniczna Paula Mauriata



„Do muzyki Vivaldiego” (orkiestra Paula Mauriata).

? *Przełącz swoje wrażenia po wysłuchaniu popularnej muzyki orkiestrowej.*

Muzyki popularnej nie można utożsamiać z *muzyką pop*, gdyż jest to tylko jeden z jej kierunków. *Muzyka pop* jako część kultury masowej zorientowana jest na gusta zwykłych słuchaczy. Aby była przystępna, stosuje się proste teksty (głównie liryczne), łatwe do zrozumienia melodie (często taneczne), prosty akompaniament (najczęściej na instrumenty elektroniczne).

Piosenka (singiel) dominuje w muzyce pop. Dlatego wiodącą rolę odgrywa emocjonalny wokalista o „otwartym” brzmieniu. Ważna jest także wizualna prezentacja utworu — występ koncertowy lub teledysk. Dlatego wielu artystów popowych ma ekstrawagancki wizerunek.

Najlepszym przykładem popularności jest *hit* — synonim przeboju. Muzyka pop tworzona jest głównie w celach komercyjnych. Zależy od postępu technicznego i stała się częścią branży *show-biznesu*.



Michael Jackson

Whitney Houston

Madonna

Justin Bieber

Jak wiadomo, wiele supergwiazd muzyki pop, takich jak Michael Jackson, Madonna, Whitney Houston, Rihanna, Lady Gaga, Justin Bieber i inni zdobyli sławę i sukces komercyjny dzięki popularyzacji swojej twórczości w różnych mediach.

Według Księgi Rekordów Guinnessa do 2009 roku Whitney Houston miała największą liczbę nagród w branży muzycznej (ponad 400, w tym siedem nagród Grammy).

Dziś absolutnym rekordzistą pod względem liczby zwycięstw jest południowokoreański zespół BTS. Młodzi artyści zachwycają fanów muzyką w stylu *k-pop* i niesamowitymi osiągnięciami. W 2020 roku zajęli pierwsze miejsce w światowym rankingu artystów z największą sprzedażą hitów. Piosenka „Dynamite” w ciągu pierwszych 24 godzin zdobyła ponad 100 milionów wyświetleń!

? Zastanów się, co dokładnie decyduje o sukcesie piosenkarza: dobry głos, emocjonalność i muzykalność, umiejętności i aranżacja wokalu, wsparcie komercyjne, reklama itp.



„Will Always Love You” („Zawsze będę cię kochać” W. Houston),
 „What was i made for?” („Po co zostałem stworzony?” B. Eilish),
 „Dynamite” (BTS) i inne hity.

Do galerii portretów



Billie Eilish to amerykańska piosenkarka i autorka tekstów. Urodziła się 18 grudnia 2001 roku w Los Angeles w aktorskiej rodzinie. Otrzymała edukację domową, śpiewała w chórze dziecięcym, występowała z zespołem swojego brata Fineasza. Pierwszą piosenkę nagrała w wieku 11 lat. Debiutanckim singlem „Ocean Eyes” młoda artystka brawurowo zaznaczyła swoją obecność na scenie. Gwiazda wspierała światowy ruch „Stand Up For Ukraine”, zdedykowała Ukraińcom balladę „Your Power”.

Billie Eilish zdobyła 7 nagród Grammy, jest najmłodszą zdobywczynią w historii tej nagrody i pierwszą kobietą, która otrzymała wszystkie cztery główne nagrody.

Ukraińska muzyka pop wywodzi się z piosenek popowych ubiegłego wieku. Rozprzestrzeniła się dwukierunkowo: pieśń wykonywana z orkiestrą i pieśń śpiewana przez zespoły wokalnie-instrumentalne (VIA).

Do „złotego funduszu” zalicza się twórczość legendarnego zespołu „Smericzka” z Bukowiny i jego solistów Nazarija Jaremczuka i Wasyla Zinkiewicza. Jako jedni z pierwszych wykonali superprzebój „Czerwona ruta” Wołodymyra Iwasiuka. Piosenkarka i aktorka Nina Matwijenko na zawsze pozostanie opiekunką ukraińskiej piosenki.



Wasyl Zinkewycz



Nazarij Jaremczuk



Nina Matwijenko



Film „Pieśń jest zawsze z nami”.



Hity ukraińskiej muzyki pop: „Dwa kolory”, „Magiczne skrzypce”, „Stożary”, „Dzikię gęsi” (na wybór).

🎵 „Niezniszczalna” (muzyka i słowa Lusi Kawy) lub „What was i made for?” („Do czego zostałem stworzony?” muzyka i słowa Billie Eilish) (patrz załącznik).

Współczesna ukraińska branża muzyczna szybko odpowiada na potrzeby najbardziej wymagających słuchaczy. Krajowi artyści tworzą muzykę na światowym poziomie w zupełnie różnych formatach i gatunkach, demonstrując wysokiej jakości ukraińskie brzmienie.



Iryna Bilyk



Dmytro Monatik



Ola Polakowa



Dyzio

Artystyczna skarbonka

Muzyka pop (ang. *pop music*, skrót od *popular music* – muzyki popularnej) to kierunek muzyki lekkiej (powszechnie dostępnej) należącej do kultury młodzieżowej.

Muzyka popularna to muzyka różnorodnych form i gatunków, która cieszy się największym powodzeniem wśród słuchaczy i słuchaczek.

Uogólniam, argumentuję, systematyzuję

Jakie są specyficzne cechy muzyki pop? Opowiedz nam o ukraińskich i zagranicznych gwiazdach muzyki pop, osobliwościach ich śpiewu i ich wizerunku. Które z wysłuchanych utworów muzyki pop wywołują radosne emocje, ładują pozytywną energią?

Samodzielne badania, wyszukiwanie w mediach

Przeprowadź miniankietę: określ dziesięć najlepszych piosenek ukraińskiej muzyki pop według własnych preferencji.

Uwalniam fantazję, eksperymentuję, tworzę

Napisz recenzję jednego z dzieł współczesnej muzyki pop.

Projektowanie wnętrz i elewacji

? Czy wygląd zewnętrzny i wewnętrzny domu może wpływać na nasze samopoczucie? Podaj przykłady z własnego doświadczenia.



Architekci i projektanci starają się nadać budynkom piękny, niepowtarzalny wygląd i organicznie wpasować je w otoczenie. Do ozdabiania elewacji zewnętrznych budynków wykorzystywane są rzeźby i dzieła sztuki monumentalnej i dekoracyjnej: posągi, płaskorzeźby, obrazy, witraże, mozaiki.

Prawdziwymi arcydziełami są budowle Władysława Horodeckiego i Antoniego Gaudiego. Do dekoracji budynków wprowadzili obrazy oraz kolory prawdziwego i fantastycznego świata natury.



Dom pod chimerami w Kijowie (Ukraina). Architekt — W. Horodecki



Casa Batllo w Barcelonie (Hiszpania). Architekt — A. Gaudi

Pomysł stworzenia wielobarwnej elewacji zrodził się z chęci architektów wywołania pozytywnych emocji. Dlatego nie bez powodu na elewacjach nowoczesnych instytucji edukacyjnych i budynków mieszkalnych stosuje się różne kolory.



Szkoła Bobigny
(Francja)



Budynek mieszkalny
w Budapeszcie (Węgry)

? Czy właściwe jest, aby budynki szkolne były różnokolorowe? Uzasadnij swoje zdanie na ten temat.

Architekci i projektanci nieustannie zaskakują świat nowymi pomysłami. Nowoczesne budynki często mają skomplikowaną plastikową fasadę, dom wydaje się być ubrany w mistrzynie ukształtowaną fasadę. Taki trójwymiarowy wystrój jest jednym z elementów projektu domu.

? Jakie techniki dekoracji elewacji przykuły Twoją uwagę? Zastanów się, jak nowoczesne elewacje budynków mogą wpływać na emocje ludzi.



Wchodząc do budynku, wkraczamy w wyjątkowy świat wewnątrz, który jest w stanie wiele powiedzieć o swoich mieszkańcach, o narodowych tradycjach i zwyczajach. Detale wnętrza: meble, przedmioty użytku codziennego, wystrój, kolorystyka mogą opowiedzieć o gustach, hobby, a nawet polu działalności zawodowej właścicieli pomieszczeń.

Wirtualna podróż

Iwan Honczar przez całe życie gromadził skarby sztuki ludowej, będące świadectwem kultury narodowej, w szczególności ukraińskich tradycji zdobienia wnętrz domowych i życia codziennego. Odwiedź stronę internetową Muzeum Iwana Honczara. honchar.org.ua

ABC sztuki wizualnej

Wnętrza ukazane są w dwóch rodzajach perspektywy — frontalnej lub kątowej.

Perspektywa frontalna
Przedstawione są trzy ściany.
Frontalna – równoległa linii horyzontu



Albrecht Adam.
Pracownia artysty w Monachium

Perspektywa kątowa
Przedstawione są dwie ściany,
zbiegające się pod kątem



Manuel Cabral Aguado-Bejarano.
W pracowni artysty

Pomimo różnorodności współczesnych mediów biblioteka pozostaje skarbnicą ludzkiej wiedzy utrwalonej w książkach.

? Porównaj wnętrza bibliotek starożytnych i współczesnych. Jak myślisz, z czym związane są te zmiany?



Biblioteka opactwa Admont
(Austria)



Biblioteka Miejska w Stuttgarcie
(Niemcy)

? Przeanalizuj cechy wnętrza współczesnych bibliotek dziecięcych. Zwróć uwagę na dekoracyjny projekt i oświetlenie. Czy uważasz, że w bibliotece warto zastosować meble modułowe?



Wariant 1. Stwórz szkic dekoracyjnej zewnętrznej części budynku przy pomocy technik papier-mache, wycinanki, aplikacji.

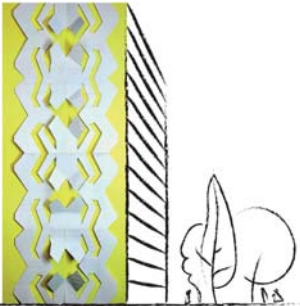

Wariant 2. Praca w parach. Stwórzcie szkice wnętrz i elewacji z ukraińskimi motywami dla biblioteki dziecięcej (*flamastry, markery, kredki*). Oceńcie wzajemnie swoje szkice.

Artystyczna skarbonka

Wnętrza domów (fr. *interieur* — wewnętrzny) — 1) zaprojektowana architektonicznie i artystycznie przestrzeń wewnętrzna budynku; 2) gatunek sztuki plastycznej (malarstwo, rysunek) przedstawiający wnętrze pomieszczenia.

Elewacja domu to wygląd zewnętrzny budynku.

Uogólniam, argumentuję, systematyzuję

Jaka jest różnica między obrazami wnętrz w perspektywie frontalnej i kątowej? Jak Twoim zdaniem aranżacja wnętrz może sprawić, że życie człowieka stanie się wygodniejsze?

Samodzielne badania, wyszukiwanie w mediach

Zobacz, jak współcześni projektanci wykorzystują ukraińskie tradycje w projektowaniu wnętrz.

Uwalniam fantazję, eksperymentuję, działam

Wyobraź sobie wystrój wnętrz swojej klasy.

Konkursy muzyczne, festiwale, flash moby

? *Jakie konkursy i festiwale muzyczne przykuły Twoją uwagę? Jakie wywarły na Tobie wrażenie? Przypomnij sobie, jak odbywa się konkurs „Czerwona Ruta”.*



Z roku na rok zwiększa się liczba konkursów i festiwali popularyzujących muzykę. Festiwale muzyczne w odróżnieniu od konkursów piosenki nie przewidują konkurencji wśród uczestników. Niektóre z nich, jak np. najstarszy ogólnoukraiński festiwal „Czerwona Ruta”, mają swoich zagorzałych fanów i istnieją już od dawna. Inne, mające niewielkie rankingi, szybko znikają. Jed-

nak wszystkie festiwale odkrywają nowe nazwiska, zapalają przyszłe gwiazdy na początkach kariery.

Programy telewizyjne są wypełnione różnymi muzycznymi show. Bardzo popularne są programy talentów wokalnych „Głos kraju” i „Głos. Dzieci”. Oprócz uczestników głównymi postaciami są trenerzy, którzy profesjonalnie pomagają w zdobyciu „muzycznej Homerli”.

Przykładami mogą służyć piosenkarze, którzy brali udział w tych programach. Aleksiejew po występie w półfinale „Głosu kraju” został laureatem nagrody „YUNA 2016” w kategorii „Odkrycie Roku”. A słynny autor i wykonawca piosenek w stylu hip-hopowym Jarosław Karpuk (YAKTAK) po udanym występie w superfinale programu „Głos. Dzieci” wkrótce uczestniczył w Krajowej Selekcji do Eurowizji 2024.



Aleksiejew



Show „Głosu kraju”



YAKTAK

Sukces show zależy od wielu czynników. Przede wszystkim od strony finansowej, bo to jedna z form show-biznesu. O konkurencyjności show decyduje zainteresowanie publiczności. Dlatego też istotną rolę odgrywa widowiskowość zapewniona przez zespół kreatywny organizatorów.

Tajniki zawodów kreatywnych

Pomysły artystyczne programów, spektakli inicjuje zazwyczaj *producent* projektu, który koordynuje działania reżysera, malarza, realizatora dźwięku, a także proces technologiczny i działania reklamowe. Zadaniem *reżysera* jest stworzenie dla widzów żywego obrazu akcji teatralnej. Spektakl budowany jest więc według praw dramaturgii: początek, rozwinięcie, kulminacja, rozwiązanie. Aby zwiększyć dynamikę oddziaływania emocjonalnego, wprowadza się szereg efektów: tańce, kontrasty gatunkowe i rytmiczne, sztuczki cyrkowe i popowe, akcenty świetlne, elementy dekoracyjne.

? *Jakie efekty artystyczne (dekoracyjne, świetlne itp.) zastosowali organizatorzy i projektanci show? Czy są to efekty kreatywne?*



VIVID Grand Show w Berlinie (Niemcy)

Muzyka pop jest szeroko reprezentowana na Konkursie Piosenki Eurowizji, który odbywa się co roku w kraju zwycięzcy poprzedniego konkursu. Wielu zwycięzców odniosło wielki sukces w branży muzycznej: ABBA, Maneskin, Toto Cutugno, Celine Dion, a irland-



Noworoczna „Platforma Muzyczna Ukrainy” (2024)

czyk Johnny Logan i szwedka Loreen dwukrotnie zwyciężyli w tym konkursie.

W 2004 r. i 2016 r. w Konkursie Piosenki Eurowizji zwyciężyły ukraińskie śpiewaczki Rusłana Łyżyczko z kompozycją „Wild Dances” i Jamala z kompozycją „1944”, a w 2022 roku zwyciężył zespół „Kałuż Orkiestra” z przebojem „Stefania”.



Rusłana



Jamala



Zespół „Kałuż Orkiestra”



Aleksander Ponomariow



Tina Karol



Wierka Serdiuczka



Zespół „Go A”



Piosenki ukraińskich zwycięzców i uczestników Eurowizji (na wybór).



Flash mob Gołębek Pokoju

Fenomenem współczesnej kultury jest taka teatralna, nowatorska forma performansu, jak flash mob (i jego artystyczna odmiana — art mob). Masowe akcje artystyczne odbywają się bezpośrednio na ulicach, stadionach, dworcach itp. według wcześniej opracowanego scenariusza.

 Muzyka i słowa Wołodymyra Iwasiuka. „Czerwona ruta” (patrz załącznik).

Artystyczna skarbonka

Konkurs w dziedzinie plastyki, muzyki ma na celu stopniowe wyłonienie najlepszego pretendenta do zwycięstwa.

Festiwal (fr. *Festival* – święto) to masowa impreza świąteczna, która obejmuje przegląd lub pokaz osiągnięć w określonych dziedzinach sztuki (muzyka, teatr, kino, taniec, występy rozrywkowe itp.).

Flash mob (ang. *flash mob* – błaskawiczny tłum) to planowana akcja masowa, podczas której ludzie szybko, jakby nagle, zniemacka gromadzą się w określonym miejscu, wykonują wcześniej ustalone czynności według scenariusza, a następnie szybko się rozchodzą.

Show (ang. *show* – spektakl) to wydarzenie rozrywkowe; ma odmiany: teatralne, muzyczne, taneczne, oświetleniowe (fajerwerki), lodowe, telewizyjne itp.

Uogólniam, argumentuję, systematyzuję

Jak rozumiesz pojęcie konkursu, festiwalu, flash mobu? Co producenci i reżyserzy show muszą wziąć pod uwagę, aby ich show odniosły sukces? Jakie cechy wspólne mają show i sztuki teatralne? Przeprowadź w klasie dyskusję na temat „Rola charytatywnych wydarzeń muzycznych w naszych czasach”?

Samodzielne badania, wyszukiwanie w mediach

Dowiedz się, jakie festiwale i konkursy muzyczne dla dzieci i młodzieży odbywają się w Ukrainie.

Uwalniam fantazję, eksperymentuję, tworzę

Z okazji Międzynarodowego Dnia Teatru lub Dnia Śmiechu zorganizujcie uroczystość z elementami show. Wybierzcie występy, biorąc pod uwagę cechy show opisane w podręczniku. Opracujcie projekt artystyczny i techniczny wydarzenia. Wybierzcie reżysera, scenografa i projektanta dźwięku. Organizujcie próby i występy.



Projektowanie krajobrazu

? *Czy byłeś/ byłaś kiedyś w parkach — ulubionych miejscach wypoczynku ludzi? Czy wiesz, kim jest ten magik, który tworzy takie piękne i przytulne miejsca? To jest projektant krajobrazu.*



Narodowy Park Dendrologiczny „Zofiówka” w Humaniu (Ukraina)

Zastanówmy się wspólnie, jak upiększyć nasze parki i ulice. Przede wszystkim wybierzmy miejsce na klomby kwiatowe. Uprawa kwiatów w pobliżu domu jest od dawna tradycją Ukraińców. Warto też i nam wybrać takie kwiaty, które będą kwitły naprzemiennie od wczesnej wiosny do późnej jesieni. Konieczne jest również dokładne przyjrzenie się topografii obszaru. Jeśli jest

wzniesienie, można zainstalować na nim altanę — wtedy będzie dobrze widoczna ze wszystkich stron. Gdy jest zbiornik wodny — jezioro lub strumyk, układamy brzegi. A gdyby jeszcze była fontanna, cudnie by wyglądała! Alejki, ścieżki ozdobimy wazonami, a może nawet rzeźbami. Nie zapominajmy o ławkach parkowych, a dla dzieci postawmy huśtawki!



Ogród chiński w Singapurze

Otóż głównym sposobem tworzenia kompozycji krajobrazowej są elementy naturalne: roślinność, ukształtowanie terenu i woda. Projektowanie krajobrazu harmonijnie łączy naturę i architekturę, rzeźbę, sztukę dekoracyjną itp. Aby otoczenie było atrakcyjne i wygodne, projektanci wykorzystują małe formy architektoniczne: altanki, rzeźby, ławki, płyty, schody, latarnie, fontanny, mostki parkowe, komunikację wizualną. Wykonane są z kamienia, cegły, betonu, drewna, metalu, plastiku i można je ozdobić mozaiką, kolorowym szkłem itp.

Współcześni projektanci wpadli na pomysł łączenia różnych funkcji w małych formach architektonicznych. Na przykład doniczka ma miejsce do odpoczynku (1), a ławki wieczorem zamieniają się w lampy (2).



1

2

? *Lubicie takie innowacje? Uzasadnij swoje zdanie.*

Jedną z najbardziej popularnych dziedzin projektowania krajobrazu jest sztuka *topiary* – wycinania kształtów koron drzew i krzewów w celu nadania im geometrycznych kształtów, tworząc realistyczne i fantastyczne obrazy.

? *Czy Twoim zdaniem projektantom udało się oddać artystyczną atmosferę w kompozycjach kwiatowych? Jakie są Twoje pomysły na popularyzację różnych rodzajów sztuki za pomocą topiary?*



Ogród Botaniczny
w Montrealu (Kanada)



Wystawa kwiatów na Śpiewnym Polu
w Kijowie (Ukraina)

Woda zawsze fascynuje swoim wyglądem: lustrzaną gładkością tafli jeziora i srebrzystym blaskiem strumieni, wodospadów, kaskad i sprężystych strumieni fontanny.

Wirtualna podróż

Harbin (Chiny) to jedyne miasto w Azji, które otrzymało od UNESCO tytuł „Miasta Muzyki”. W parku odbywają się „Harbin Summer Concert” i inne wydarzenia muzyczne. Architektoniczny obraz parku składa się z trzech części. Cykl otwiera „Uwertura powitalna”.



Projektanci przyczyniają się do poszerzania możliwości człowieka w zakresie rekreacji i komunikacji w przestrzeni miasta. Tak pojawiły się *parklety*, które instaluje się zamiast miejsc parkingowych dla samochodów po bokach ulic. Na terenie parkletu umieszczono ławki, krzesła, stoły, a także miejsca do parkowania rowerów, a nawet symulatorów sportowych. Wyposażenie parkletu może być wykonane z materiałów, które były już wcześniej używane, np. drewniane palety, skrzynie. W końcu ponowne wykorzystanie surowców jest dziś niezwykle ważnym wymogiem. Rośliny umieszczone w parklecie to drobne kwietniki, krzewy i drzewka w donicach — poprawiają estetykę ulic i przyczyniają się do oczyszczania powietrza.



Parklet w Iwano-Frankiwsku
(Ukraina)



Parklet w Sao Paulo
(Brazylia)

Centrum kompozycji krajobrazowej w parkach i ogrodach często stanowią małe mostki. Z założenia są proste i łukowate, czasem posiadają schody po jednej lub obu stronach. Ozdobą mostu jest balustrada o symetrycznej lub asymetrycznej kompozycji, zbudowana w oparciu o motywy roślinne lub geometryczne.



Most prosty w parku Feofania
w Kijowie (Ukraina)



Most łukowy w parku
w Kassel (Niemcy)



Wariant 1. Stwórz makietę parkletu. Jako podstawę użyj prostokątnego pudełka na cukierki; na ławki, stoły, klomby — kolejne małe opakowania; przy pomocy papieru, plasteliny lub gąbki stwórz imitację roślin. Wytnij z tektury figurkę człowieka, aby „meble” pasowały do niego.



Wariant 2. Stwórz szkic mostu parkowego (*materiały według własnego wyboru*). W razie potrzeby namaluj środowisko naturalne.

Uogólniam, argumentuję, systematyzuję

Jak rozumiesz koncepcję projektowania krajobrazu? Wytlumacz, co to *topiary*. Jakie zalety parkletu jako sposobu na poprawę środowiska miejskiego dostrzegasz? Jaka jest rola małych form architektonicznych, w szczególności mostków w parku?

Samodzielne badania, wyszukiwanie w mediach

Wyszukaj w Internecie informacje o parkach krajobrazowych Ukrainy. Stwórz prezentację promocyjną jednego z nich.

Uwalniam fantazję, eksperymentuję, tworzę

Zorganizuj i przeprowadź społeczno-ekologiczny flash mob artystyczny „Zrób krok, aby oczyścić planetę!”.

Konkursy taneczne, festiwale, show

? Jak myślisz, czym taniec przyciąga ludzi? Chcesz nauczyć się tańczyć tańce nowoczesne? Które dokładnie?



Decyzją UNESCO 29 kwietnia obchodzony jest Międzynarodowy Dzień Tańca. Taniec jest jedną z najstarszych form sztuki.

Taniec nowoczesny to kierunek sztuki choreograficznej, obejmujący różne techniki i style bazujące na tańcu współczesnym. Charakteryzuje się wyrazistą rytmiką, energią swobodnych ruchów, improwizacją, ekspresją emocjonalnego wyrażania siebie.

Józefina Wall. Taniec marzeń

? Jak artystka przekazała żywioł ruchu? Wytłumacz nazwę obrazu.

Do galerii portretów



Isadora Duncan (1877–1927) była amerykańską tancerką-innowatorką, założycielką tańca swobodnego. W swojej pracy opracowała i wykorzystała oryginalny ruch, który połączyła z tańcem starożytnej Grecji. Na scenie zamiast kostiumu baletowego nosiła nawet chiton, tańczyła boso. Artystce marzyło się stworzenie „nowego człowieka”, dla którego taniec stanie się językiem duszy i wolności. Wierzyła, że „każdy ruch będzie piękny tylko wtedy, gdy zgodnie z prawdą i szczerze wy-

raża uczucia i myśli”. Larisa Denysenko w swojej książce opisała dzieciństwo Isadory.

Przez długi czas tańce jazzowe i taniec nowoczesny istniały oddzielnie. Stopniowo mieszano różne elementy języka plastycznego, dodawano oryginalne ruchy, a nawet podstawy klasycznej choreografii. Pojawił się *jazz-modern*, który był podatny na wpływy nowych, wręcz ulicznych stylów. Kluczową pozostała improwizacja do muzyki jazzowej.

Kino i telewizja wywarły znaczący wpływ na rozwój współczesnej choreografii. Dzięki tym mediom modne stały się tańce *disco*, *rock and roll*, *twist i beat*. Wraz z pojawieniem się wideo w kulturze młodzieżowej dominowały tzw. tańce uliczne z elementami akrobatyki (*hip-hop*, *breakdance*, *techno*), które można zobaczyć w teledyskach współczesnych piosenkarzy.



Graffiti jest częścią sztuki hip-hopowej

Hip-hop wyszedł z biednych amerykańskich dzielnic, przekroczył granice etniczne, językowe i geograficzne i podbił sceny festiwalowe całego świata. Podobnie jak i rap, stał się częścią popkultury, światowego przemysłu rozrywkowego. Wizualnie kulturę hip-hopową reprezentują graffiti (rodzaj sztuki ulicznej) oraz ubrania raperów (szerokie dzinsy i T-shirty, trampki lub adidasy, czapki bejsbolówki lub czapki raperki).

Istnieje wiele kierunków, gatunków i stylów tańców współczesnych. Dlatego każda klasyfikacja jest warunkowa.

Współczesny taniec popowy to zazwyczaj spektakl sceniczny, którego fabuła rozwija się zgodnie z prawami dramatu, gdzie jest ekspozycja, początek, kulminacja i finał. Dlatego na scenie ważną rolę odgrywa umiejętność aktorska tancerzy polegająca na opanowaniu nie tylko plastyczności, ale także pantomimy, umiejętności improwizacji.

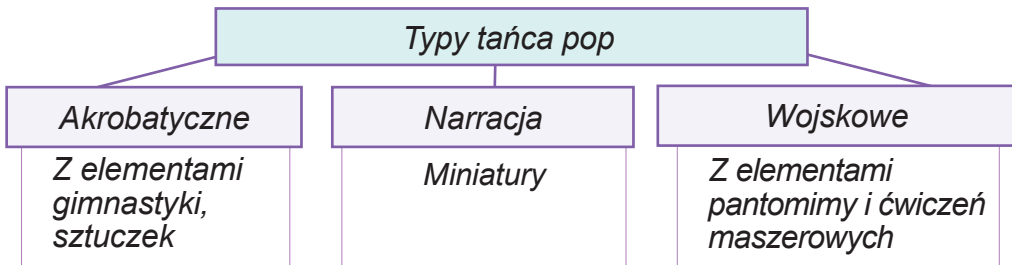

Nowoczesne tańce pop (na wybór).



Współczesne tańce

? Praca w parach. Stwórz miniaturę tańca współczesnego.

Osobną grupę stanowią tańce na lodzie, które wchodzi w program Zimowych Igrzysk Olimpijskich. W przeciwieństwie do skomplikowanych, czysto sportowych elementów łyżwiarstwa figurowego, nie wykorzystują akrobacji.

Połączenie choreografii, reżyserii, muzyki i scenografii stało się podstawą do powstania *widowisk rozrywkowych*. Przykładem jest telewizyjny talent show „Everybody’s Dancing!”. Na świecie istnieje wiele festiwali tańca, które mają charakter edukacyjny, poznawczy lub charytatywny.



? Jakie występy taneczne lub flash moby znasz? Przypomnij sobie, jak odbywa się słynny „Bal Wiedeński”.

Elementem sztuki tańca współczesnego jest *taniec towarzyski*, który cieszy się ogromną popularnością na całym świecie. Wyczynowe tańce towarzyskie nazywane są często *tańcami sportowymi*, odbywają się zawodowe mistrzostwa świata. Wykonywane są w parach i podzielone na dwa programy: *europaeski* (standardowy) i *latynoamerykański*, z których każdy obejmuje pięć tańców.

Program europejski standardowy obejmuje: *walc wolny*, *tango*, *walc wiedeński*, *wolny fokstrot*, *Quickstep* (szybki fokstrot). Wszystkie tańce wykonywane są w kręgu przeciwnym do ruchu wskazówek zegara. Kostiumy muszą spełniać wymogi obowiązkowe: panie — w sukniach balowych, a panowie — w czarnych lub granatowych frakach i z muszką.



1



2

Taniec towarzyski: 1 — program standardowy europejski;
2 — program latynoamerykański

Do programu latynoamerykańskiego wchodzi tańce: *samba*, *chacha-cha*, *rumba*, *pasodoble* i *jive*. Wśród nich wyłącznie *samba* i *pasodoble* wykonywane są przez tancerzy poruszających się po linii tańca. W innych tancerze pozostają przeważnie w jednym miejscu. W zależności od wymagań, sukienki damskie są zazwyczaj krótkie, otwarte, a garnitury męskie często (choć nie zawsze) są czarne.



Nagrania zawodów tańca towarzyskiego (na wybór).



Podziel się wrażeniami z tańców. Czy byłoby właściwe, gdyby wykonawcy programu standardowego wykonywali tańce w strojach z programu latynoamerykańskiego i odwrotnie? Wytłumacz.

Uogólniam, argumentuję, systematyzuję

Nazwij znane Ci tańce współczesne. Które z nich tańczysz Ty lub Twoi koledzy i koleżanki? Jakie tańce towarzyskie znajdują się w programach konkursowych mistrzostw świata? Dowiedz się, jakie konkursy i festiwale taneczne odbywają się w Ukrainie.

Samodzielne badania, wyszukiwanie w mediach

Obejrzyj muzyczny film animowany „Ballarina” (2016, reż. Ettore Scola).

Uwalniam fantazję, eksperymentuję, tworzę

Przygotuj wirtualną wystawę na temat „Historia tańca w malarstwie”. Opublikuj ją na swojej stronie w sieciach społecznościowych.

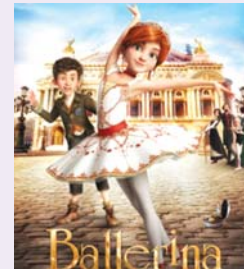

Projektowanie imprez masowych, eventów

? Czy byłeś/byłaś kiedyś na imprezach masowych? Jakie miałeś/miałaś wrażenia?



Scena Eurowizji-2017 w Kijowie

Projektowanie imprez masowych polega na stworzeniu przestrzeni do przeprowadzenia określonego wydarzenia, w którym ludzie chcą przebywać i otrzymywać pozytywne emocje. Według tematu wydarzenia mają charakter społeczny, religijny, sportowy i artystyczny. W Ukrainie odbywają się ma-



Igrzyska Paraolimpijskie w Tokio 2020

Q dwiedzanie różnych świąt, festiwali i konkursów, spektakli i pokazów teatralnych, parad i występów pozostawia niezapomniane wrażenia w pamięci każdego człowieka. Dzięki wyobraźni i kreatywności projektantów wydarzenia te stają się żywe i niepowtarzalne.

Projektowanie imprez i wydarzeń masowych polega na stworzeniu przestrzeni do przeprowadzenia określonego wydarzenia, w którym ludzie chcą przebywać i otrzymywać pozytywne emocje. Według tematu wydarzenia mają charakter społeczny, religijny, sportowy i artystyczny. W Ukrainie odbywają się masowe imprezy dla dzieci i młodzieży: wystawy i jarmarki sztuki, konkursy i festiwale, święta teatralne oraz różne spektakle.

Wydarzenia indywidualne (np. urodziny), grupowe (rocznica szkoły), narodowe (Dzień Wyszynki), międzynarodowe (Igrzyska Olimpijskie, konkursy piękności itp.) wyróżniają się skalą.

ABC sztuki wizualnej

Projektant musi przemyśleć, jak dostosować miejsce do zbliżającego się wydarzenia. Przecież występ artystów wymaga sceny i specjalnego sprzętu scenicznego. Jeśli wydarzenie odbywa się w sali koncertowej, jest już tam scena i niezbędny sprzęt. A jeśli na ulicy, wtedy budują tymczasowe konstrukcje sceniczne. W skansenach odbywają się plenerowe festiwale folklorystyczne, na stadionach odbywają się zawody sportowe, a na placach odbywają się parady. Oryginalnym rozwiązaniem projektowym jest zastosowanie dmuchanych scen o fantastycznych kształtach i jaskrawych kolorach, które imitują scenerię.



Scena uroczystego koncertu z okazji Dnia Niepodległości Ukrainy

Celem projektanta jest stworzenie pięknego, harmonijnego obrazu przyszłego wydarzenia i jego realizacja. Projektanci wymyślają także najlepszy sposób na reklamę wydarzenia. W tym celu tworzą styl korporacyjny, stronę internetową, plakat, zaproszenia itp.

Wystrój powinien odpowiadać treści wydarzenia. Na scenie umieszczone są logo, hasła, pozdrowienia, zdjęcia, elementy dekoracyjne w określonych kolorach (na przykład w stylu korporacyjnym). Do dekoracji używa się draperii sceny z tkaninami. Jeśli to konieczne, fitodesign służy do tworzenia ikebany lub kompozycji kwiatowych, które zdobią nawet sufit. Przydadzą się również zwykłe kolorowe kulki. Połączone wspólną kolorystyką wszystkie elementy artystycznej oprawy i małych form architektonicznych znajdujących się w obrębie wydarzenia, a w szczególności poszczególne strefy fotograficzne, powinny przekazywać temat, ideę i tworzyć świąteczny nastrój.



? *Jakie elementy wystroju lubisz i dlaczego?*

Światło jest ważnym elementem projektowania wydarzeń. Tworzy nastrój i atmosferę wydarzenia. Kierunek oświetlenia może skierować uwagę publiczności i podkreślić kluczowe kształty projektu. Do oświetlenia stosuje się reflektory, lasery, paski LED itp.





Kolory dobierane są w zależności od efektu, jaki należy wywołać na obecnych. Na przykład na konferencjach i szkoleniach stosuje się jasne, stonowane odcienie kolorów, na przykład w zakresie niebiesko-zielonej gamy. Kolor powinien podkreślać przestrzeń, wydzielać elementy wystroju.

Efekty specjalne zawsze zaskakują, zachwycają, wprawiają w dobry nastrój. Wykorzystuje się do tego bezpieczne dla człowieka efekty specjalne: dym, ogień, fajerwerki, śnieg, konfetti, bańki mydlane. Ekran mgłowe i wodne, hologramy, pokazy laserowe – wszystko to stworzone zostało z myślą o kreatywnej i spektakularnej scenografii. Efekty specjalne mogą być zarówno ozdobą kulminacyjnego momentu wydarzenia, jak i towarzyszyć całej akcji. Utrzymują żywą atmosferę i nadają scenie jaskrawość, dynamikę i energię.

Projektanci pomagają uczestnikom zapamiętać wspaniały czas spędzony na uroczystym spotkaniu lub ważnym wydarzeniu. W tym celu urządza się strefę *fotograficzną* – specjalnie zaprojektowane miejsce, na tle którego goście robią sobie zdjęcia. Strefa fotograficzna może wyglądać jak miniscena.

Wyjątkowości wydarzeniu dodają maskotki, symbole, aktorzy-komunikatorzy, często ubrani w specjalne kostiumy i maski.



Symbol i maskotki Mistrzostw Europy w Piłce Nożnej Euro 2012

Ważne dla kreowania wizerunku wydarzenia jest także świąteczne nakrycie stołu. Projektant kulinarny wykorzystuje *carving* – wycina piękne dekoracje w owocach i warzywach. Wywołuje to w ludziach pozytywne emocje.



Wariant 1. Stwórz układ strefy fotograficznej na urodziny (*pudełko cukierków na ramkę, kolorowy karton, papier, różne materiały teksturowane*).



Wariant 2. Stwórz szkic świątecznego nakrycia stołu (*aplikacja z kolorowego papieru, pisaki*). Aby szybko wyciąć 4–6 talerzy lub serwetek, złóż pasek papieru 2–3 razy i wytnij potrzebny kształt.



Artystyczna skarbonka

Projektowanie wydarzeń (*event design*) to działalność projektowa projektanta mająca na celu artystyczne zaprojektowanie różnych wydarzeń.

Carving kulinarny to sztuka rzeźbienia w owocach i warzywach oraz tworzenia z nich obszernych kompozycji.

Uogólniam, argumentuję, systematyzuję

Jaka jest rola projektanta w przygotowaniu imprez i wydarzeń masowych? Jakie narzędzia designu są używane do artystycznej dekoracji uroczystych wydarzeń? Opisz swoje wrażenia od designu imprez masowych na podstawie własnego doświadczenia.

Samodzielne badania, wyszukiwanie w mediach

Poznaj tradycję obchodzenia Dnia Wyszzywanki w swoim mieście / wiosce.

Uwalniam fantazję, eksperymentuję, tworzę

Zaproponuj pomysł zorganizowania i zaprojektowania festiwalu carvingu (rzeźbienia w owocach i warzywach), aby promować zdrowe warzywa i owoce uprawiane w Twoim regionie.

Innowacyjne poszukiwania w obszarze języka muzycznego, gatunków i form muzycznych

? Czy zdarzyło Ci się kiedyś, że muzyka była dla Ciebie zbyt trudna do zrozumienia?

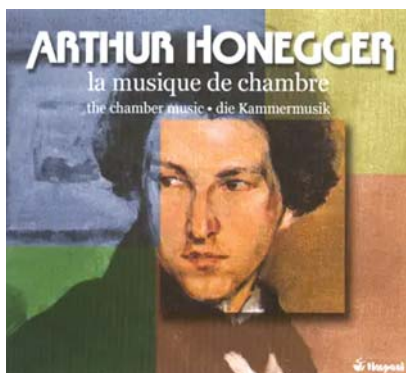

Płyta z muzyką A. Honeggera

Nowoczesna sztuka muzyczna o kierunku akademickim wchłonęła nowatorskie aspiracje epoki. Często nazywana jest elitarną, niezrozumiałą. Czasami jesteśmy zaskoczeni — gdzie są zwykłe melodie i obrazy? „Niezrozumiałość” tej muzyki wiąże się z chęcią oddania w niej złożoności współczesnego życia.

Kompozytorzy eksperymentują z formą, szukają nowych barw językowych. W muzyce nie zabrakło dynamicznych rytmów współczesności, dźwięków industrialnego świata.

Na przykład w utworze Arthura Honeggera „Pacific 231” orkiestra odtwarza klaksony, stukot kół, grzechot hamulców. I nie jest to zaskakujące, ponieważ bohaterem dzieła jest pociąg! Tytuł utworu pochodzi od modelu lokomotywy parowej „Pacific”, choć początkowo nosił nazwę „Ruch Symfoniczny”. I to nie efekty dźwiękowe przyciągały kompozytora, ale podziw do ludzkiego umysłu, zdolnego wprawić w zawrotną prędkość stalową konstrukcję. Pierwsze wykonanie spektaklu wywołało falę krytyki: autora nazwano „mechanikiem w muzyce”. Wkrótce utwór ten przyniósł kompozytorowi międzynarodową sławę.

- 1 — okładka nutowa pierwszego ukraińskiego wydania;
- 2 — *Konstanty Piskorski*. Cywilizacja. Miasto



1



2



Arthur Honegger. *Pacific 231*.

? *Dokonaj analizy języka muzycznego słuchanego utworu. Przeprowadź analogię odzwierciedlenia dynamiki w muzyce i kompozycji ukraińskiego artysty Kostantego Piskorskiego, współczesnego Arthurowi Honeggerowi.*

We współczesnej muzyce nie brakuje eksperymentów w strefie języka muzycznego, gatunków i form. Niektórzy artyści rezygnują ze stosowania tonacji durowej i molowej oraz innych tradycji klasycznych — rodzi się *muzyka atonalna i dodekafonia*.

Do galerii portretów



Arnold Schoenberg.
Autoportret

Arnold Schoenberg (1874 – 1951) był austriackim kompozytorem, dyrygentem, artystą, pedagogiem, założycielem Nowej Szkoły Kompozytorów Wiedeńskich, twórcą dodekafonii i techniki seryjnej. W twórczości muzycznej kompozytora — operach, symfoniach, sztukach teatralnych, pieśniach — występuje tendencja do wzmożonej wyrazistości obrazów i znacznego natężenia emocji. Jego styl twórczy charakteryzuje się wyostreniem środków wyrazu muzycznego, odzwierciedla niespokojny nastrój panujący wówczas w społeczeństwie. W muzyce słychać dysonanse, których ucho nie od razu rozumie.

Symbolem innowacji w muzyce stał się cykl wokalnie-instrumentalny A. Schoenberga „Pierrot księżycowy” oparty na wierszu A. Girauda. Utwór przeznaczony jest na głos żeński z towarzyszeniem zespołu kameralnego. Tragizm, liryzm i satyra połączyły się w nim w jedną całość. Bohaterowie przypominają marionetki ciągnięte za sznurki przez siły zła (ludzie przedstawieni są jako lalki).

Technika wokalnego wykonania śpiewu językowego zakłada, że wykonawca podąża za rytmem, jednak intonacje są zbyt niestabilne, dlatego melodia czasem „opada”, a czasem „odlatuje”. Obrazy, jakby tradycyjne z nazwy, są u Schoenberga zdeformowane. „Walc Chopina” — boleśnie ironiczny „portret” walca Chopina. „Madonna” to ponury obraz muzyczny, daleki od tradycyjnych wyobrażeń o Matce Bożej.



Fryderyk Chopin. Walc; Arnold Schoenberg. *Pierrot księżycowy* (nr 5 — „Walc Chopina”, nr 6 — „Madonna. Ave Maria”).



Przypomnij sobie charakterystyczne cechy walca. Czym różni się walc A. Schoenberga od walca F. Chopina? Jaką jawi się słuchaczowi Madonna Schoenberga?



Sceny ze spektaklu „Pierrot księżycowy”



Złota Maska Groka

Włoski kompozytor Luciano Berio był jednym z pierwszych twórców *teatru instrumentalnego*. Napisał „Sekwencja na puzon” poświęconą pamięci słynnego klauna Grocka, pełną wszelkiego rodzaju ekscentrycznych efektów (na przykład puzonista musi czasem grać... i śpiewać jednocześnie).



Luciano Berio. *Sekwencja na puzon*.

Ukraińska szkoła kompozytorska też ma swoją *awangardę*, do której należą: Walentyn Sylwestrow, Jewgen Stankowycz, Leonid Grabowski i inni. Współcześni młodzi artyści opanowują muzykę elektroniczną i nowe gatunki sztuki mediów. W saundarcie (sztuce dźwięków) zaangażowany jest nie tylko słuch, ale także wzrok: obrazy o zmieniających się kolorach i fakturach są wyświetlane na ekranie synchronicznie. W spektaklach dźwiękowych powstają niepowtarzalne światy akustyczne, które poprzez wibracje dźwiękowe (głos, szum samochodów, dzwonki) przekazują emocje. Instalacje muzyczne Aleksandra Szmaraka to eksperymenty z dźwiękami i wrażeniami. Ała Zagajkiewicz łączy narzędzia komputerowe z brzmieniem tradycyjnych instrumentów.



Instalacja dźwiękowa „Wirtualny chór” z 40 głośnikami

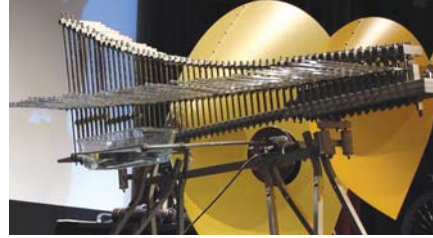

Narzędzia projektanta dźwięku



Film fabularny „Mamaj” (fragment ze ścieżką dźwiękową Ałły Zagajkiewicz).



Muzyka i słowa L. Horowej. „Gra muzyka” (patrz załącznik).

Artystyczna skarbonka

Dodekafonia (gr. — dwanaście, dźwięk) to metoda tworzenia muzyki oparta na 12 dźwiękach. Twórca — A. Schoenberg.

Uogólniam, argumentuję, systematyzuję

Jakie nowe zjawiska muzyczne pojawiły się w epoce nowożytnej? Które z nich zainteresowały Cię najbardziej? Zastanów się, dlaczego takie innowacje były konieczne.

Samodzielne badania, wyszukiwanie w mediach

Dowiedz się więcej o saundarcie (sztuce dźwięku), o wpływie dźwięku na emocje.

Uwalniam fantazję, eksperymentuję, tworzę

Popracuj jako projektant dźwięku na platformie bezpłatnego oprogramowania biblioteki dźwięków SoundQ.



Współczesne praktyki artystyczne, techniki artystyczne, instalacje

? Zastanów się, czy sztuka jest zawsze zrozumiała, zwłaszcza sztuka współczesna.



Ken Kelleher. Instalacja

Sztuka stała się w naszych czasach dziedziną niespotykanej kreatywności i przełamywania wielu powszechnych wyobrażeń na jej temat. Potrafimy stworzyć oryginalne kolaże i fotomontaże, niespotykane dotąd wirtualne światy w grafice komputerowej. Możemy tworzyć murale na ścianach lub tworzyć niezwykle rzeczy z materiałów gospodarstwa domowego. Ważne jest, aby odważnie eksperymentować i wybierać ciekawe techniki artystyczne, techniki i materiały do realizacji swoich pomysłów. Nie bój się wyrażać

swoje myśli w oryginalny i niekonwencjonalny sposób! Zanurzmy się w świat sztuki współczesnej i odkryjmy nieograniczone możliwości dla twórczości.

Nietradycyjne praktyki artystyczne to każdy rodzaj działalności, która wykorzystuje sztukę jako narzędzie do badań i komunikacji. Nie mieszczą się w tradycyjnych ramach sztuki, dlatego nazywane są *obiektami sztuki*, a nie dziełami sztuki. W praktykach artystycznych wykorzystuje się niezwykle techniki i materiały artystyczne, służące eksperymentowaniu i poszukiwaniu nowych pomysłów w celu poszerzenia wyobrażeń o sztuce. Także po to, by wyrazić problemy społeczne lub po prostu wywołać u widza określone emocje. Praktyki artystyczne obejmują *performance* (teatralną formę sztuki współczesnej – akcjonizm), *instalację i mobile*.

Aby przełamać statykę płaskiej kompozycji, zamiast obrazów i rzeźb artyści tworzą świecące i poruszające się w przestrzeni konstrukcje. Instalacje mobilne, zwykle wykonane z metalu, szkła lub innych materiałów i podłączone do urządzeń świetlnych, nazywano *urządzeniami mobilnymi*.



Cesar Manrique.
Mobilna rzeźba



Anthony Haywood.
Instalacja z telewizorów

? Na czym, Twoim zdaniem, polega oryginalność instalacji i mobile? Zastanów się, co chcieli przekazać artyści.

Ekosztuka jest obecnie aktywnie rozwijana przez artystów zajmujących się problematyką ochrony środowiska. Tworzą instalacje z obiektów natury i dzieł sztuki powstałych ze śmieci i odpadów przemysłowych, a także obrazy i rzeźby poświęcone problematyce ochrony środowiska.



Michelle Stitzline. Instalacja z przewodów, fragment

Obecnie praktyka tworzenia murali, jednej z form sztuki ulicznej, stała się powszechna w wielu miastach. Wiele z nich znacie już z kroniki współczesnej sztuki ukraińskiej, zwłaszcza o tematyce patriotycznej i antywojennej.



Twórczość ulicznego artysty Zed1 to nie tylko murale, ale eko-malarstwo. Farby używane przez artystę wykonane są w technologii skutecznie usuwającej zanieczyszczenia powietrza. Codziennie muszą pochłaniać smog 79 samochodów.



Toshiko Horiuchi McAdam

Iwan Marchuk.
Przebudzenie (fragment)

Artystka Toshiko Horiuchi McAdam szydełkuje konstrukcje tekstylne dla dzieci. Jej tekstylne place zabaw charakteryzują się różnorodnością kolorów i kształtów dla rozwoju fizycznego i estetycznego dzieci.

Obrazy ukraińskiego malarza Iwana Marchuka tworzone są najcieńszymi pociągnięciami i przypominają koronkę. Artysta żartobliwie nazwał stworzoną przez siebie nową technikę „płataniem” od słów *pleść, plątać*.

Z poprzednich klas znasz już nietradycyjne techniki artystyczne: rysunek palcami i dłońmi, różne formy klaksografii i monotypię.



Kolorowy makaron



Frottage



Nitkografia

Nowe możliwości dla twórczości można znaleźć w zwyczajnych materiałach, jeśli posłużymy się wyobraźnią. Na przykład możesz wyko-

nać oryginalne kompozycje reliefowe z makaronu o różnych kształtach. *Frottage* – technika przenoszenia faktury materiału na papier – wygląda zupełnie inaczej, jeśli weźmie się pod uwagę materiał o ciekawej powierzchni. W sztuce *nitkografii*, w zależności od położenia nici na papierze, każda nowa kompozycja będzie niepowtarzalna.

Przezroczyste kolorowe materiały można wykonać z plastikowych pojemników i pomalować markerami: jaskrawe, trójwymiarowe obiekty artystyczne zawsze poprawią Twój nastrój. I jak ekstrawagancko wygląda w kompozycjach gazeta lub papier muzyczny. Można go używać do aplikacji, a jeszcze ciekawsze jest po prostu rysowanie na nim. Odbitki balonika lub piłeczki do kartki pozwalają uzyskać różnorodne malownicze powierzchnie, a także piękne kwiaty – zawsze pasujące na kartkę z życzeniami.



Przezroczyste materiały



Aplikacja z gazet



Odbitki balonika lub piłeczki

Sztuka to skuteczny lekarz, ale nie na grypę czy covid, ale na strach i rozpacz. Wykorzystanie sztuki jako narzędzia leczenia zdrowia psychicznego zostało nazwane *artterapią* – *terapia poprzez sztukę*. Kontemplacja obrazów i rysowanie, śpiewanie i słuchanie muzyki, ruchów tanecznych i pantomimy, oglądanie kreskówek itp. przyczyniają się do zmniejszenia poziomu lęku, co jest szczególnie ważne w sytuacjach ekstremalnych, podczas wojny. W tym celu dzieła sztuki są specjalnie dobierane, aby pomóc ludziom radzić sobie ze stresem, depresją i innymi problemami. Oznacza to, że artterapia to uzdrowienie duszy poprzez twórczość.

Na przykład kolor zielony ma właściwości lecznicze. Kontemplacja zieleni, zwłaszcza roślin w pejzażach i martwych naturach, daje poczucie bezpieczeństwa i komfortu. Podobnie może działać liryczna muzyka V. A. Mozarta, F. Chopina, K. Debussy'ego, która pomaga wyciszyć się i złagodzić stres psycho-emocjonalny.

Do galerii portretów

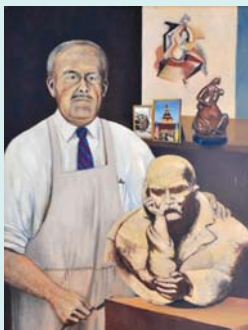

Aleksander Porfirowycz Archypenko (1887–1964) to ukraiński rzeźbiarz, artysta nowatorski, uważany za pierwszego rzeźbiarza abstrakcyjnego. Udało mu się umiejętnie opierać linią łamaną, abstrakcyjnymi „pustymi” formami. Po raz pierwszy w światowej praktyce wykorzystuje „pustkę” jako element wizualny rzeźby. Było to jedno z innowacyjnych odkryć. Przywrócił rzeźbie kolor, odważnie sięgnął po drewno, metal i szkło. Eksperymentował z „rzeźbą dźwiękową”. Archypenko stworzył serię rzeźbiarskich portretów znanych postaci amerykańskich, pomników T. Szewczenki, I. Franki i innych wybitnych Ukraińców. Jest autorem pierwszych w historii sztuki instalacji — projektów z pogranicza sztuk pięknych, inżynierii i designu.



Karuzela Pierrota



Piesz



Praca grupowa. Jarmarkowy występ mistrzów sztuki. Stwórzcie pamiętki w postaci obiektów sztuki rzeźbiarskiej, korzystajcie z różnych nietradycyjnych technik artystycznych: relief z folii, trójwymiarowe („puste”) wyroby rzeźbiarskie oparte na twórczości A. Archypenki, instalacje z kształtów geometrycznych lub dowolnych kształtów (styczne, dynamiczne) itp.

Omówcie organizację akcji charytatywnej, przygotujcie jej fragmenty teatralne. Przy pomocy dorosłych i wolontariuszy omówcie kwestie finansowe (np. wykorzystanie środków na odbudowę zniszczonych obiektów kultury czy leczenie rannych żołnierzy Sił Zbrojnych Ukrainy). Zaproście nauczycieli i uczniów swojej szkoły, rodziców, rówieśników.



Artystyczna skarbonka

Mobile (łac. *mobilis* – ruchliwy) to mobilne dzieło sztuki, konstrukcja wykonana z lekkiego metalu i tworzywa sztucznego, która zmienia swój kształt pod wpływem ruchu powietrza lub za pomocą urządzeń mechanicznych.

Uogólniam, argumentuję, systematyzuję

Jakie innowacje pojawiły się w sztukach wizualnych epoki nowożytnej? Podaj przykłady praktyk artystycznych, instalacji. Jaka jest różnica między mobilem a rzeźbą? Jakie nietradycyjne techniki artystyczne przykuły Twoją uwagę; które z nich zostały już praktycznie opanowane, a które są planowane na przyszłość?

Samodzielne badania, wyszukiwanie w mediach

Zastanów się, jakie instalacje można stworzyć, aby ozdobić salę wystawową twórczości dzieci i młodzieży.

Uwalniam fantazję, eksperymentuję, tworzę

Przetestuj wpływ kolorów na Twoje emocje, uczucia i nastrój.

Wiersze zmienione w melodie pieśni

? *Jakie znane Ci wiersze zainspirowały muzyków do tworzenia piosenek? W jakich gatunkach wokalnych najczęściej ucieleśniają się obrazy poetyckie?*



S. Marczuk. Pieśń

Od czasów starożytnych poezja i muzyka były ze sobą ściśle powiązane. W starożytnej Grecji rapsodowie (wędrowni śpiewacy) śpiewali utwory poetyckie, akompaniując sobie na lirze.

Na lekcjach literatury zapoznaliście się już z poezją ukraińską, przede wszystkim ze słowem poetyckim Wielkiego Kobzara. Wielu ukraińskich kompozytorów tworzyło muzykę do wierszy Tarasa Szewczenki. Zabrzmiały one w języku muzycznym w licznych interpretacjach wokalnych i chóralnych: „Muzyka do Kobzara” M. Łysenki, „Topola” K. Stecenki, „Słońce zachodzi”

S. Ludkiewicza, „Woda płynąca do błękitnego morza” B. Latoszyńskiego. Współczesne zespoły wnoszą nowe barwy do aranżacji klasyki literatury.



„Bandurysto, szary orle!” (Narodowa Kapela Bandurystów, „Szpilaci Kobzarze”), teledysk „Topola” (zespół „Chcę jeszcze”).

? *Porównaj różne wykonania piosenki o bandurzyście. Który sposób śpiewania bardziej odpowiada poetyckiemu wizerunkowi T. Szewczenki? Jakiego charakteru nabiera wiersz „Topola” dzięki połączeniu rocka, hip-hopu i etno?*

Narodowa Kapela Bandurystów



W gatunkach wokalnych muzyka i poezja są nierozłączne. Mają jednak szczególny język artystyczny: poezja przemawia do nas słowami, a muzyka dźwiękami. Tekst poetycki zawiera epitety, metafory, porównania, muzykę wzbogacającą różnorodne harmonie i barwy instrumentalne. Poezja i muzyka uzupełniają się. Wspólną cechą języka dźwięków i słów jest intonacja.

Ukraińscy poeci lubili muzykę i śpiew. Łesia Ukrainka posługiwała się tytułami swoich wierszy: „Melodia”, „Rytmy”, „Nokturn”, „Piosenki solowe”. Wiersze „Muzyka”, „Pieśń o muzyce”, „Pieśń o pieśni” należą do romantyka i poety z lat sześćdziesiątych Wasyla Symonienki. O roli pieśni w swojej twórczości poetyckiej wspominał także Iwan Franko.

? *Przeczytaj powyższe wiersze, kieruj się logicznymi akcentami, pauzami. Przeprowadź eksperyment: mów melodyjnie określone zdanie z różną intonacją (opowiadaj, nawołuj, pożałuj itp.). Wyobraź sobie, że na podstawie tych słów zostaniesz autorem piosenki. Jak wyobrażasz sobie nastrój muzyki? Który głos śpiewa to lepiej? Zaśpiewaj melodię (recytatyw lub rap). Porównaj mowę i intonację muzyczną. Poczuj, jak poezja klasyków zyskuje w muzyce drugie życie.*



? *Wideo „Chciałabym zostać piosenką”, wiersz Łesi Ukrainki. (różne wersje).*

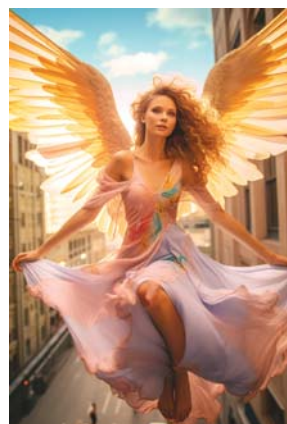
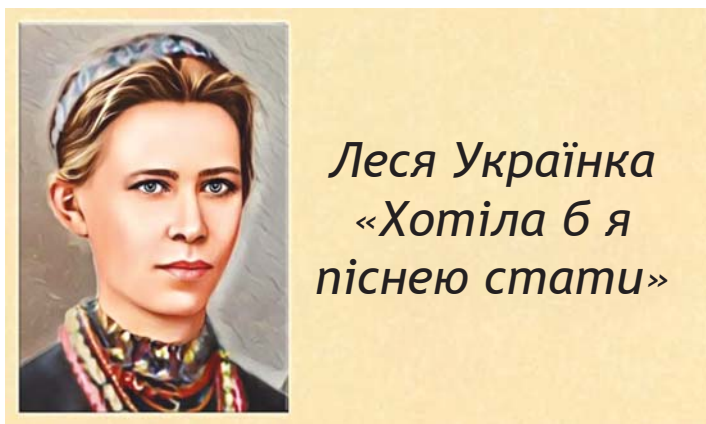

? *Jakie emocje wywołują różne wersje utworu? Co wolisz: śpiew z elementami wokalizacji czy recytatyw z „przełamanym rytmem”, co w klipie podkreśla także ruch skrzydeł?*



Teledysk „Nie moja” (zespół „Kozak System”, podstawa — wiersz W. Symonenki, dodatek do piosenki — O. Połozhyńskiego).

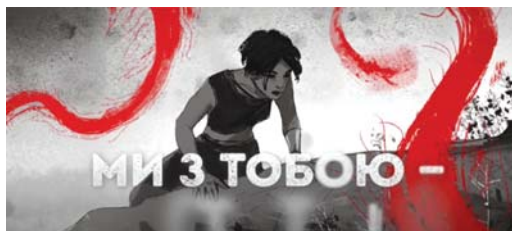

? Jakich strun duszy dotyka ta piosenka? Opisz swoje uczucia, emocje. Zwróć uwagę na lakoniczne szkice wizualne w teledyskach.

Poezja Liny Kostenko zachwyca wyjątkowym pięknem. Wiersz „Skrzydła” należy do liryki o głębokim znaczeniu. Obraz skrzydeł ucieleśnia duchowe aspiracje człowieka, jego pragnienie wzniesienia się na szczyt. Poetka porównuje człowieka do ptaka, symbolu swobodnego lotu. Ideę wiersza zdradza kilkoma słowami: hojność, wola, prawda, troska, zaufanie, miłość, lojalność, entuzjazm. Wiersz „Skrzydła” zasłynął po teledysku Bohdana Stupki, który zyskał jeszcze większą popularność po „przetłumaczeniu” na język animacji.

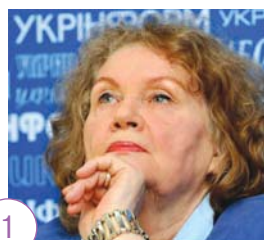

1 – Lina Kostenko; 2, 3 – fragmenty filmu animacyjnego „Skrzydła”*



Bogdan Stupka recytuje wiersz Liny Kostenko „Skrzydła”.

* Draw & Care Studio, kierownik projektu — Diana Cook.

Zespół „Ptacha” stworzył oryginalny utwór do wiersza. Refrenem stał kluczowy zwrot: „I ma skrzydła!”



Piosenka „Skrzydła” (zespoły „Kozak System”, „Ptacha”).



Jaki charakter muzyki ucieleśniały zespoły męskie i żeńskie? Jaka jest różnica między akompaniamentem a śpiewem? Jaka jest rola dźwięków strun bandury i efektów wirtualnych (abstrakcji kolorów w ubraniach)?



Piosenki „Skrzydła” albo „Chciałabym zostać piosenką”.



Wykonaj nfragmenty utworu na różne sposoby śpiewania (wokalizacja, rap).

Artystyczna skarbonka

Intonacja (łac. *intono* – wymawiać głośno) to zestaw elementów mowy werbalnej lub muzycznej: rytm, tempo, akcent itp., mające na celu wyrażenie emocjonalnego zabarwienia.

Uogólniam, argumentuję, systematyzuję

Udowodnij związek muzyki i poezji. Znajdź wiersze poetów ukraińskich i zagranicznych o muzyce, pieśni. Odkryj znaczenie pojęć intonacji werbalnej i muzycznej. Podaj przykłady z piosenek.

Samodzielne badania, wyszukiwanie w mediach

Obejrzyj film bez dubbingu w języku obcym, którego nie znasz. Spróbuj wyobrazić sobie i zrozumieć treść dialogów i odbywających się wydarzeń jedynie poprzez intonację aktorów i aktorek.

Uwalniam fantazję, eksperymentuję, tworzę

Przeprowadź eksperyment z intonacją wierszy i piosenek, aby oddać różne stany emocjonalne i nastroje (recytatyw, wokalizacja, rap).

Obrazy wizualne w jedności z językiem i literaturą

? *Jakie książki podziwiasz? Czy pomagają Ci znaleźć odpowiedzi na nurtujące Cię pytania?*



Exlibris Jakowa Hnizdowskiego

Od czasów starożytnych księga była źródłem mądrości, przechowującym wiedzę ludzkości. Na przestrzeni wieków zmieniała swój wygląd: z ręcznie pisanej, wykonanej ze skóry, dziś zmieniła się w księgę elektroniczną, którą można odczytać z gadżetu. Jednak miło jest przeglądać papierowe strony ulubionej książki, oglądać ilustracje, aby jeszcze raz zanurzyć się w tajemniczy wydarzeń, poczuć emocje bohaterów!

Książka jest efektem zmuśnej pracy wielu fachowców. Wszystko zaczyna się od autora, który wymyśla ciekawą fabułę i postacie, ich charakter, wygląd.

Życie i działalność wybitnych pisarzy są czasem nie mniej pełne ciekawych wydarzeń niż życie bohaterów poematów, opowiadań i powieści. To inspirowało malarzy i rzeźbiarzy do tworzenia ich portretów.

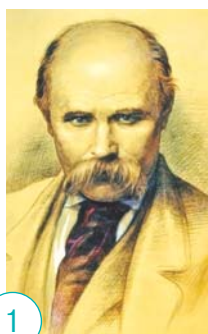

1 — *Wasył Kasjan*. Taras Szewczenko; 2 — pamiątkowy medal „Iwan Kotlarewski”; 3 — *Mychajło Żuk*. Portret Kociubińskiego

? *Porównaj portrety twórców literatury w grafice, malarstwie i sztuce medalierskiej. Co wiesz o ich życiu i pracy?*

Na świecie powstało wiele pomników literackich, zwłaszcza ulubionych bohaterów książek dla dzieci i młodzieży. W Paryżu — słynnemu muszkieterowi d'Artagnanowi (1), na promenadzie nabrzeża w Kopenhadze — popularnej Małej Syrence, która stała się symbolem Danii. W angielskim mieście Guildford, niedaleko domu, w którym mieszkał pisarz Lewis Carroll, można zobaczyć niezwykłą parkową rzeźbę wykonaną z brązu i szkła: dziewczynka Alicja zdaje się przechodzić przez lustro (2). Natomiast we Lwowie, w parku fontannę z łabędziami zdobi rzeźbiarski wizerunek małego podróżnika Iwasyka-Telesyka ze słynnej ukraińskiej bajki (3).



1



2



3

? Czy sztuka rzeźby pomaga lepiej wyobrazić sobie przygody bohaterów literackich?

? Prawdopodobnie masz już własną bibliotekę ulubionych książek, którą udostępniasz znajomym. A czy wiesz jak oznaczyć książkę, żeby się nie zgubiła?



Jest na to świetny sposób — skorzystaj z *ekslibrisu* — unikatowego znaku danej książki, który wskazuje, kto jest właścicielem książki. Zawiera zatem słowa *ex libris*, co w języku łacińskim oznacza „z książek”, a także imię i nazwisko właściciela / właścicielki.

Zapotrzebowanie na ekslibrisy wzrosło w czasach upowszechnienia się książek drukowanych. Jednym z pierwszych autorów ekslibrisów-rycin był artysta Albrecht Dürer.

Eklibrisy mają nie tylko właściciele książek, ale także biblioteki, muzea i teatry.



1



2



3

Eklibrisy:
1 — Albrechta Dürera (z herbem rodowym);
2 — Mykoły Stratiły;
3 — Jakowa Hnizdowskiego

ABC sztuki wizualnej

Znak książki to przede wszystkim kompozycja, w której harmonijnie wkomponowane są obrazy i napisy, do której graficy dobierają lakoniczną i wyrazistą czcionkę. Oprócz tradycyjnego „Ex libris” i nazwiska właściciela można dodać napisy „To jest moja książka...”, „Dla mnie i przyjaciół” itp.

Najciekawszym elementem eklibrisu jest rysunek mówiący o tożsamości właściciela książek. Z eklibrisu można dowiedzieć się o zawodzie lub hobby właściciela (malarstwo, muzyka, astronomia, sport itp.). Jest to więc rodzaj portretu właściciela, który odzwierciedla jego zainteresowania, gusta i preferencje.

? Jakie, Twoim zdaniem, hobby właścicieli książek odzwierciedlają ich eklibrisy? Zwróć uwagę na jedność obrazów wizualnych i napisów w kompozycji.



Obecnie oprócz malowanych eklibrisów powszechne są znaki wykonane techniką grawerowania na drewnie, linoleum, metalu, a także za pomocą grafiki komputerowej. Zamiast linoleum można użyć gumki.

? Nazwij instrumenty muzyczne i postacie znanych dzieł literackich przedstawione na ekslibrisach.



1 Variant 1. Wymyśl i narysuj (lub wytnij na gumce) ekslibris dla książek swojej biblioteki (materiały według własnego wyboru).



2 Variant 2. Praca w grupach. Stwórzcie serie obrazów „Bohaterowie ukraińskich bajek” (grawerowanie na styropianie).



Artystyczna skarbonka

Ekslibris (łac. *ex libris* – z książek) to znak danej książki, miniaturowy obraz graficzny (naklejka lub odbitek), który wskazuje na własność danej osoby lub księgozbioru.

Uogólniam, argumentuję, systematyzuję

Wytłumacz, jak rozumiesz związek pomiędzy sztukami wizualnymi a językiem i literaturą. Podaj przykłady pomników poświęconych bohaterom popularnych książek. Jaki jest cel ekslibrisów? W jakich technikach artystycznych są wykonywane, co jest na nich przedstawione?

Samodzielne badania, wyszukiwanie w mediach

Wyszukaj wśród 55 ekslibrisów ukraińskiego grafika Jakowa Hnizdowskiego egzemplarze o tematyce artystycznej. Przedstaw je na lekcji i wyjaśnij pomysł autora.

Uwalniam fantazję, eksperymentuję, tworzę

Zastanów się, któremu bohaterowi literackiemu warto postawić pomnik w postaci rzeźby parkowej lub fontanny.

Brzmiące w muzyce literackie fabuły i obrazy

? *Jakie znasz utwory muzyczne tworzone na podstawie arcydzieł literatury? Przypomnij sobie „Balladę o malwach” W. Iwasiuka. Nazwij cechy tego gatunku.*



Franz Schubert

*M*uzyka potrafi współdziałać nie tylko z krótkimi wierszami, jak w piosence, ale także z dużymi dziełami literackimi, gdzie ważną rolę odgrywa fabuła, portrety bohaterów i bohatererek.

Ballada o korzeniach folklorystycznych rozwinęła się w literaturze europejskiej dzięki twórczości średniowiecznych trubadurów. Pozostała gatunkiem liryczno-epickim zarówno w poezji, jak i muzyce. Ballady łączą w sobie cechy dramatu, bohaterstwa i fantasy; cechy obrazowości, epiki.

Ballada „Król lasu” Franza Schuberta, napisana przez niego w jeden wieczór w wieku 18 lat, podbiła świat swoją dramaturgią. Utwór inspirowany wierszami niemieckiego romantyka Johanna Wolfganga Goethego („Król lasu”, „Król olch”, „Król olszyn”) jest żywym przykładem artystycznej jedności tekstu poetyckiego i muzyki. Zbudowany jest na konflikcie dwóch światów: ludzkiego (postacie ojca i dziecka) i baśniowo-fantastycznego (król lasu).



? *Franz Schubert. Ballada „Król lasu” na głos i fortepian.*

? *Jakie są Twoje wrażenia od wysłuchanej muzyki? Jak rozwija się fabuła?*

Karl Gottlieb Peschel. Ilustracja do ballady „Król lasu” (fragment)



Chyba nie ma osoby, która nie słyszała „Marszu weselnego” Felixa Mendelssohna. Nie wszyscy jednak wiedzą, że są to jedynie fragmenty muzyki do komedii Williama Szekspira „Sen nocy letniej”, która składa się z 11 części. Kiedy kompozytor przeczytał sztukę, uderzył go opis przyrody i postanowił odtworzyć ten magiczny krajobraz w muzyce. Tak powstał obraz zaczarowanego lasu, w którym rozgrywają się romantyczne wydarzenia.

F. Mendelssohn stworzył najpierw programową uwerturę koncertową, a następnie dodał do niej kolejne 10 części suity symfonicznej:

1. „Uwertura”.
2. „Scherzo”.
3. „Marsz Elfów”.
4. „Elficki Chór”.
5. „Intermezzo”.
6. „Nocturne”.
7. „Marsz weselny”.
8. „Prolog”.
9. „Marsz żałobny”.
10. „Bergamask Dance”.
11. „Finał”.



F. Mendelssohn. Muzyka do komedii Williama Szekspira „Sen nocy letniej”. Uwertura i inne części do wyboru.



Jakie uczucia i emocje wywołuje w Tobie muzyka, której słuchasz?

Tajniki zawodów kreatywnych

Kompozytorzy zazwyczaj tworzą opery, balety, muzykę do przedstawień dramatycznych wspólnie z *librecistą* — autorem libretta. Czasem kompozytor komponuje ją sam na podstawie dzieła literackiego. Librecista nie podąża dosłownie za tekstem oryginalnym, lecz zmienia go zgodnie z intencją muzyczną. Wybiera z opowiadania lub wiersza to, co wiąże się z losami bohaterów, tworząc magię uczuć. Często libretto adaptuje oryginał, jedynie zwięźle tłumacząc fabułę.

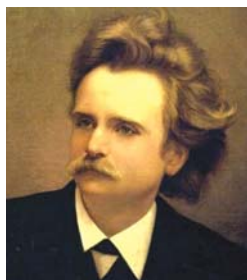

Edvard Grieg

Przykładem twórczej współpracy kompozytora z autorem libretta jest „Peer Gynt” Edvarda Griega – muzyka do dramatu Henryka Ibsena pod tym samym tytułem. Główny bohater opuszcza rodzinną wioskę i wyrusza w daleką podróż. Przeżywa niesamowite przygody, z których wiele Ibsen powiązał z epizodami ze starych norweskich legend.

Premiera spektaklu odbyła się razem z muzyką. W następnych latach z muzyki do spektaklu kompozytor wybrał najważniejsze efektowne odcinki i ułożył z nich dwie suity.

<i>Suita №1</i>	<i>Suita №2</i>
1. „Poranek” 2. „Śmierć Azy” 3. „Taniec Anitry” 4. „W grocie Króla Gór”	1. „Lament Ingrid” 2. „Taniec arabski” 3. „Powrót Peer Gynta” 4. „Pieśń Solweigi”



Edvard Grieg. Suita „Peet Gynt”: „Poranek”, „Taniec Anitry”, „Pieśń Solweigi”.



W którym muzycznym portrecie wyczuwalny jest koloryt norweski, a w którym — wschodni? Porównaj te dwa liryczne wizerunki kobiet (tańczącą i śpiewającą) według schematu.

melodia	tempo	rytm	dynamika	barwa	rejestr
---------	-------	------	----------	-------	---------



1



2

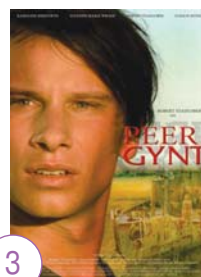

3

1, 2 — Peer Gynt, Solweيجا (ilustracje); 3 — plakat do filmu „Peer Gynt”

Muzykę z suity E. Griega, która weszła do złotej skarbnicy sztuki światowej, wykorzystano do stworzenia baletu. Brzmi ona na koncertach, zwłaszcza teatralnych, w filmach animowanych, ekranizacjach.

Do nowości syntezy sztuki należy *booktrailer* (*zwiastun książki*), który ma za zadanie reklamować publikacje książkowe i zachęcać widza do czytania. Film zwięźle opowiada historię i przedstawia głównych bohaterów w żywej formie wizualnej. Zasób medialny jest dystrybuowany w sieci, przyciąga uwagę środkami wizualnymi typowymi dla zwiastunów filmowych. Głównym zadaniem *booktrailera* jest zaciekawienie, zaskoczenie i zaintrygowanie przyszłego czytelnika. Twórcy wykorzystują do tego muzykę, wideo, ilustracje, zdjęcia, okładki książek, animacje, efekty specjalne.

Artystyczna skarbonka

Booktrailer, zwiastun książki (ang. *book* – książka, *trailer* – ciągnik do przewozu towarów) to krótki film wideo (2–3 min), który w dowolnej formie opowiada o książce.

Uogólniam, argumentuję, systematyzuję

Zastanów się, jakie straty poniosłaby muzyka, gdyby nie było literatury i odwrotnie. Wyłumacz, jak rozumiesz powiedzenie Alphonse’a de Lamartine’a: „Muzyka jest literaturą serca; zaczyna się tam, gdzie kończy się mowa”. Która wersja interakcji artystycznej najbardziej przypadła Ci do gustu: Goethe – Schubert, Szekspir – Mendelssohn, Ibsen – Grieg? Stwórz portret jednego z kompozytorów.

Samodzielne badania, wyszukiwanie w mediach

Projekt artystyczny. Ułóż program minikoncertu „Dialog muzyki i literatury”. Zajrzyj do Artnawigatora i zgodnie z tematem dodaj do programu muzykę, której słuchałeś w klasach 5-7. Napisz krótkie adnotacje do utworów.

Uwalniam fantazję, eksperymentuję, tworzę

Stwórzcie razem z kolegą lub koleżanką *booktrailer* (*zwiastun książki*) jednego z dzieł omawianych na lekcjach literatury. Wymyśl intrygującą fabułę, która zaciekawi czytelników. Podziel zadania w zespole. Wybierz najciekawsze odcinki z tekstów, ilustracji, akompaniament muzyczny i efekty specjalne. Udostępnij film na TikToku. Zapytaj, czy *booktrailer* przykuł uwagę czytelników.

Ilustracja i komiks – wizualizacje dzieł literackich

? Czy ilustracje wpływają na odbiór książki? Czy lubisz komiksy? Wytłumacz dlaczego.



Współczesna książka to nie tylko produkt drukarski, ale także dzieło sztuki. W nim łączą się literatura i sztuki wizualne. Aby lepiej odsłonić treść wiersza, powieści czy utworów literatury edukacyjnej, z pomocą autorom przychodzą graficy, którzy tworzą ilustracje książkowe – wizualny dodatek do tekstu tłumaczący treść obrazami wizualnymi. Najważniejsze fragmenty zostały zilustrowane, aby czytelnicy mogli lepiej poruszać się po wydarzeniach i postaciach. Ilustratorzy interpretują je na swój własny sposób, opierając się na własnym doświadczeniu życiowym i artystycznym.

Książeczki obrazkowe dla przedszkolaków przeznaczone są do oglądania ilustracji, jest w nich bardzo mało tekstu. W podręcznikach ilustracje, podobnie jak teksty, należą do treści edukacyjnych, ukazują najważniejsze rzeczy, które trudno przekazać werbalnie. A w literaturze naukowej może w ogóle nie być ilustracji. Najważniejsze jest to, że projekt artystyczny każdej książki powinien być wykonany w tym samym stylu.

? Dokonaj analizy ilustracji w swoich podręcznikach do różnych przedmiotów. W którym z nich trafnie została oddana jedność tekstu edukacyjnego i wsparcia wizualnego?



1



2



3

Ilustracje do ballady Goethego „Król lasu”:
1, 3 — Antona Pika; 2 — rycina XIX wieku.

? Porównaj ilustracje ballady Johanna Wolfganga Goethego „Król lasu”. W jaki sposób artyści przekazali szybkość ruchu? Jak przedstawiono wiatr? Jak kolor wpływa na emocjonalność percepcji? Jak myślisz, który kolor jest bardziej dramatyczny? Na której ilustracji natura jest najbardziej fantastyczna? Która z ilustracji współbrzmi z muzyką Franza Schuberta i trafniej oddaje tajemniczy klimat ballady?

Czasami najbardziej rozpoznawalna staje się ilustracja do konkretnego dzieła literackiego, jak na przykład prosty szkic tuszem Pabla Picassa do powieści Cervantesa „Don Kichot” (1). Albo wyjątkowe autorskie akwarele Antoine’a de Saint-Exupéry’ego (2), bez których nie ukazuje się prawie żadna książka „Mały Książę”, przetłumaczona na ponad 300 języków.

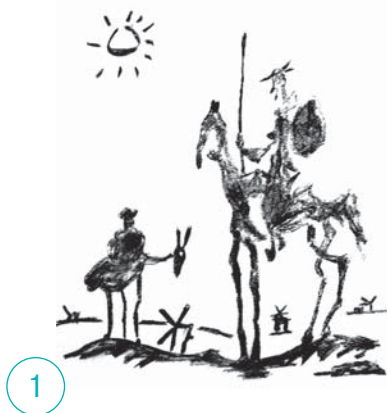

Popularnym gatunkiem literackim i artystycznym jest *komiks*. W tej sekwencyjnej historyjce obrazkowej fabuła rozgrywa się poprzez serię obrazków przedstawiających kolejno wydarzenia. Najczęstszymi tematami komiksów są przygody i humor. Popularnością cieszą się komiksy o superbohaterach posiadających niezwykle moce czy zdolności, takie jak „Superman” czy „Batman”. Komiksy często przedstawiają podróże kosmiczne, kosmitów i innowacje technologiczne, takie jak np. w „Gwiezdnym Wojnach”.

Muzyka rockowa jest jednym z tematów komiksów. Prawie wszystkie gwiazdy rocka mają historyjki obrazkowe.

Czasami komiksy stają się impulsem do pojawienia się filmów pełnometrażowych. Podstawą wielu japońskich anime jest adaptacja japońskich komiksów — manga. Dziś komiksy powstają nie tylko w celach rozrywkowych, ale także edukacyjnych. W formie komiksów ukazują się nawet dzieła klasyków literatury.

W Brukseli powstało Belgijskie Centrum Komiksu, gdzie wśród eksponatów muzealnych znajdują się ulubieni bohaterowie, na przykład dziennikarz-detektyw Tintin. Dzięki twórcy komiksów Hergé dotarł na Księżyc przed prawdziwymi astronautami i jako pierwszy spotkał kosmitów. Niektóre z wielu przygód bohatera zostały sfilmowane przez Stevena Spielberga. Na podstawie filmu słynnego reżysera powstała gra wideo z gatunku questów.



1



2



3

1 — okładka komiksu; 2 — komiks japoński; 3 — płyta z filmem „Przygody Tintina”



Obejrzyj kryminalno-przygodowy film akcji „Przygody Tintina: Tajemnica Jednorożca” z muzyką Johna Williamsa (2011).

ABC sztuki wizualnej

Komiksy mogą być czarno-białe lub kolorowe. Rysunek w komiksach jest uproszczony ze względu na szybkość rysowania i łatwość percepcji. Zawsze jednak wyraźnie wyraża emocje bohaterów. Rysunki umieszczone są w kadrach, które stanowią kompozycję strony. Czasem towarzyszą im dialogi i wstawki tekstowe. Mowa bezpośrednia przekazywana jest z ust postaci w formie „dymków”. Istnieją jednak komiksy bez słów. Komiksy są zwykle cienkie jak czasopisma (20-50 stron). Czasami w jednym wydaniu zebrano kilka części tego samego dzieła.



Rodzaje dymków w komiksach



Przykłady kompozycji umieszczenia kadrów na stronie komiksu



Opowiedz o ciekawym wydarzeniu ze swojego weekendu (*kolorowe kredki, pisaki*). Najpierw krótko opisz przebieg wydarzenia. To będzie fabuła dla rysunków. Podziel arkusz na ilość kadrów — okienek do sekwencyjnego umieszczania rysunków. W razie potrzeby uzupełnij obraz „dymkami”.

Artystyczna skarbonka

Ilustracja (łac. *Illustratio* — rozjaśnienie, obraz) — obraz towarzyszący informacji tekstowej, mający za zadanie uzupełnienie lub ułatwienie jej postrzegania.

Komiks (ang. *comic* — komedyjny, komiczny, zabawny) lub historyjka obrazkowa to sekwencyjny ciąg rysunków zwykle z krótkimi tekstami, które tworzą spójną narrację.

Uogólniam, argumentuję, systematyzuję

Opowiedz o roli ilustratorów w projektowaniu książek. Jakie są ilustracje? Czym komiks różni się od zwykłej książki? Co one mają ze sobą wspólnego? Wyłumacz na przykładach związek komiksu z kinematografią.

Samodzielne badania, wyszukiwanie w mediach

Zbadaj, do jakiego utworu literackiego ze szkolnego programu nauczania należałoby stworzyć komiks. Zastanów się, czy taka publikacja byłaby popularna i przynosiłaby zysk.

Uwalniam fantazję, eksperymentuję, tworzę

Wyobraź sobie, jak książka może wyglądać w przyszłości. Jak myślisz, co o życiu współczesnych dzieci i nastolatków warto będzie przeczytać w przyszłych książkach naszym potomkom?

Muzyczne kroniki tysiącleci

? *Jakie muzyczne utwory o tematyce historycznej już znasz? Przypomnij sobie, kim byli bohaterowie oper „Taras Bulba” i „Zaporożec nad Dunajem”.*



Juliusz Cezar

„Przybyłem, zobaczyłem, zwyciężyłem” — znane hasło przypisywane legendarnemu starożytnemu cesarzowi rzymskiemu Gajuszowi Juliuszowi Cezarowi. Dzięki działaniom tego wodza posiadłości Cesarstwa Rzymskiego rozszerzyły się na niemal całe terytorium Europy. W te odległe czasy możemy przenieść się szczególnie dzięki muzyce i tańcu.

Kompozytorzy często sięgają po opery, aby przekazać wydarzenia historyczne. Na przykład „Aida” Giuseppe Verdiego. Inni autorzy — po monumentalne kantaty lub oratoria, które również posiadają teksty. Ottorino Respighi językiem choreografii opisywał starożytną rzymską historię.

? *Jakich utworów G. Verdiego i O. Respighi słuchałeś/słuchałaś ostatnio? Podaj przykład opery historycznej gatunku batalistycznego. Przypomnij sobie elementy spektaklu baletowego, słowa kluczowe z alfabetu baletowego.*

Podstawą muzyki baletu „Juliusz Cezar” były dzieła symfoniczne O. Respighi, w szczególności „Trylogia rzymska”: „Fontanny rzymskie”, „Pinie rzymskie” i „Święta rzymskie”. Dyrygent Mykoła Diadiura do inscenizacji w Ukrainie uzupełnił ją muzyką z innego baletu kompozytora. Libretto napisała mistrzyni baletu, choreograf Aniko Rechwiaszwili.



Fragmenty baletu „Juliusz Cezar” w Narodowym Akademickim Teatrze Opery i Baletu Ukrainy

Scenograf i dekorator Stanisław Pietrowski oraz projektantka kostiumów Natalia Kuczeria pomogą nam zanurzyć się w atmosferze pompatycznego, luksusowego pałacu tej epoki.

Balet „Juliusz Cezar” to opowieść nie tylko o władzy, spisku i zdradzie, ale także o miłości cesarza do żony Kalpurnii. Dlatego oprócz masowych bohaterskich scen ze skokami i obrotami tancerzy-legionistów, dynamicznych tańców z mieczami imitujących walki gladiatorów, utwór jest pełen jasnych tekstów przekazanych w wykwintnych scenach. Choreograficzny portret cesarza ucieleśnia cechy arystokracji i dostojeństwa, natomiast wizerunek jego żony uosabia wdzięk i wyrafinowane ruchy.



  **Ottorino Respighi. Balet „Juliusz Cezar” (fragmenty).**

Do galerii portretów



Ottorino Respighi (1879–1936) — włoski kompozytor-symfonista. Urodził się w Bolonii w muzycznej rodzinie (ojciec był nauczycielem gry na fortepianie). Studiował w Liceum Muzycznym w Bolonii, gdzie opanował grę na skrzypcach. Brał lekcje kompozycji u różnych znanych muzyków. Koncertował, a od 1913 r. wykładał w Konserwatorium Santa Cecylia w Rzymie.

Zróznicowana gatunkowo twórczość artysty obejmuje dziewięć oper, pięć baletów, dzieła symfoniczne i muzykę kameralną na różne instrumenty.



Alla Zagajkiewicz



Wasyl Wyszywany

Współczesna ukraińska kompozytorka Alla Zagajkiewicz napisała awangardową operę „Wyszywany” do libretta Serhija Żadana o wojnie 1918-1920. Opera oparta jest na autentycznym materiale historycznym i przedstawia historię pułkownika ukraińskiego legionu strzeleckiego Sicz, Wasyla Wyszywanego, uczestnika walk narodowyzwolenczych. Dążył do zjednoczenia ziem ukraińskich jako autonomicznego Księstwa pod protektoratem Habsburgów.

Kompozytorka połączyła brzmienie orkiestry symfonicznej z muzyką elektroniczną. W utworze wykorzystano także nietypowy dla opery autentyczny śpiew ludowy (o przybliżonej wysokości).

Libretto, plan zwiedzania i cykl zdjęć „Śladami Wyszywanego” w Wiedniu ukazały się w osobnej książce.

W operze Ałły Zagajkiewicz uczestniczy 200 artystów (jej budżet wynosił 17 mln hrywien), na scenie zainstalowano trójpoziomą metalową konstrukcję opartą na zasadzie szopki.

? Zapoznaj się ze spektaklem-prezentacją dzieła, specyfiką języka poetyckiego i muzycznego, scenografią i kostiumami. vyshyvaniy.com.ua/opera



📺 Alla Zagajkiewicz. Opera „Wyszywany. Król Ukrainy” (fragmenty).

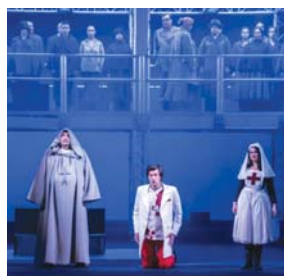

Sceny z opery „Wyszywany. Król Ukrainy” w Charkowskim Narodowym Akademickim Teatrze Opery i Baletu im. M. W. Łysenki



Pieśń „Strzelec się pożegnał” (a cappella, chór męski „Accord”; grupa „Picardiyska Tertsya”). „Słysząc hymn” (Skofka (Wołodymyr Samoluk)).



Zapytaj o niezwykle historie usłyszanych pieśni, omów je w klasie. Jaki jest Twój stosunek do nich?



Pieśń „Słysząc hymn” lub „Strzelec się pożegnał” (patrz załącznik).

Artystyczna skarbonka

Autentyczny (gr. — *prawdziwy*) — w miarę wiarygodny, oryginalny, oparty na źródłach pierwotnych.

Uogólniam, argumentuję, systematyzuję

Zorganizuj minikonkurs na wykonanie ukraińskich pieśni historycznych. Wy tłumacz na przykładach, w jaki sposób język muzyki i tańca może przekazać wydarzenia historyczne w operze i balecie. Zastanów się, dlaczego opera „Wyszywany” A. Zagajkewicz stała się najdroższym przedstawieniem w ciągu 30 lat niepodległości Ukrainy.

Niezależne badania, wyszukiwanie w mediach

Poznaj historię ukraińskiej piosenki strzeleckiej „Strzelec się pożegnał”.



Uwalniam fantazję, eksperymentuję, tworzę

Praca grupowa. Napiszcie scenariusz opery lub baletu o tematyce historycznej o słynnej współczesnej postaci ukraińskiej, która stała się przykładem ofiarnej służby Ojczyźnie. Superbohatera można wybrać spośród filmów z serii „Księga-podróż. Ukraina”.

Ścieżkami przez tysiąclecia

? Czy kiedykolwiek chciałeś/chciałaś zajrzeć w odległe czasy, zobaczyć, jak żyli pradawni ludzie, jak wyglądał starożytny Kijów? Ciekawie byłoby zobaczyć życie codzienne i stroje naszych przodków. Ale wehikułów czasu jeszcze nie wynaleziono. Tak więc sztuka przychodzi z pomocą historykom!



Giorgio de Chirico.
Archeolodzy

Historia i sztuka mają ze sobą głęboki i wieloaspektowy związek. Sztuka staje się ważnym źródłem zrozumienia historii, a historia nadaje sens i cel dziełom sztuki. Interakcja między historią a sztukami wizualnymi pomaga nam chronić i odkrywać dziedzictwo kulturowe i historyczne. Artyści reagują na tragedie lub ruchy społeczne poprzez uczucia, idee i myśli, które wyrażają w swoich pracach.

Sztuka może pomóc archeologom zidentyfikować starożytne przedmioty. Archeolodzy ze swojej strony odkrywają tajemnice historii i znajdują dzieła sztuki, które okazują się wyjątkowymi arcydziełami.

? Porównaj starożytną ceramikę chińską i ukraińską. Czy jest między nimi coś wspólnego?

- 1 — ceramika chińska Yangshao;
- 2 — ukraińska ceramika kultury Cucuteni-Trypole



1



2

Artyści tworzą wzorce sztuki monumentalnej, obrazy, ikony, rzeźby, ilustracje, które opowiadają o różnych czasach i wydarzeniach z przeszłości. W ten sposób sztuka staje się świadkiem historycznych przemian.

Obraz O. Słastiona „Pożegnanie Kozaka jadącego na Sicz” opisuje wydarzenia z przeszłości, ale bardzo współgra z teraźniejszością.

? *Gdzie następuje pożegnanie Kozaka? Jak myślisz, kto go odprowadza? Jakie rzeczy ze sobą zabiera? Jakie emocje wywołuje ten obraz?*

*Opanas Stasion.
„Pożegnanie Kozaka
jadącego na Sicz”*



Dzieła sztuki mogą być ważnym źródłem przedstawiania wybitnych postaci w historii. Portrety znanych przywódców, artystów, naukowców pomagają dowiedzieć się więcej o czasach, w których żyli i utrwalić ich wizerunek.

Wizerunek historyczny hetmana Wojska Zaporoskiego Piotra Konaszewicza-Sahajdacznego możemy spotkać w rytownictwie, rzeźbie, a nawet w filatelistyce (zbieranie i studiowanie znaczków pocztowych) i numizmatyce (nauka o monetach).



Portret hetmana Wojska Zaporoskiego Piotra Konaszewicza-Sahajdacznego. (Drzeworyt)

? *Zastanów się, który z obrazów jest portretem reprezentacyjnym?*



Istnieje ścisły związek pomiędzy historią, architekturą i rzeźbą. Zabytkowy ratusz w centrum belgijskiego miasta Leuven to nie tylko arcydzieło architektury XV wieku, ale pomnik historii kraju.



Fasadę budynku zdobi 236 posągów przedstawiających ludzi, którzy w odległej przeszłości mieszkali i pracowali w mieście. Są wśród nich wojskowi, osoby religijne i działacze kultury oraz przedstawiciele różnych zawodów. Bogaty wystrój i rzeźby przekształcają budynek ratusza w ciągłą kamienną koronkę.

Ratusz w Leuven (Belgia)

Sztuka pomaga chronić i przekazywać dziedzictwo kulturowe. Dzieła sztuki dekoracyjnej i użytkowej opowiadają o tradycjach i kulturze różnych narodów. Porcelanowe figurki (1) po mistrzowsku przedstawiają muzyków i instrumenty muzyczne. Możesz szczegółowo przyjrzeć się starożytnym chińskim strojom narodowym. A tak wyglądają delikatne wizerunki muzyków renesansu (2).

? Jak nazywa się występująca na rzeźbie i malarstwie grupa trzech muzyków?

- 1 — Chińska porcelanowa figurka „Muzycy”;
2 — Autor nieznany. Muzycy



1



2



Pomnik Obrońców Ukrainy (Żytomierz)

W Żytomierzu odsłonięto pomnik Obrońców Ukrainy (autorka Daryna Jewpak). Pomnik przedstawia współczesnych bohaterów-patriotów: żołnierza i ochotnika broniącego państwa, wolontariuszkę w wyszywance oraz pielęgniarkę ratującą życie żołnierzy. Powyżej znajduje się słońce, które symbolizuje świetlaną przyszłość Ukrainy.

Niektóre symbole artystyczne mają historyczne korzenie i znaczenie. Na przykład gołąb przedstawiony przez P. Picassa stał się symbolem pokoju, a kwiat maku — symbolem Dnia Pamięci Poległych w pierwszej i drugiej wojnie światowej.

Pablo Picasso.
Gołąb pokoju



Dzieła sztuki pomagają nam zrozumieć, docenić i odczuwać historię.



Wariant 1. Stwórz szkic plakatu przedstawiający określone wydarzenie historyczne lub ideę patriotyczną (*materiały według własnego wyboru*). Użyj odpowiednich symboli lub alegorii. Na przykład alegoryczny obraz pokoju po zakończeniu wojny lub walki o prawa dzieci.



Wariant 2. Stwórz grę dla dzieci „Skarb archeologa”: pomóż archeologowi skleić połamany talerz. Namaluj talerz wzorowany na motywach kultury Trypola i potnij go na dowolne kawałki (*akwarela*).

Uogólniam, argumentuję, systematyzuję

Czego nowego dowiedziałeś się/dowiedziałas się na temat tego, jak sztuka pomaga w nauce historii? Jaka jest rola archeologii w poznaniu sztuki? Jakie zabytki (rzeźby, budowle) znajdują się w Twoim regionie?

Samodzielne badania, wyszukiwanie w mediach

Dowiedz się o tworzeniu pomników współczesnych obrońców Ojczyzny w różnych regionach Ukrainy.

Uwalniam fantazję, eksperymentuję, tworzę

Zastanów się, jaki film fabularny lub animowany można stworzyć w oparciu o wydarzenia historyczne, które miały miejsce w Twoim regionie? Jak mógłby wyglądać plakat do tego filmu?

Podróże po muzycznej mapie świata

? Co pieśni, tańce, instrumenty muzyczne różnych narodów świata „opowiedziały” Ci o geografii różnych krajów?



Studując sztukę, nie raz podróżowaliśmy po Ukrainie i po innych krajach, aby poznać narodowe tradycje muzyczne. Narysujmy więc wyimaginowaną muzyczną mapę świata.

Pierwsza podróż. Ukraina — Europa

„Chwalcie góry i doliny, łąki, kwiaty, lasy, bory...” — tak śpiewa się o naszej Ojczyźnie. Duszę każdego Ukraińca i Ukrainki rozgrzewają liryczne pieśni o rodzinnym domu, szerokich stepach — wolnych ziemiach kozackich, magicznych rzekach i jeziorach, wyjątkowych miastach. Pieśń o Kijowie podziwiana jest na całym świecie, gdyż miasto nad Dnieprem stało się symbolem niezłomności Ukraińców.



Serhij Wasylkiwski. Chata w Opisnie



Iwan Ajwazowski. Trzciny nad Dnieprem



Muzyka A. Paszkiewicza, słowa M. Nehody. „Stepem, stepem...” (Czerkaski Chór Ludowy, solistka — Raisa Kyryczenko). Muzyka W. Szamo, słowa D. Łucenki. „Jak cię nie kochać, mój Kijowie!”

Dziś wielu ukraińskim miastom poświęcono hymny lub pieśni. Znana artystka rapowa Alyona Alyona nagrała serię utworów „Odważne miasta” („Brave Cities”), z których jeden opowiada o bohater-skim i odważnym Mariupolu.

„Gdyby nie ten cudny Czernihów, to i poeta bym nie został” — pisał Pawło Tyczyna. Film wideo Jewgena Fiłatowa stał się muzyczną wizytówką starożytnego miasta, w którym usłyszysz dźwięki strun bandury, kościelne dzwony, akordy ulicznej orkiestry dętej i delikatne melodie fujarek.

? *Wyobraź sobie dźwięk współczesnego miasta w muzyce. Jaka jest muzyka Czernihowa? A jak może brzmieć Lwów?*

W muzycznym obrazie Jewgena Fiłatowa poświęconym miastu Lwowowi motyw trąbki ratuszowej, akordy sali organowej, które nawiązują do zabytkowej architektury. Aria operowa S. Kruszelnickiej i archaiczna barwa liry kołowej brzmią całkiem nowocześnie na tle współczesnej perkusji i dudnienia tramwajów. Największą atrakcją tej miejskiej symfonii jest tykający rytm koni ciągnących dorożki z turystami.

„Jak brzmi Ukraina?” to niezwykła galeria współczesnych muzycznych „portretów” miast naszego kraju.



Czernihów. Wał



Odo Dobrowolski. Lwów



Jewgen Fiłatow. Kompozycje elektroniczne „Jak brzmi Czernihów?”, „Jak brzmi Lwów?”.

? *Wyobraź sobie, jakie dźwięki Twojego rodzinnego miasta lub wsi powinny znaleźć się w kompozycji.*

Poznałeś muzykę wielu krajów Europy. Przypomnij sobie skrzypcowe krajobrazy Włocha A. Vivaldiego, pełne temperamentu flamenco słonecznej Hiszpanii, surową naturę Skandynawii ożywioną w muzyce. Być może pamiętasz Bal Wiedeński i melodie J. Straussa, króla walców, majestatyczne katedry Niemiec, gdzie rozbrzmiewa muzyka organowa J. S. Bacha. Zatem wyobrażasz sobie geografie muzyczną Europy na różne sposoby. A już niedługo, w maju, kiedy będzie obchodzony Dzień Europy, wszędzie będzie słycać melodię L. Beethovena — znany Tobie hymn Unii Europejskiej.



Instalacja: posągi Beethovena na placu w Bonn (Niemcy)

? *Na muzycznej mapie Europy zaznacz gwiazdką kraje, z których pochodzą znani kompozytorzy. Zapamiętaj i posłuchaj ich utwory. Jeśli chcesz, utwórz crossense — skojarzeniową tabelę wizualną (3 x 3) na ten temat.*

Druga podróż. Azja, Afryka, Ameryka. Australia

Na zajęciach plastycznych prezentowano muzykę azjatycką (choć w mniejszym stopniu niż klasykę europejską). Indyjskie pieśni i tańce, opera pekińska i tradycyjne chińskie instrumenty, muzyczne arabski, japońska muzyka filmowa. To nie jest pełna lista.



Taniec indyjski



Gra na japońskim koto

? Nazwij cechy muzyki orientalnej, instrumentów. Jaka skala pięciotonowa jest powszechna w Chinach?

Trzymajmy kurs na odległe kontynenty.

Łatwo wyobrazić sobie Afrykę w wirtuozowskich improwizacjach na bębnach, do których zwykle tańczą ludy tego kontynentu, zachwycając swobodą ruchów i polirytmia.

? Improwizacja w parach na perkusji: rytmy tańców afrykańskich.



Amerykę Północną poznaliście już dzięki kompozycjom jazzowym. Warto do nich dodać muzykę *country*, która najczęściej brzmi w filmach kowbojskich, gdzie śpiew towarzyszy zwykle grze na harmonijce ustnej, banjo i gitarze.

Amerykę Południową wyróżniają oryginalne tańce, przede wszystkim gorąca *samba*, która rozbrzmiewa na karnawałach w Rio. *Tango argentyńskie* i jego twórca — kompozytor znany w swojej ojczyźnie jako „Wielki Astor” — cieszą się nie mniejszą popularnością na świecie.



Muzyka country z amerykańskich westernów (na wybór).
Astor Piazzola. Oblivion (Zapomnienie) w różnych wersjach.

? Jakie intonacje słynnego tańca usłyszałeś/usłyszałaś? Która barwa wykonania utworu bardziej odpowiada atmosferze muzycznej Ameryki Łacińskiej?



Astor Piazzola



Thomas Eakins. Kowboj (z banjo)

Muzyka australijska to mało znany kontynent na muzycznej mapie świata. Jednak nowoczesną architekturę Opery w Sydney można rozpoznać na fotografiach dzięki jej oryginalnemu wizerunkowi, który przypomina żaglowiec. Arcydzieło znajduje się na Liście Światowego Dziedzictwa UNESCO.



Opera w Sydney
(Australia).
Architekt —
Jorn Utzon

Trzecia podróż. Odległe kontynenty. Morza i oceany

Być może najtrudniejszym wyzwaniem będzie odnalezienie szóstego kontynentu na muzycznej mapie świata, który znamy jedynie z wiadomości o ukraińskiej stacji polarnej „Akademik Wernadski”, badającej globalne zmiany klimatyczne na Antarktydzie.

Angielski kompozytor Ralph Vaughan Williams napisał symfonię „Antarktyda” o pięknie tajemniczego kontynentu.



Ralph Vaughan Williams. VII Symfonia „Antarktyda” (fragmenty).

? Zwróć uwagę na barwę (celesta, wibrafon, ksylofon).

Claude Debussy szczególnie lubił przedstawiać w muzyce wodę i wodne żywioły – morza i oceany.

? Przypomnij sobie i posłuchaj dzieł C. Debussy’ego. Czy można je zaliczyć do „marin muzycznych”?

Artystyczna skarbonka

Western (ang. *western*, dosłownie – zachodni) to gatunek łączący w sobie cechy filmu przygodowego, komedii i kryminału; akcja toczy się na Dzikim Zachodzie (USA).

Country (ang. *country* – wiejski) to kierunek muzyki anglo-amerykańskiej. Muzyce country towarzyszą gitara, harmonijka ustna i banjo.

Uogólniam, argumentuję, systematyzuję

Jakie informacje na muzycznej mapie świata zainteresowały Cię najbardziej? Dlaczego? Podaj przykłady wzajemnego połączenia muzyki i geografii. Wyobraź sobie, jak brzmi Twoje ulubione miasto, podziel się swoimi pomysłami. Wybierz temat z muzyczno-geograficznego materiału podręcznikowego do dyskusji na zajęciach.

Samodzielne badania, wyszukiwanie w mediach

Poznaj muzykę country. Wybierz piosenkę, którą polecilibyś swoim kolegom do słuchania podczas podróży.

Uwalniam fantazję, eksperymentuję, tworzę

Praca grupowa. Utwórzcie mapę „Muzyczna geografia” (papierową, komputerową w LearningApp). Uzupełnijcie ją nazwiskami i zdjęciami artystów, instrumentów muzycznych itp.

Sztuki piękne i geografia

- ?** *Uwielbiasz podróżować? Czy jesteś zainteresowany poznaniem nowych krajów: gór, lasów, mórz, rzek? A może Twoją uwagę przyciąga kultura pewnego wybranego kraju?*



Istnieją oryginalne sposoby podróżowania nawet bez wychodzenia z domu! Przecież artyści i kartografowie odwiedzający różne regiony przedstawiali to, co widzieli na obrazach, rycinach i mapach geograficznych, zarówno w czasach starożytnych, jak i współczesnych. Dlatego na przykład na artystycznie zaprojektowanej mapie z 1716 roku interesujący jest widok nie tylko rozległych połaci Ukrainy, ale także wizerunek Kozaków.

Zarówno geografia, jak i sztuki wizualne zajmują się badaniem otaczającego nas świata. Geografowie badają fizyczne, ekonomiczne i społeczne cechy naszej planety Ziemia. Geografia fizyczna obejmuje badanie krajobrazów, klimatu, charakteru interakcji człowieka z przyrodą, odkrywanie

„białych plam”, których wciąż jest wiele na mapie świata. Niezrównane piękno natury często staje się źródłem inspiracji dla artystów. Cechy geograficzne danego regionu — góry, rzeki, lasy, mogą stać się przedmiotem malarstwa, grafiki, rzeźby, sztuki zdobniczej i oddawać wyjątkowość krajobrazów danego regionu. Oczywiście teraz możesz za pomocą aparatu fotograficznego uwiecznić przyrodę swojej ojczyzny lub obejrzeć zdjęcia w Internecie i zajrzeć w odległe krainy. Jednak patrzenie na świat poprzez wyobraźnię, emocjonalną wizję jego artystów to prawdziwa przyjemność.

- ?** *Spójrz, jak zdumiewająco wiernie oddano krajobrazy różnych części świata: Ukrainy, Chin i Meksyku. Jak myślisz, można opisać krajobraz i przyrodę tych krajów obrazami? Czy artystom udało się oddać określony nastrój poprzez kolor?*



Ukraińskie Karpaty



Ken Hong Leung. Pejzaż

 Kara Pabst Moran.
Kaktusowy raj

Obecnie na świecie ekoturystyka zyskuje coraz większy rozwój. Dzięki postępowi w fotografii artystycznej każdy może wirtualnie podziwiać wyjątkowe krajobrazy. Jednak zapaleni podróżnicy podziwiają dziką przyrodę i podróżują w najdalsze zakątki naszej planety, dbając o zachowanie jej bogactw.

Do takich niezbadanych krain należy na przykład wyspa Socotra na Oceanie Indyjskim, która ma fantastyczne, wręcz niezemskie krajobrazy i niesamowitą roślinność rosnącą wśród wydm. Jak się okazało, tylko na tym skrawku Ziemi można zobaczyć około 700 roślin, a dwieście z nich — nieznanne biologom. Dlatego wyspę nazwano rajem botanicznym i wpisano na Listę Światowego Dziedzictwa UNESCO.

Na tę listę trafiła także Droga Gigantów, która zachwyca kamiennym majestatem 40 tysięcy masywnych kolumn. Według lokalnej legendy zbudował ją mityczny Gigant, chociaż tak naprawdę architektem tego cudu była erupcja wulkanu.

? Wybierz się na wirtualną ekowycieczkę z fotografiami, którzy tam byli.



„Dracaena cinnabari” drzewa-parasolki występujące na wyspie Sokotra



Droga Gigantów (Irlandia)

Cechy geograficzne obszaru, takie jak rzeźba terenu, klimat, zasoby naturalne, wpływają na tradycje architektoniczne, w szczególności na wybór materiałów do budowy: drewno, glina, kamień.

Sanktuaria i pomniki narodowe mogą przyciągnąć uwagę artystów, ponieważ odzwierciedlają niepowtarzalne piękno różnych regionów. Obrazy zabytków architektury Ukrainy, Indii, Japonii, wykonane w różnych technikach artystycznych, pomogą emocjonalnie poczuć narodowy koloryt. Czarno-biała rycina (1) oddaje nastrój mroźnego zimowego dnia w Karpatach. Czerwono-pomarańczowa akwarela „mo-kra” (2) wydaje się być rozwiana przez gorące powietrze tropików. A delikatny różowy kwiat wiśni (3) sugeruje świeżość wiosny.

? Który z krajobrazów odpowiada Twojemu dzisiejszemu nastrojowi?



1

Piotr Obal.
Źródło



2

Maja Wrońska.
Tadž Mahal



3

Tsuchiya Koitsu.
Zamek Nagoya

Geografia społeczna bada różnorodne zjawiska kulturowe: język, obrzędy i tradycje różnych narodów. Lokalne legendy, opowieści i folklor mogą inspirować artystów do tworzenia malowniczych obrazów i rzeźb, które odzwierciedlają wyobrażenia o tradycjach regionu. W różnych krajach Europy znajdują się zabytki architektury, które stały się turystycznymi wizytówkami miast.

? Znajdź te miasta na mapie geograficznej.



Artysta Julien Nonnon stworzył projekcje świetlne „Płaczące zwierzęta”. Początkowo malował mieszkańców lasów i gór, którzy opuścili swoje środowisko w wyniku interwencji człowieka. Następnie ze sprzętem wyjechał w góry, na które wyświetlał wizerunki zwierząt, aby zwrócić uwagę opinii publicznej na znikanie zwierząt.



Wariant 1. Praca w grupach. Stwórzcie artystyczną mapę Ukrainy (kolorowy papier, markery, klej). Wymyślcie symboliczne wizerunki zabytków sztuki na piktogramy, które narysujecie pisakami na kolorowym papierze o tym samym wzorze (rozmiar 2 x 2 cm), wytnijcie i wklejcie na mapę konturową.

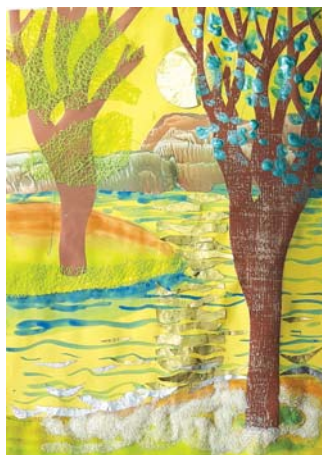

Wariant 2. Stwórz pejzaż „Szackie Jeziora” na pocztówkę turystyczną. Łącz różne techniki artystyczne i materiały (akwarela, monotypia, rysunek na folii, nasiona, materiały naturalne).

Uogólniam, argumentuję, systematyzuję

W jaki sposób sztuka pomaga w poznawaniu krajobrazów różnych części świata? Jak geografia i kultura są ze sobą powiązane? Wytłumacz, jak sztuka wpływa na atrakcyjność turystyki ekologicznej i kulturowej.

Samodzielne badania, wyszukiwanie w mediach

Wyszukaj w Internecie zdjęcia z podróży morskich. Jak artyści przekazali swój zachwyt?

Uwalniam fantazję, eksperymentuję, tworzę

Zastanów się, która reklama wykorzystująca sztukę będzie miała charakter komercyjny (turystyczny), a która społeczny (ekologiczny).

Sztuka i matematyka

? *Lubisz muzykę, obrazy, ale nawet nie zdajesz sobie sprawy z podobieństwa sztuki i matematyki. Co łączy tę mądrą królową nauk i muzykę, królową emocji?*



Robert Delaunay. Rytm



Sonia Delaunay.
Rytmy kolorów



Piet Mondrian.
Kompozycja II
w czerwieni,
błękitnie i żółci



Poeta Guillaume Apollinaire nazwał malarstwo Roberta i Sonii Delaunay *orfizmem*, podkreślając muzykalność kompozycji z kręgów barwnych. Porównanie ze starożytnym greckim Orfeuszem, którego śpiew podbił całą otaczającą przyrodę, nie jest przypadkowe. Magia rytmu kolorów potrafi wyczarować piękno nawet z prostych geometrycznych kształtów. Piet Mondrian użył do tego tylko trzech kolorów. I to wystarczyło, aby pokochał je cały świat i uczynił z nich trend.

W sztukach wizualnych rytm widzimy oczami, w choreografii czujemy go poprzez ruch, a w muzyce odbieramy na słuch. Jako ważny element języka muzycznego ma ogromną siłę oddziaływania i potrafi hipnotyzować. Np. w „Bolero” M. Ravela czy w słynnej sonacie L. van Beethovena, gdzie monotony akompaniament melodii wywołuje pozornie hipnotyczny efekt.

? *Słuchając muzyki, narysuj dla relaksu kompozycję kolorowych kółek, gładkich linii i spirali (neurografika).*



Ludwig van Beethoven. Sonata nr 14 „Księżycowa” (cz.1).

? *Sprawdź swoją wiedzę muzyczną: klaskaj w rytm (1); dyryguj metrum (2); nazwij czas trwania nut i pauz (3). Wytłumacz rolę obliczeń matematycznych w muzyce.*

UT queant laxis
REsonare fibris
MIRA gestorum
FAMuli tuorum
SOLve polluti
LABii reatum
Sancte Ioannes



Pomnik Guido
d'Arezzo we
Florencji

A kto wynalazł nuty? Wynalazcą nut i zapisu muzycznego nazywano Guido d'Arezzo (z Arezzo), który ponad tysiąc lat temu żył we Włoszech. Był nauczycielem muzyki i śpiewu chóralnego, starał się stworzyć przystępną wiedzę muzyczną. Guido wymyślił *akrostych*. Sylaby zakończone samogłoską były łatwe do zaśpiewania. Dlatego też UT zostało później zastąpione przez DO i te dźwięki (sylaby) oznaczono nutami (kwadratowymi, a następnie owalnymi) umieszczonymi na *równoległych* liniach.

Drugim powszechnym systemem zapisywania muzyki jest system alfabetyczny, w którym siedem nut jest oznaczonych literami łacińskimi: C, D, E, F, G, A, H (B).

Ze wszystkich sztuk wizualnych architektura jest najbliższa matematyce. Najbardziej dokładne obliczenia i kształty geometryczne są podstawą projektu każdego budynku. Przypomnijmy sobie greckie świątynie czy egipskie piramidy, które zadziwiają ludzką wyobraźnię. Albo arena cyrkowa, która zawsze i wszędzie jest obliczana z matematyczną precyzją.



Partenon



Piramidy egipskie



Arena cyrkowa
(13 metrów)

Badacze udowadniają, że skomplikowane dzieła Bacha są precyzyjnie obliczone, a melodie posiadają określone kody numeryczne. Kompozycje grafika Maurice'a Cornelisa Eschera uczą nas świadomości nieskończoności, wielowymiarowości i harmonii świata, podobnie jak muzyka Bacha.

Abstrakcyjne fraktalne obrazy cyfrowe przypominające fantastyczne stworzenia porównywane są do jazzu. Trudno uwierzyć, że takie dzieło powstało przy pomocy matematycznych wzorów i obliczeń.



1



2



3

1 — fraktalna kompozycja; 2 — Maurice Cornelis Escher. Kompozycja;
3 — Kusama Yayoi. Dekoracyjna kompozycja



J. S. Bach. Koncert brandenburski nr 3 (cz. 1. Cantabile).



Jak myślisz: twórczość Bacha to lot wyobraźni geniusza czy wyraźne kalkulacje? Opisz na podstawie ilustracji związek matematyki ze sztuką zdobniczą.



Muzyka i słowa T. Piskariowoi. „Wiwat, szczęście!” (patrz załącznik).

Artystyczna skarbonka

Akrostych to utwór poetycki, w którym pierwsze litery każdego wiersza, czytane od góry do dołu, tworzą słowo lub zdanie.

Interwał muzyczny to stosunek wysokości dwóch dźwięków, które brzmią kolejno lub jednocześnie.

Uogólniam, argumentuję, systematyzuję

Wy tłumacz związek matematyki ze sztuką na przykładzie rytmu. Kiedy w muzyce używa się liczb i ułamków zwykłych? Wy tłumacz aforyzm J. Sylwestra: „Muzyka to matematyka uczuć, a matematyka to muzyka umysłu”. Dokonaj analizy rytmu klawiszy akordeonu.



Samodzielne badania, wyszukiwanie w mediach

Zbadaj właściwości akustyczne i matematyczne interwałów muzycznych: ustal charakter dźwięku (konsonans, dysonans).

Uwalniam fantazję, eksperymentuję, tworzę

Wymyśl grę „Muzyczne domino”, wykorzystaj cyfrowe elementy wiedzy o muzyce.

Sztuka i biologia: na drodze do dialogu

? Zapewne interesują Cię informacje o egzotycznych roślinach i rzadkich zwierzętach, o których uczysz się na lekcjach biologii. A czy wiesz, jaką wiedzą mądra natura podzieliła się ze sztuką?



Rafał Olbiński.
Czarodziejski flet

Nawet jeśli wcześniej nie zastanawiałeś się nad poszukiwaniem powiązania sztuki z biologią, to powinieneś wiedzieć, że te dwie dziedziny rzeczywiście mają ze sobą wiele wspólnego. Fotografie rzeczywistości są bardzo ważne w badaniu przyrody, jednak znacznie różnią się od wzorców artystycznych, które od dawna odzwierciedlają otaczające środowisko. Artyści inspirowani są tym pięknem. Na przykład ukraińskie pieśni wspominają czerwoną kalinę, smukłą topolę lub świerk i śpiewającego słowika.

? Wymień gatunki sztuk pięknych, które odzwierciedlają przyrodę. Przypomnij sobie utwory pastoralne, których słuchałeś wcześniej. Połączcie się w trzy grupy i wymieńcie jak najwięcej ukraińskich piosenek, które wspominają o drzewach, kwiatkach i ptakach.



? Śpiew 60 gatunków ptaków do muzyki V. A. Mozarta z opery „Czarodziejski flet”.

Obrazy ukraińskiej artystki Olgi Kvashy w wyjątkowy sposób opowiadają historie o pięknie natury i interakcji człowieka z otoczeniem. Kolorowe kompozycje dekoracyjne są jak magiczne okno na żywy świat drzew, liści, traw, kwiatów, zwierząt i ptaków.

Olga Kvasha:
1 — Siwek
w jabłku;
2 — Chodzi
lato pomiędzy
kwiaty



1



2

- ? *Opisz swoje wrażenia dotyczące twórczości O. Kwaszy. Czy kwiaty w jej pracach wyglądają realistycznie czy fantastycznie? Które z nich rozpoznasz? Jakie uczucia budzą bezcenne dary natury przedstawione na zdjęciach? Czy taką magię można osiągnąć na fotografiach? Wytłumacz swoje zdanie.*

Do galerii portretów



Edwin Henry Landseer (1802–1873) urodził się w rodzinie rytownika i studiował malarstwo u swojego ojca. Angielskiego artystę śmiało można zaliczyć do animalistów. Często wyjeżdżał do Szkocji na „studia”, gdzie malował surowe górskie pejzaże, piękne jelenie i innych przedstawicieli dzikiej przyrody. Bogaci arystokraci zamawiali portrety, a także portrety swoich czworonożnych pupili. Jednak na obrazach Landseera można zobaczyć nie tylko szlachetne spaniele i bernardynów, ale także nie mniej urocze kundelki. Na cześć artysty-animalisty powstała nowa rasa psów Landseer będąca odmianą psów nowofundlandzkich.



Ocalona



Sokół

- ? *Co możesz powiedzieć o psie, który uratował dziewczynę podczas sztormu na morzu i o ptaku z portretu? Która kompozycja przedstawia środowisko naturalne, a która jest sceną rodzajową?*

Zachowała się wzruszająca historia o Bobbym z Edynburga, legendarnym skye terrierze. Po śmierci swojego pana Bobby codziennie przez 14 lat chodził do kawiarni, w której spędzał czas ze swoim panem, dostawał bułkę i wracał na grób swojego pana. Psu, który zaimponował swoim oddaniem, postawiono pomnik (rzeźbiarz W. Brody) oraz nakręcono o nim film.

W przeciwieństwie do filmów dokumentalnych i zdjęć o zwierzętach, filmy animowane przedstawiają stylizowane wizerunki postaci: psów, kotów, jednoroźców itp. Tym samym animacja, pomimo umowności swego artystycznego języka, pomaga poznawać świat zwierząt nie poprzez zewnętrzne podobieństwa, ale poprzez przygody i wydarzenia, w których najlepiej ujawniają się ich zwyczaje i charaktery.



Pomnik Bobby'ego
w Edynburgu



Skye terrier, główny
bohater filmu o Bobbym



Animacja

? Porównaj cechy wizerunku psów w malarstwie, rzeźbie, fotografii, animacji.

Niestety, w wyniku działalności człowieka na Ziemi, 140 gatunków ptaków zniknęło i znalazło się na „czarnej liście” (informacji o ich istnieniu brakowało od co najmniej 50 lat). Czerwona Księga Ukrainy zawiera informacje o zagrożonych zwierzętach i roślinach oraz środkach ich ochrony. Dlatego trzeba nie tylko kochać, ale także chronić przyrodę!

Niezwykłe formy architektoniczne, przypominające formy żywej przyrody, zaskakują ludzkość swoim misternym pięknem.



Park Oceanograficzny w Walencji (Hiszpania). Architekt – F. Candela

Na przykład domy wyglądające jak muszle, ości ryb lub kontury skorupy ptasiego jaja. Pokazało to nie tylko chęć artystów do poszukiwania nowych obrazów poprzez naśladowanie form naturalnych. Ważne jest tutaj wykorzystanie w architekturze i projektowaniu osobliwości struktury i funkcjonowania żywej przyrody. *Biodesign* zajmuje się konstrukcją artystyczną opartą na badaniach i zapożyczaniu obrazów żywej przyrody.

Podstawą biodesignu jest *bionika*, nauka powiązana z biologią i technologią. Przykładem zastosowania bioniki jest nadawanie kadłubom statków opływowego kształtu ciała delfina; projektowanie samolotów w oparciu o badania mechanizmu lotu ptaka.

Kształt roślin i zasadę mocowania łodygi do kwiatu zapożyczył *Frank Lloyd Wright*, tworząc biuroadministracyjny firmy Johnson Wax (1) w USA. Sufit sali biurowej tworzą „kwiaty”, które trzymają się na cienkich kolumnach z prześwitami, przez które światło wpada do pomieszczenia.

Architekt *Santiago Calatrava* znany jest ze swoich projektów budynków bionicznych, w szczególności w Mieście Sztuki i Nauki w Walencji (Hiszpania). Artysta zaimponował zwiedzającym wystawę Expo 2020 w Dubaju oryginalnym pawilonem wystawienniczym (2). Swoim kształtem i budową przypomina skrzydła sokoła, które potrafią się poruszać i zmieniać wygląd budowli.



1



2

AirPod, mały samochód miejski opracowany przez Francuzów, porusza się dzięki sprężonemu powietrzu. Może przewieźć trzy osoby na odległość 200 km bez tankowania.



Samochód miejski AirPod



Supercar-hybryda

? Co Ci przypominają te samochody?

Do galerii portretów



Luigi Colani to legenda wzornictwa przemysłowego. Jest twórcą biodesignu. Wszystkie jego dzieła: helikoptery, ciężarówki, samochody, domy, a nawet krzesła i słuchawki mają opływowe, wygładzone naturalne formy. Formy te pomagają jego obiektom rozwijać większą prędkość. Projektant pracował z wyprzedzeniem, wiele jego dzieł nie są jeszcze zapotrzebowane. Z jego imieniem związana jest cała epoka w świecie designu, a w Japonii i Niemczech działają centra projektowe „Colani”.



Luigi Colani. Samochód



Makieta bionicznego miasta Human City dla Szanghaju

Bionika w projektowaniu to ciągle poszukiwanie tego, co oryginalne, niezwykle, obiecujące. Badanie żywej natury pobudza wyobraźnię i pomaga rozwiązać problem harmonii biologii i sztuki.

Artystyczna skarbonka

Bionika (gr. *bios* – życie) to nauka o wykorzystaniu struktur, form, funkcji i właściwości żywej natury w architekturze, projektowaniu i technologii.



Praca grupowa. Stwórcie szkice pojazdów do komputerowej gry wideo: samochód, autobus, ciężarówka, pociąg, statek, samolot, czołg, rakieta, dron itp. w oparciu o bioniczne kształty (krokodyl, żółw, robak, ptak, ryba, roślina).



Uogólniam, argumentuję, systematyzuję

Czego dowiedziałeś się / dowiedziałas się o połączeniu sztuki i biologii? W jaki sposób dzieła sztuki pomagają poznawać środowisko? Podaj przykłady wykorzystania form naturalnych w architekturze i projektowaniu.

Samodzielne badania, wyszukiwanie w mediach

Przeprowadź mini-badanie: wyszukaj w podręcznikach biologii i plastyki zdjęcia świata przyrody. Porównaj wpływ fotografii dokumentalnej i dzieł sztuki (pejzaże, martwe natury, obrazy i rzeźby zwierząt). Wyciągnij wniosek. Które ilustracje mają większy wydźwięk emocjonalny? Podaj swoje argumenty.

Uwalniam fantazję, eksperymentuję, tworzę

Obejrzyj serial animowany „Dinoster”. Przy pomocy sztucznej inteligencji wymyśl wizerunek robota-dinozaura, jeśli chcesz, stwórz go z materiałów wtórnych.



Świat dzieciństwa w muzyce

? Przymnij sobie utwory muzyczne dla dzieci i młodzieży, które słuchałeś w poprzednich latach. Który jest Twoim ulubionym?



Toby Rosenthal.
Bach w kręgu rodziny

Być może zdajesz sobie sprawę z istnienia obrazów utrwalonych przez artystów w dźwiękach, formach, kolorach, które należą do tzw. odwiecznych tematów sztuki. Wśród nich jest świat dzieciństwa, pełen żywych uczuć, wyśpiewany w licznych piosenkach i obrazach.

Tradycję tworzenia cykli dla dzieci zapoczątkował Johan Sebastian Bach. Nie ma młodego pianisty, który nie wykonywałby jego utworów. „Notatnik Anny Magdaleny Bach” to rodzinny album zawierający polonezy, marsze, arie, chorały i nie tylko. W niektórych nutach pominięto głosy środkowe. Dlaczego? Myślisz, że kompozytor zapomniał je dodać? Oczywiście, że nie. Uczniowie (mogli to być synowie Bacha) wypełniali je samodzielnie.



🎧 **Johan Sebastian Bach. Notatnik Anny Magdaleny Bach. Aria nr 20 (dwie wersje), utwór.**

? Porównaj warianty arii. W oryginalnym „Notatniku...” brakuje tytułu utworu. Jak go można zatytułować? Wytłumacz.

W spuściźnie Josepha Haydna, Wolfganga Amadeusza Mozarta i Ludwiga van Beethovena — twórców klasycznej sonaty — znajdują sonaty, które mogły być wykonywane przez dzieci.

Leopold Mozart, ojciec Wolfganga Amadeusza Mozarta, podobnie jak Bach, uczył muzyki swoje dzieci — córkę i cudownego syna. Dla małego Wolfganga napisał menuet, który wszedł do repertuaru pedagogicznego.

Większość dzieł dla dzieci i o dzieciach należy do dziedzictwa kompozytorów romantycznych. Dzięki nim rozkwitła muzyka programowa, która znacznie poszerzyła i wzbogaciła tematykę „dziecięcą”.



*Leopold Mozart.
Menuet.*



Stwórz storytelling na temat „Muzyczna rodzina” o tworzeniu muzyki w rodzinie Bacha lub Mozarta.

*Johann Nepomuk della Croce.
Rodzina Mozartów*



Robert Schuman napisał wiele sztuk teatralnych, które przedstawiają obrazy z życia młodzieży: zabawy, święta, wędrówki i inne wydarzenia, pełne różnorodnych wrażeń i nastrojów.



Robert Schuman. Album dla młodzieży (do wyboru).

Jak ze słonecznego pleneru do muzyki dla dzieci wkroczyły kolorowe harmonie Clade'a Debussy'ego i Maurice'a Ravela.



Robert Schuman



Przypomnij sobie utwory z „Kącika dziecięcego” C. Debussy'ego, które słuchałeś/słuchałaś wcześniej.

W suicie fortepianowej na 4 ręce „Moja Matka Gęś” Maurice Ravel tworzy muzyczne portrety bohaterów francuskich baśni: Śpiącej królowej, Tomcia Paluszka itp. Następnie kompozytor zaaranżował utwory, napisał na ich podstawie muzykę do baletu.



Maurice Ravel. „Rozmowa Pięknej i Bestii” z utworu „Moja Matka Gęś” (na fortepian i orkiestrę).



Jak zbudowany jest muzyczny dialog bohaterów? Jaki taniec charakteryzuje Piękną? Jaki instrument kompozytor przypisał Bestii w wersji orkiestrowej utworu?

Niesamowita inscenizacja baletu Joby’ego Talbota „Alicja w Krainie Czarów” na scenie Covent Garden przenosi nas w świat dzieciństwa. Spektakl triumfalnie okrąży świat dzięki nowoczesnym mediom (ponad 4,5 mln wyświetleń na YouTube).

? Aby zaczerpnąć emocji z magii baletu, dołącz w wolnej chwili do licznego grona koneserów „choreograficznej” Alicji, a także tej równie oryginalnej „ekranowej” (film w reżyserii T. Burtona).



1



2

1 — plakat baletu „Alicja w krainie czarów”;

2 — Kijowski Miejski Akademicki Teatr Opery i Baletu dla Dzieci i Młodzieży

Ukraińscy kompozytorzy — pierwsi w gatunku opery dziecięcej. Mykoła Łysenko stworzył trzy bajkowe opery oparte na libretcie Dnieprowej Czajki dla dzieci w każdym wieku: „Koza-Dereza”, „Pan Kocki” oraz „Zima i wiosna”. Kyryło Stecenko nawiązał do motywów baśni ukraińskich opery „Iwasyk-Telesyk” i „Lisek, Kotek i Kogucik”. Aby scharakteryzować małego podróżnika, jako motyw przewodni wykorzystał melodię piosenki „Płynie łódź”.



Kyryło Stecenko. Opera „Iwasyk-Telesyk” (fragmenty).

? Słuchając muzyki, podnieś rękę, gdy tylko usłyszysz motyw przewodni. Dowiedz się, co nowego w repertuarze teatru przedstawionym na zdjęciach. Zwróć uwagę na współczesne ukraińskie musicale.

Wielu kompozytorów ukraińskich: R. Savicki, N. Nyżankiwski, W. Sylwestrów, Ż. Kołodub, W. Kosenko, S. Bortkiewicz i in. skomponowało zbiory utworów dla młodych pianistów. Rytmu jazzowe przenikają muzykę dla dzieci G. Sasaki i L. Iwanenko.



Utwory z cyklu „24 sztuki dla dzieci” Wiktora Kosenki, „Z baśni Andersena” Serhija Bortkiewicza, „Grając jazz” Gennadija Saski (do wyboru). Larysa Iwanenko. „Boogie zagubionego guzika”.



Porównaj tematykę utworów programowych z cyklu W. Kosenki i S. Bortkiewicza. Co łączy muzykę G. Saski i L. Iwanienko?



„Moje dzieciństwo jest złote” (muzyka i słowa Natalii Maj) (patrz załącznik).

Uogólniam, argumentuję, systematyzuję

Czym utwory dla dzieci różnią się od utworów dla dorosłych słuchaczy? Którzy ukraińscy kompozytorzy tworzyli muzykę dla dzieci? Które utwory podobały Ci się najbardziej i czy poleciłbyś ich słuchanie znajomym małym dzieciom? Porównaj utwór M. Ravela „Piękna i Bestia” z muzyką z filmu animowanego o tym samym tytule.



Samodzielne badania, wyszukiwanie w mediach

Projekt artystyczny „Świat dzieciństwa w muzyce”. Nagraj utwory muzyczne i wybierz dla nich akompaniament wizualny.

Uwalniam fantazję, eksperymentuję, tworzę

Stwórz kompozycję na okładkę nutową „Albumu dla dzieci” autorstwa kompozytora, którego utwory najbardziej Ci się podobały.

Świat dzieciństwa w sztuce

? Jakich ciekawych rzeczy o życiu dzieci można się dowiedzieć z obrazów i rzeźb?



Neron w dzieciństwie
(rzymska rzeźba)

W każdej epoce dzieci, podlotki i młodzi ludzie byli pożądanymi modelami dla malarzy, grafików i rzeźbiarzy. Świat dzieciństwa należy do „odwiecznych tematów” w sztuce. Przez cały czas pobudzał wyobraźnię artystów, którzy swoją twórczą wizję ucieleśniali w malarstwie i rzeźbie. Antyczni twórcy stworzyli doskonale rzeźbiarskie portrety młodych mężczyzn i kobiet, które stały się niedoścignionymi wzorami dla wielu kolejnych pokoleń.

Artyści renesansu przedstawiali dziecko w licznych dziełach poświęconych Madonnie.



Pieter Bruegel. „Zabawy dziecięce”

? Czy znasz zabawki dla dzieci, które były popularne prawie 450 lat temu? Jak przedstawiono sylwetki dzieci w ruchu, w różnych pozach do zabawy?

Obraz niderlandzkiego malarza Pietera Bruegla „Zabawy dziecięce” fascynuje różnorodnością zabaw ulicznych, w których przedstawiono ponad 200 uczestników.

Wielu zna portret małej infantki w uroczystym stroju z obrazów hiszpańskiego artysty Diego Velázquez. Jedną z nich, „Las Meninas” („Panny dworskie”), zasłynęła dzięki oryginalnemu pomysłowi, tajemniczości kompozycji, która zyskała liczne interpretacje i parafrazy wizualne. Na grupowym portrecie rodziny królewskiej pięcioletnia Małgorzata Teresa jest przedstawiona w otoczeniu panny dworskich, karzełków, psa itp. Velázquez namalował także siebie przy sztalugach, a w lustrze – rodziców infantki (króla i królową).



Diego Velázquez. „Las Meninas” („Panny dworskie”)



1



2

Parafrazy: 1 — Jose Gutierrez Solana; 2 — Irma Grünholtz

? Zastanów się, jak jest przedstawiona interakcja infantki z otaczającymi ją ludźmi. Jak artysta przekazuje głębię przestrzeni? Ile postaci jest na obrazie? Poszukaj w Internecie informacji o tym, kim są.



Gawryło Waśko.
Portret Borysa Tomaru



Edgar Degas.
Mała czternastoletnia tancerka



1

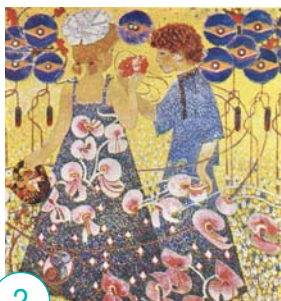

2



3

Twórców często pociągała kreatywność dzieci, umiejętność wyrażania siebie w sztuce. Ukraiński malarz Gawryło Waśko przedstawił syna właściciela ziemskiego z Połtawy Borysa Tomaru jako młodego malarza. Po mistrzowsku oddał światłocień na tym portrecie.

Edgar Degas, który zasłynął przede wszystkim baletowymi obrazami tańczącego Paryża, oprócz obrazów stworzył także rzeźbiarski wizerunek baletnicy – niezdecydowanej nastolatki stawiającej pierwsze kroki na dużej scenie.

Kolorowy świat dzieciństwa, pełen radości i marzeń, ożywa jak w dobrej bajce, na obrazach współczesnych artystów. Nie mniej ciekawie przedstawiali życie i wypoczynek nastolatków, ich bezpośredniość, szczerą relację z przyjaciółmi i rodzicami.

Ukraiński artysta Wiktor Zarecki stworzył wizerunki dzieci w swoim niepowtarzalnym stylu dekoracyjnym. A jego żona Ałła Gorska oddała czułą relację między matką a dzieckiem w podwójnym autoportrecie.

- 1 — Ałła Gorska. Autoportret z synem; 2 — Wiktor Zarecki. Dzieci w błękitach;
3 — James Jean. Dziewczyny łapią motyle

? Jaki nastrój panuje na obrazach? Jak został przekazany za pomocą barw? Co możesz powiedzieć o przedstawionych dzieciach? Jak podkreślany jest ich związek z przyrodą?

Do galerii portretów



Norman Rockwell.
Autoportret (podwójny)

Norman Rockwell (1894–1978) to ilustrator uwielbiany przez miliony Amerykanów. Urodził się w Nowym Jorku, mieszkał w małych miasteczkach i przez prawie 50 lat współpracował z popularnym magazynem, dla którego rysował epizody z życia zwykłych ludzi. Artysta był mistrzem humoru, a jednocześnie potrafił ukazać momenty dramatyczne, osiągając niemal sceniczną ekspresję. Dzieci i młodzież na obrazach N. Rockwella przekazują całą gamę uczuć. Jacy są bohaterowie jego dzieł? Weseli i zabawni, rozważni i romantyczni, ale zawsze pełni jasnych emocji.



"Dziewczyna biegnąca z mokrym płótnem"



Ćwiczenia na trąbce



Amerykański artysta szwajcarskiego pochodzenia *John Hintermeister* wraz z synem Henry stworzyli ponad tysiąc obrazów narracyjnych, czasem wręcz komicznych. Te wesołe i słoneczne prace wywołują empatię i uśmiech.

? *Swórz storytelling na podstawie obrazów, który będzie skrzyć się pozytywną energią i radością. Sprawdź inne dzieła z tej serii: zabawy, jazda na rowerze, rolkach itp.*

John i Henry Hintermeister. Seria „Babcia”



Artystyczna skarbonka

Parafraza (gr. – *opowiadanie*) – różnego rodzaju przeróbki tekstu

Przeróbka tekstu własnymi słowami, streszczenie utworu, zwłaszcza zwięzłe

Utwór instrumentalny o charakterze wirtuozowskim

Wizualne przełożenie idei artystycznej, interpretacja oryginału



Wariant 1. Narysuj swojego przyjaciela/przyjaciółkę. W czasie wakacji stwórz serię obrazów, które opowiedzą, jak spędziliście razem wolny czas. Przedstaw krewnych lub innych dorosłych, którzy zostaną Twoimi przyjaciółmi.



Wariant 2. Stwórz własny szkic-parafrazę obrazu D. Velázquez „Las Meninas” na przykład w stylu Pabla Picassa (1) lub Salvadora Dali (2).



1



2

Uogólniam, argumentuję, systematyzuję

Nazwij „wieczne motywy” w sztuce. Który ze znanych artystów przedstawiał gry i zabawy dla dzieci? Znajdź w podręczniku ilustracje przedstawiające portrety dzieci, opisz emocje. Czy są wśród nich rzeźby?

Samodzielne badania, wyszukiwanie w mediach

W wolnej chwili dowiedz się, którzy znani artyści wykorzystywali w swoich pracach wizerunek Madonny.

Uwalniam fantazję, eksperymentuję, tworzę

Wybierz obraz przedstawiający świat dzieciństwa, który najbardziej Ci się spodobał i wymyśl minihistorię o przedstawionym na nim dziecku (podkreśl charakter, upodobania, wygląd zewnętrzny).

Sprawdzam moje osiągnięcia

- 1 Podaj nazwiska przedstawionych na zdjęciach muzyków, którzy przeszli do historii kultury jako wybitni przedstawiciele amerykańskiego jazzu. Kto z nich połączył tradycje muzyki symfonicznej i jazzowej?



1



2



3

- 2 Jakie kierunki muzyki współczesnej przedstawiają ci wykonawcy? Nazwij zdobywcę siedmiu nagród „Grammy”.

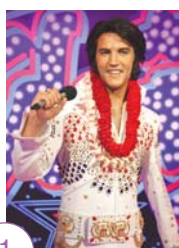

1



2



3



4

- 3 Wymień nazwiska ukraińskich zwycięzców Konkursu Piosenki Eurowizji.



1



2



3



4



5



6

4 Wytłumacz związek muzyki z literaturą na przykładzie wierszy klasyków literatury, do których powstały piosenki i filmy animowane.



1



2



3

5 W jaki sposób historia i geografia pomagają poznawać sztukę muzyczną w czasie i przestrzeni? Podaj przykłady.



1



2



3

6 Na podstawie ilustracji wytłumacz, jak matematyka jest wykorzystywana w różnych rodzajach sztuki.



1



2



3



4



5



6

Sprawdzam moje osiągnięcia

1 Nazwij rodzaje projektowania pokazane na zdjęciach.



1



2



3



4



5



6



7



8

2 Który obraz to piktogram, a który – ekslibris? Wyłumacz, jak rozumiesz te pojęcia.



1



2



3



4

3 Wymień trwałe elementy stylu korporacyjnego.

ГРАНАТ



1



2



4 Połącz ilustracje jednym słowem charakteryzującym cechy designu.



1



2



3

5 Wyłumacz znaczenie pojęć *instalacja*, *mobile*, *performance*. Które z nich należą do praktyk sztuki teatralnej? Wyszukaj instalację na zdjęciach.



1



2



3



4

6 Wyłumacz na przykładach związek sztuki z literaturą, historią, geografią, biologią, matematyką.



1



2



3



4



5



6

КОЉЫСАНКА ПРЫШЫЉОЌІ

Музыка і вiersze W. Drobotenki

За-чер-пну я у до-ло - ні криш-та-ле-во - і во-ди.
 По тра-ві пройду бо-со - ніж, за-ли-шу сво - і слі-ди.
 Сві-жий ві-тер за - ко-ли - ше у ко-лис-ці май - бут-тя
 і ні-ко-ли не за-ли-шить у про-довж мо-го жит-тя. Візь -
 му з со-бо - ю піс - ню по - ля, що ма-ти вчи-ла з ранніх літ і
 на зо-рі шу-ка - ти до - лю пі-ду за мрі-я-ми у світ. Візь -
 пі - ду за мрі - я - ми у світ

2. Білі хмари, мов вітрила,
 Кличуть в зоряний політ,
 Виростаіте, руки-крила,
 І несіть в незнаний світ!
 Лиш надія не згасе,
 Що повернемося знов!
 Нас в житті оберігае
 Віра й батьківська любов!

Приспів. / Двiчі



WERCHOWYNO, JESTEŚ NASZYM ŚWIATEM

Ukraińska pieśń ludowa

Wiersze M. Ustyjanowycza

Вер-хо-ви - но, світ-ку ти наш! Гей, як у те - бе тут ми-
ло! Як іг-ри вод, пли-не тут час, сво-бід - но, шум - но ве-се-
ло! Ой не-ма-є кра-ю, кра-ю на ту Вер-хо - ви - ну! Ко-би ме-ні
тут по-бу-ти хоч од-ну го - ди - ну! Ой не-ма-є кра-ю, кра-ю
на ту Вер-хо - ви-ну! Ко-би ме-ні тут по-бу-ти хоч од-ну го - ди-ну!

З верха на верх, а з бору в бір
З легкою в серці думкою,
В чересі крис, в руках топір,
Буяє легінь тобою.

Черемоше, Черемоше,
Бистра твоя вода!
Дівчинонька хорошая,
Гарна твоя врода!

Як зашумить коломийка,
Ватаг загуляє,
Чорнобриву дівчиноньку
Кругом обертає.



SKRZYPCE PAGANINIEGO

Музыка Т. Яровой

Wiersze D. Kremenia

1. Плаче струна, сміється й плаче вічно й нині,
Звук чарівний віки й століття не вмира.
Світ не вмира, у ньому грає Паганіні.
Що то за гра, о що то за гра.

Скільки розлук між нас печально пролетіло.
Музика рук і світла музика зроста.
Сонячний стан, гінке музичне скрипки тіло.
Скільки зітхань, скільки прощань.

Приспів:

Крилами журби, крилами журби
Зазвучить капричо скрипаля.
Ти завжди люби, ти завжди люби
Музику цю ніжну, як маля.
У плачі струни ти завжди храни
Не тирана злого — короля,
Паганіні гра, щастя не вмира,
Ти храни нам, доле, скрипаля.

2. В сяйві в свічках горять вечірні балюстради,
Птахи кричать і потемнів вечірній пруг,
Дзвенить струна, як і життя за мить до страти,
Вірний мій друг, ніжний мій друг.

Зал завмира: звучить, звучить висока нота.
Щастя моє, не покидай мене в цю мить.
Грай мені, грай, і хай мине моя скорбота,
За небокрай туга злетить.

Приспів.

W POBLIŻU TOPOLI

Музыка P. i P. Sołoduchy

Wiersze P. Sołoduchy

Зо-ло-ті луги ве-дуть за небо-край, і сум-но на душі, то-
по-ля, то-по-ля по-хи-ли-ла-ся. Там ста-рі батьки за-
пла-ка-ні сто-ять, про-ща-ти бу-ло їм
си-на, а він ге-ро-єм став... Мо-ло-дий юнак,
Приспів:
мо-ло-дий ко-зак... Там, бі-ля то-по-лі ка-ли-на рос-те,
ма-ми-ні о-чі че-ка-ють те-бе, си-ва уроз-па-чі пла-че, си-
на все че-ка-є, та в Бо-га вже йо-го ду-ша.
Ма-м, я в бо-ю за во-лю пі-шов вда-ле-чїнь,
за прав-ду і до-лю но-вих по-ко-лїнь,
за тих, хто у мо-рі да-ле-ко, і
кри-ла-ми ле-ле-ки по-вер-нуть-ся жи-ві.

- Рік вже промайнув, прийшла нова весна,
А спокою в душі не було, не було та й ще нема.
Там батько змучений, сам торує шлях,
По ньому мав іти син його, а його вже нема.
Молодий юнак, молодий козак...

Приспів. / Двічі



TERESA & MARIA

Muzyka i wiersze Alyona Alyona & Jerry Heil

1. Джере-джерере-джерело пробива собі шлях,
Що би, що би не було, світ на її плечах.
Мані-мані-манівці – звивисті, скелясті,
Але знай: в твоїй руці твоє власне щастя.

Приспів:

З нами Мама Тереза й Діва Марія,
Босі, ніби по лезу, йшли по землі.
With us mama Teresa, Diva Maria
All the Divas were born as a human beings. / Двічі

2. Навіть ще змалю ми шукали шлях,
Та життя — петля, ніби для тих, хто падає.
На своїх плечах ще мале дівча
Несе з болю чан і вбача, що то вада є.
Знову не така, то надто м'яка,
Одяг на кістках, голяка чи то під вінець?
Де твоє дитя? Що твоє життя?
Та роки ж летять! І затям: скоро вже кінець.
І хай хтось хоче, аби ми зламались,
Хай бува в тобі заряду не по лікоть, а по палець,
І хай хтось хова за посмішкою ненависть і заздрість,
Коли ти пускаєш в серце гнів, добра й любові замість.
Але в небі є святі, їх ноги бачили цю землю.
Знаєш, твій тернистий шлях, саме тому є недаремно.
І хай буде дуже страшно й темно і часом нелегко,
Та з тобою завжди будуть з неба слідувати предки.

Приспів.



ŻYCIE W UKRAJINIE

Muzyka i wiersze O. Smyka

1. Моє щоденне відкриття:
Руде волосся, очі сині,
Ти повертаєш до життя,
Я хочу жити в Україні!
Обіймами знімаєш біль,
І дні настояні, як вина!
Я цим завдячую тобі,
Я хочу жити в Україні!
2. Моє тяжіння, мій політ,
Як спадок цінності родинні.
І ми з тобою цілий світ,
Я хочу жити в Україні!
І перший крик, і перший крок,
І правда нашої дитини,
Усе життя — один урок —
Навчися жити в Україні!

KWIATY STREF ZAMINOWANYCH



Музыка і вірше S. Wakarczuka

Музична партитура з шістьма рядками нот і українськими підписами. Ритм 4/4. Підписи:

Повер-тали-ся до-до - му, Як на-довго — не-ві-до - мо,
 Ще залиши-лась невзя-та висо - та. Повер-тали-ся до-до-му,
 Ро-зійшли-ся по од - но - му. А тебе не від-пуска - є пус-то-
 та. Вона рве твої думки, Бо на від-стані руки,
 Трем-тять сльо-зи і бетон, Цві-туть кві-ти мінних зон!
 Ди - ха - є вій-на, Ма - мо, це не сон!

2. Не кажи мені: «Я знаю».
 Мамо, ти не уявляєш,
 Як удав, не відпускає пустота.
 Поки спокою не має
 Кожен метр твого краю,
 І невзята кожна твоя висота.
 Вона рве твої думки,
 Бо на відстані руки,
 Тремтять сльози і бетон,
 Цвітуть квіти мінних зон!
 Дихає війна...
 Мамо, це не сон!

3. По дорозі й до вокзалу
 Тебе дівчина чекала
 І в обіймах рятувала сірий день.
 Як надовго — невідомо,
 І чи повернешся додому,
 Чи залишишся у пам'яті лишень?
 Вона рве твої думки!
 Вона — пам'ять навпаки!
 Вона — сльози і бетон!
 Вона — квіти мінних зон!
 Дихає війна...
 Ні, мамо, це не сон!



PIEŚŃ LEŚNA

Muzyka i wiersze H. Sołowij

- D G D
1. Заграй мені пісню лісу,
Vm G D
Розбуди мою красу!
Vm G D
І буде вічна весна,
І зійде зірка ясна!
Vm G D
І буде вічна весна,
Vm G D
І зійде зірка ясна!
D Em A
Вір у долю! Будь зі мною!

Приспів / Двічі:

D G
Лине, як вітер, мрія моя!
D G
Всесвіт — наш дім! Тут воля жива!
Vm G
І любов, і любов
D A
Нас врятує від зла!
Vm G D
Лиш любов, лиш любов!
D
Збереже в цьому світі життя!

2. Хай же не гаснуть зірничі,
Хай світять нам у серця!
Прадавні їх таємниці
Нас поведуть у життя!
Прадавні їх таємниці
Нас поведуть у життя!
Вір у долю! Будь зі мною!

Приспів.

І буде вічна весна, і зійде зірка ясна!
Вір у долю! Будь зі мною!

Приспів.

LET IT SNOW! (Niech spadnie śnieg!)

Muzyka J. Styne

Wiersze S. Cahn

Oh the weath-er out - side is fright - ful But the
does-n't show signs of stop - ping And I
fire is so de - light-ful, And since were no place to
brought some corn for pop - ping The lights are tur-ned down down
go, Let it snow, let it snow, let it snow. It snow. When we
low Let it snow let it snow, let it snow. It snow.
fi-na-ly kiss good - night Howl'll hate going out in the storm, But if
you'll rea-ly hold me tight All the way home I'll be warm

Під ногами біле покривало
Вкрило землю і лежить.
Сперечатися з зимою не стану.
Хай сніжить, хай сніжить,
хай сніжить!
Білі шапки на деревах,
Біле хутро на дахах,
Вже напевно зрозуміло —
Це зима вдягає нас.
А коли приходить свято,
І вечерею убраний стіл

Несподівано так тепло,
Так тепло стає на душі.
Замело цілу округу,
І нема куди піти,
Тож давайте у подвір'ї
Покидаємо сніжки.
Усе казкове — сніг мете
І дітям радість він несе,
Сніг кружляє і летить,
Хай сніжить, хай сніжить,
хай сніжить!

Переклад Ю. Гнатковської, Ю. Лорд

AUTUMN LEAVES (BLUES)

Музыка J. Kosma



SUMMERTIME

Музыка J. Gershвина

Вірші D. Haywarda і A. Gershвина

Summer time and the li-ving is ea - sy, Fish are
jumping and the cot - ton is high. Your da -
ddy is rich and your ma is good loo - king, So
hush, little ba - by, ba - by, don't you cry.

Summertime, an' the livin' is easy.

Fish are jumpin' an' the cotton is high

Oh, Yo daddy's rich an' yo' ma is good lookin'.

So hush, little baby, don't you cry.

One of these morning's, you goin' to rise up singin'

Then you'll spread yo' wings an' you'll take the sky,

But till that morning', there's a nothing' can harm you,

With daddy and mammy standin' by.

І літечко, і життя — щасливе,

Бавовна — висока, і риба — аж вскач.

Татко твій — багач, матуся твоя — вродлива,

То ж тихіше, дитинко, дитинко, не плач.

Якось ранком запрагнеш ти волі

І, розправивши крила, у небо гайнеш.

Доти ж не завдасть ніщо тобі болю,

Бо матуся — з тобою і татко — з тобою теж.

Переклад В. Книра



ARKAN

Музыка R. Łyżyczko

Wiersze A. Ksenofontowa

Гей! Гей! Гей! Гей! За вес-но - ю — лі - то,
 За зір-ка-ми — ві - тер, Запле-ту їх у вінок, будуть в мене кві - ти.
 Ка - жуть, зем - ля — без крил, А во - на — жи - ва!
 Кажуть, що го - ри — пил, А во-ни спі-ва! Кажуть — шкодуй се -
 бе, А я — про-сто не-ба! Тиша і спо - кій всім, А ме - ні — не тре-ба!
 Мож - ли - во світ змі - ни - ти як, зна - ю! Гей! Гей!
 Нам та-нок не зу - пи - ни - ти цей. Там, за об - рі - єм, де зо - рі
 ста - ли в ко - ло! Гей! Гей! Я за - па - лю ці - ле не - бо,
 ці - лий все-світ по - лу-м'ям о - чей. Місяць за го - ро - ю,
 Хмари над во - до - ю, За віт - ра - ми — сон - це, Зо - рі за ві - кон - цем,

Приспів:

За вес - но - ю — лі - то, За зір - ка - ми — ві - тер,
Запле-ту їх у вінок, Бу-дуть в ме-не кві - ти. Ла, ла,ла, ла,ла!
Ла, ла, ла, ла, ла! Ла, ла, ла, ла, ла!"

2. Кажуть, мільйони сонць, а воно — одне.
Кажуть, безмежна ніч, а вона мине.
Кажуть, любов — це сон, не шукай даремно,
кажуть, її нема, але все дарма.
Можливо світ змінити — як, знаю! Гей! Гей!
Нам танок не зупинити цей.
Там, за обрієм, де зорі стали в коло! Гей! Гей!
Я запалю ціле небо, цілий всесвіт полум'ям очей.

Приспів:

За весною — літо,
за зірками — вітер,
заплету їх у вінок,
будуть в мене квіти.
За зірками буде вітер.
Заплету їх у вінок,
будуть в мене...
Я прийду до тебе,
наче зірка з неба!

3. Кажуть, шкодуй себе, над горами — ніч.
Кажуть, любов мине, ти її не клич.
Кажуть, забудь, але я прийду до тебе
поза часи й вітри, наче зірка з неба.

Приспів.



NIEZNISZCZALNA

Muzyka i wiersze L. Kawy

C#m

1. Там, де земля красива,

A

Там мого роду сила,

G#

Де Ма моя щаслива —

C#m H5

Там мій дім!

C#m

Там я мала зростала,

A

Цвіт в коси заплітала,

G#

І щастя вишивала

C#m

Рідним всім!

C#m A

Незламна!..

G# C#m

Незламна!..

2. Хай квітне моя рідна,

Лине мова солов'їна,

І росте моя дитина

Без війни!..

Я донька України!

Тут люди всі єдині!

Разом ми духом сильні

Навіки!

Незламна!..

Незламна!..

*Приспів.**Приспів / Двічі*

C#m

Українка — я!

A

Гордість це моя!

G#

Гори і поля —

C#m

Це моя земля!

C#m

Українка — я!

A

Сила то моя!

G#

Бачить вся земля,

C#m

Що незламна я!



WHAT WAS I MADE FOR?

Muzyka i wiersze B. Eilish

The image shows a musical score for the song 'What Was I Made For?' by Billie Eilish. The score is written in 4/4 time and features a key signature of one flat (Bb). It consists of ten staves of music, each containing a single melodic line. The notation includes various note values such as quarter notes, eighth notes, and sixteenth notes, along with rests and dynamic markings. The music is presented in a clean, black-and-white format.

1. I used to float, now I just fall down.
I used to know, but I'm not sure now
What I was made for.
What was I made for?
2. Taking a drive, I was an ideal.
Looked so alive, turns out I'm not real
Just something you paid for.
What was I made for?
Hm... Hm, hm...

Chorus:

Cause I, I,
I don't know how to feel,
But I wanna try.
I don't know how to feel,

But someday I might,
Someday I might.
Mm, hm, ha-ah...
Hm, hm, hm...

1. Раніше я літала, а тепер просто падаю вниз.
Раніше я знала, але зараз не впевнена,
Для чого я була створена.
Для чого я була створена?
2. Вирушаючи на прогулянку, я була ідеальною,
Виглядала такою живою, а виявилось, що я несправжня —
Просто така, за яку ви заплатили.
Для чого я була створена?
Хм... Хм, хм...

Приспів:

Тому що я, я,
Я не знаю, що відчувати,
Але я хочу спробувати.
Я не знаю, що відчувати,

Але коли-небудь я могла би,
Коли-небудь я могла би.
Мм, хм, ха-а...
Хм, хм, хм...

CZERWONA RUTA

Музыка і вірші W. Iwasiuka

Музична партитура для голосу та фортепіано. Твір виконано в тональності G-мажор та 4/4 ритмі. Текст пісні українською мовою.

Ти признай - ся ме - ні, звідки в те - бе ті ча - ри,
Я без те - бе всі дні у по-ло - ні пе - ча - лі.
Мо-же, десь у лі - сах ти чар-зіл - ля шу - ка - ла,
Сон-це-ру - ту знай - шла і ме-не зча-ру - ва - ла?
Приспів:
Чер - во-ну ру-ту не шу - кай ве-чо - рами. Ти у ме - не є -
ди - на, тіль - ки ти, по - вір. гір.

2. Бачу я тебе в снах, у дібровах зелених,
По забутих стежках ти приходиш до мене.
І не треба нести мені квітку надії,
Бо давно уже ти увійшла в мої мрії.

Приспів.

GRA MUZYKA



Muzyka i wiersze L. Horowej

Му-зи-ка жи-ве в мрі-ях і думках, мов - чан-ні і сло-ві,
 Му-зи-ка жи-ве в наших по-чут-тях три - во-ги й лю-бо - ві. І ко-
 ли зву-чить во - на, зу - пи - ня-єть-ся час, все на-
 род-жу-єть - ся знов, ні - би вперше ко-жен раз! *Приспів:* І про
 все забу-ва-єть-ся, лиш лю - бов за-лиша-єть-ся.
 За-ти-ха-є все, за-мов-ка-є все, зав-мира-є все на зем-лі, ко - ли
 му - зи-ка зву - чить. За-ти-ха - є все, за-мов-ка - є все,
 зав-мира-є все на зем-лі, ко-ли му-зика, му-зика зву - чить!

2. Може, і давно сивіє печаль
 У когось на скронях, може, із сльози
 Або із дощу краплина в долонях.
 Може, ще початком буде кінець,
 І настане свято для наших сердець!

Приспів. / Двічі



STRZELEC SIĘ POŻEGNAŁ

Українська пісня народна

(zespół «Picardy Third»)



1. Розпрощався стрілець із своєю ріднею,
Сам поїхав в далеку дорогу.
І за рідний свій край, за стрілецький звичай,
Впав в бою за свою перемогу.
2. А вітер колише зелену траву,
Молодий дуб додолу схилився,
Листя шелестить. Вбитий стрілець лежить —
Над ним коник його жажурився.
3. Ой, коню, мій коню, не плач наді мною,
Я тим часом полежу в степу...
Біжи, коню мій, скажи мамі моїй,
Що я в степу лежу вже убитий.
4. Нехай брати і сестри та рідная мати,
Нехай вони за мною не плачуть.
Я в степу лежу за Україну свою.
Чорний крук наді мною вже кряче.
5. Стрілецькая слава не вмере, не загине,
Будуть про неї внуки співати,
Що були козаки, та й за волю лягли,
Тепер можемо тільки згадати...

СЛҀЧАЇ ГИМН



Музыка і вiрше W. Samoluka (Skofka)

Приспiв:

В небі чис - то-му чу - ти грім, в не-бі свист, а-ле чу - ти
гімн, в небі чис - то-му мут-ний дим, го-рить ліс, а-ле чу - ти
гімн. В не-бі чис - то-му чу - ти грім, в не-бі свист, а-ле чу - ти
гімн, в небі чис - то-му мут-ний дим, горить ліс, а-ле чу-ти гімн.
! За на - ми прав - да, зна - чить вис - то-їм ми ва - ші вист - рі -
ли, за на - ми прав - да, а ї -
ї ні-як не прист-ре-лить, за на - ми прав - да, зна - чить
виз - во-лим се-ло ми за се - лом, за на - ми прав - да, зна - чить
ми з до-лин по-ви - га-ня - ем зло! Ну а по-ки бу-дем
бить вас за А-зов і Бу - чу, за Дні... за Дніпро і кру - чі,
за Ірпiнь, я-кий ти му - чив! За ла... за ла-ни кві-ту - чі!

За Херсон – землю родю - чу! За До... за Донбас по-лу - чиш!
 За Черні - гів не - мину - че! За лі... за ліси дріму - чі! За Хмель -
 ниць - ко - го Бог - да - на! За Фран... за Франка І - ва - на! І за
 Су - ми, і за хра - ми З - С - У прий - де за ва - ми! І за
 но - чі і за ра - ни, за ко - жен три - вож - ний ра - нок! За
 Хар - ків і тюль - па - ни, за О... за О - де - су - ма - му... За
 Рів - не і Здол - бу - нів, за Пол - та - ву, Львів і пу - лі, за
 Ки - їв, Луцьк, за Він - ни - цю, за Ми - ко - ла - їв - ду - лі! За
 Чер - нів - ці, Чер - ка - си, Тер - но - піль і Кри - вий ріг, за За - по -
 ріж - я і Жи - то - мир, і за Крим за - будь - ся гріх...

В небі чистому чути грім,
 В небі свист, але чути гімн!
 В небі чистому мутний дим...
 Горить ліс, але чути гімн!
 В небі чистому чути грім,
 В небі свист, але чути гімн!
 В небі чистому мутний дим...
 Горить ліс, але чути гімн!

SZCZĘŚCIE, VIVAT!

*Muzyka i wiersze T. Piskariowej*

Кві - ти на - вес - ні да - ру - ють а - ро - ма - ти сонця,



Кві - та - ми вес - ни ми зу - стрі - ча - єм новий день.



Кві - ти на - вес - ні по - став - лю ма - мі на ві - кон - це,



З кві - та - ми вес - ни спі - ва - ти мо - жу ці - лий день. Ці - лий день.



Ті - льки весно - ю разом з то - бо - ю Щас - тю на - зу - стріч йду.



По - дру - ги й друзі разом зі мно - ю, Бо нас приго - ди ждуть.



Кві - ти весно - ю всі розкві - та - ють, магі - ї а - ро - мат. Го - лос зву -



чить радісно так: Щас - тья ві - ват! Щас - тья ві - ват!

2. Що ти відчуваєш, коли сонце посміхнулось?
 Що дарує радість і надію кожен день?
 Поцілунок мами, свіжий у віконце.
 Татова підтримка і мелодії пісень.

Приспів.

MOJE DZIECIŃSTWO JEST ZŁOTE



Музыка і вiersze N. Maj

Від от-чо-го по - ро-га у бі-лий світ до - ро-га тер - но-вим цві-том
забри - нить. Та щоб жит-тя пі - зна-ти, не - на-че пта-ше - ня-та, ми
від-лі-та-є - мо в бла - кить! І па-м'я-та-єм свя-то, ма - ту-си-ні по-
ра-ди, сло - ва і мудрі, і прос-ті: У щас-ті і не - до-лі не забувай
Приспів:
ні-ко - ли ту зем-лю, де вро-див - ся. Мо - є ди - тинство зо - ло -
те у снах жу - равко - ю кур - ли - че. Воно ме - не до-до-му
кли - че, де маль-ва за вік - ном цві - те!

2. А десь далеко зорі і небо неозоре,
Веселка птахою зліта!
Та наймиліша в світі
одна стежина в житі,
Яка додому поверта.
Зігріє і розрадить матусина порада,
Слова і мудрі, і прості:
У щасті і недолі не забувай ніколи
Ту землю, де вродився ти!

Приспів. / Двічі
Моє дитинство золоте
Мене у спогадах колише,
І руки мами найніжніші,
Я Богу дякую за те!

Treść Artnawigatora (muzyka)

Lista utworów do wykonania

Strona	Autor	Tytuł
8	Muzyka i wiersze W. Drobotenki	Kołysanka przyszłości
25	Muzyka T. Jarowej, wiersze D. Kremenia	Skrzypce Paganiniego
32	Ścieżka dźwiękowa	Arabska noc
49	Muzyka P. i P. Sołoduchy, wiersze P. Sołoduchy	Białe topole
57	Muzyka i wiersze Alyona Alyona & Jerry Heil	Teresa & Maria
65	Muzyka i wiersze O. Smyka	Życ w Ukrainie
80	Muzyka i wiersze S. Wakarczuka	Kwiaty stref zaminowanych („Flowers of Mine Zones”)
88	Muzyka i wiersze H. Sołowij	Pieśń leśna
106	Muzyka Jule Styne, wiersze Sammy Cahn	Let It Snow! („Niech spadnie śnieg!”)
127	Muzyka J. Gershwin, wiersze D. Haywarda i A. Gershwin	Summertime
137	Muzyka Rusłany Łyżyczko, wiersze Aleksandra Ksenofontowa	Arkan
153	Muzyka i wiersze Lusi Kawy	Niezniszczalna
153	Muzyka i wiersze Billie Eilish	What was i made for?
161	Muzyka i wiersze W. Iwasiuka	Czerwona ruta
177	Muzyka i wiersze L. Horowej	Gra muzyka
187	Wiersze Liny Kostenko (różne wykonania)	Skrzydła
187	Wiersze Łesi Ukrainki (różne wykonania)	Chciałabym zostać piosenką
203	Skofka (Wołodymyr Samoluk)	Słyszać hymn
203	Ukraińska piosenka strzelecka	Strzelec się pożegnał
221	Muzyka i wiersze T. Piskariowej	Wiwat, szczęście!
231	Muzyka i wiersze N. Maj	Moje dzieciństwo złote

Lista utworów do słuchania i oglądania

Strona	Autor	Tytuł
4	Muzyka M. Łysenki, wiersze O. Konyskiego	„Bóg jest wielki, jeden”
5	Pieśń ludowa na wiersze T. G. Szewczenki	„Ryczy i jęczy Dniepr szeroki...” (teledysk z udziałem Narodowego Zasłużonego Akademickiego Ukraińskiego Chóru Ludowego Ukrainy imienia Hryhorija Weriowki)
7	Ukraińskie pieśni ludowe w opracowaniach chóralnych Mykoły Leontowycza	„Szczedryk” w różnych językach (do wyboru)
7	Muzyka W. Wermenycza, wiersze M. Syngajiwskiego	„Aksamitki” (w wykonaniu Aleksandra Ponomariowa)
7	Muzyka W. Mychajluka, wiersze M. Jurijczuka	„Czeremszyna” (w wykonaniu Kvitki Cysyk)
7	Łewko Rewucki	Symfonia nr 2 E-dur (fragmenty)
15	Łewko Kołodub	Taniec huculski
15	Myrosław Skoryk	Taniec huculski z filmu „Cienie zapomnianych przodków” (z fragmentami filmowymi)

Strona	Autor	Tytuł
16	Geogij Mayboroda	Rapsodia huculska (fragment)
16	Ukraińska pieśń ludowa na wiersze M. Ustyjanowycza	„Werchowyno, jesteś naszym światem” (w wykonaniu Zastężonego Akademickiego Zakarpackiego Chóru Ludowego)
16	Paweł Scholz	Fantazja (Wariacje) na temat ukraińskiej pieśni ludowej „Werchowyno, jesteś naszym światem” (w różnych interpretacjach)
17	Johannes Brahms	Taniec węgierski nr 5
17	Antonin Dwořák	Tańce słowiańskie (do wyboru)
23	Niccolò Paganini	Kaprys nr 24
23	Niccolò Paganini — Ferenc Liszt	Etiuda nr 6 na fortepian
23	Niccolò Paganini — Myrosław Skoryk	Kaprys nr 24 na orkiestrę symfoniczną
24	Béla Bartók	Muzyka na instrumenty strunowe, perkusję i czeleste. Finał
24	Maurice Ravel	Bolero (film animowany, balet)
30		Tradycyjna muzyka chińska
30		Japońska i indyjska muzyka do medytacji (dźwięki natury, krajobrazy)
30		Tajemnicza woda
31	Isao Tomita	Ścieżka dźwiękowa do filmu „Ponury Samuraj”
31	Claude Debussy	Moonlight (w aranżacji elektronicznej)
33	Kara Karajew	„Taniec” z baletu „Ścieżka piorunów”
33	Shakira	Waka Waka (This Time for Africa)
39	Georges Bizet	Opera „Carmen”: uwertura, habanera, wersety Toreadora
41	Pablo de Sarasate	Fantazja na tematy z opery „Carmen” G. Bizeta na skrzypce i orkiestrę
41		Fantazje na temat „Carmen” w różnych interpretacjach: „Bond Senorita”, kwartet elektroniczny „Amadeus” itp
47	Remo Giazzotto (Tomaso Giovanni Albinoni)	Adagio g-moll na instrumenty smyczkowe i organy (dyrygent G. Karajan)
47	Johann Sebastian Bach	Tocata i fuga d-moll na organy
48	Łesia Dyczko	Freski „Źródło”; balet „Kateryna Biłokur” (fragmenty do wyboru)
55	Franz Schubert	Ave Maria
55	Johann Sebastian Bach — Charles Gounod	Ave Maria
56	Franz Schubert — Ferenc Liszt	Ave Maria
56	Ferenc Liszt	„Dzwony Rzymu” (na fortepian)
56	Giulio Caccini	Ave Maria (w różnych interpretacjach)
57	Alemdar Karamanow	Koncert na fortepian i orkiestrę nr 3 „Ave Maria” (fragment)
65	Muzyka i wiersze O. Smyka	„Życ w Ukrainie” (w wykonaniu Mychajła Markiwa)
72	ARTBAT	Ścieżka dźwiękowa „Planeta”, „Mandragora”
72	David Guetta	„Titanium”
79		Filmy fabularne „Chórzyści”, „Titanic” (fragmenty, ścieżka dźwiękowa)
80		Film dokumentalny „Mit” (reż. Leonid Kanter, Iwan Jasnij)
80	Muzyka i wiersze S. Wakarczuka	„Kwiaty stref zaminowanych”, teledysk (reż. Oleg Tomini)
87	Lin-Manuel Miranda	Ścieżka dźwiękowa „How Far I’ll Go” („Jak daleko dojdę”)
88	Muzyka i wiersze H. Sołowij	Ścieżka dźwiękowa „Pieśń leśna”

Strona	Autor	Tytuł
88	Dario Vero	Muzyka orkiestrowa z filmu animowanego „Pieśń leśna”
89		Główny motyw Naruto „Naruto’s Main Theme”. „Blue bird”(„Niebieski ptak”)
89		Ścieżki dźwiękowe z anime „Zrywa się wiatr” lub innych dzieł Miyazakiego (do wyboru)
96	Luis Fonsi, Daddy Yankee	„Desapito” (na fortepian w interpretacji Petera Benza, trio akordeonowe, flet Pana, saksofon, duet harf elektronicznych itp.)
102	Laurie Anderson	Utwory do wyboru
107		Świąteczne i noworoczne przeboje: „Let It Snow!” (Frank Sinatra), „Happy New Year” (ABBA), „Ding-dzilin” (OT VINTA)
116	Scott Joplin	Regtime. „The Entertainer” („Dowcipniś”)
117		Utwór „Summertime” (Ella Fitzgerald, Louis Armstrong)
117	Louis Armstrong	Let My People Go! Hello, Dolly! „Let My People Go! Hello, Dolly!”
118	Duke Ellington	Caravan
119	Joseph Kosma	Blues „Jesienne liście” (w różnych aranżacjach instrumentalnych i wokalnych, solo i w zespole)
124	George Gershwin	Rapsodia w tonacjach bluesowych (fragment)
126	Igor Choma	Werchowyna („Medicus”)
126		Let it Snow („ManSound”)
126	Enver Izmajłow	Kompozycje na gitarę (utwory do wyboru)
126	Muzyka M. Skoryka, wiersze M. Petrenki	„Namaluj mi noc”
126	A. Saracki	„Boogie Woogie”, „Blues” suita nr 2
133	Elvis Presley	Utwory do wyboru
134		Kompozycje muzyczne The Beatles i innych zespołów rockowych (do wyboru)
136		Kompozycje zespołu „Metallica” z orkiestrą symfoniczną
136	Wołodimir Pawleszczuk	Aranżacja rockowa utworów klasycznych
137		Kompozycje ukraińskich zespołów rockowych (do wyboru)
142	Andrew Lloyd Webber	Aria Marii Magdaleny „Jak mam go pokochać” („I Don’t Know”) z opery rockowej „Jezus Chrystus Superstar”
144	Gennadij Tatarczenko	Opera rockowa „Biała wrona” (reżyser A. Chostikojew): scena „Wolność” i in.
150		„Do muzyki Vivaldiego” (orkiestra Paula Mauriata)
151		„Will Always Love You” („Zawsze będę cię kochać” W. Houston), „What was i made for?” („Po co zostałem stworzony?” B. Eilish), „Dynamite” (BTS) i inne hity
152		Film „Pieśń jest zawsze z nami”
152		Hity ukraińskiej muzyki pop: „Dwa kolory”, „Magiczne skrzypce”, „Stożary” (do wyboru)
160		Piosenki ukraińskich zwycięzców i uczestników Eurowizji (do wyboru)
167		Nowoczesne tańce pop (do wyboru)
169		Nagrania zawodów tańca towarzyskiego (do wyboru)
175	Arthur Honegger	Pacific 231
176	Fryderyk Chopin	Walc
176	Arnold Schoenberg	Pierrot księżycowy (nr 5 — „Walc Chopina”, nr 6 — „Maddonna. Ave Maria”)

Strona	Autor	Tytuł
176	Luciano Berio	Sekwencja na puzon
177		Film fabularny „Mamaj” (ścieżka dźwiękowa Ałły Zagajkiewicz)
184	Ukraińska pieśń ludowa do wierszy Tarasa Szewczenki	„Bandurysto, szary orle!” (Narodowa Kapela Bandurystów, „Szpilaści Kobzarze”)
184		Teledysk „Topola” (zespół „Chcę jeszcze”)
185	Wiersze Łesi Ukrainki	„Chciałabym zostać piosenką”
186	Podstawa — wiersz W. Symonenki, dodatek do piosenki — O. Połožynskiego	Teledysk „Nie moja” (zespół „Kozak System”)
186	Wiersze Liny Kostenko	Bogdan Stupka recytuje wiersz „Skrzydła”
187	Wiersze Liny Kostenko	Piosenka „Skrzydła” (zespoły „Kozak System”, „Ptacha”)
192	Franz Schubert	Ballada „Król lasu” na głos i fortepian
193	Feliks Mendelssohn	Muzyka do komedii Williama Szekspira „Sen nocy letniej”. Uwertura i inne części do wyboru
194	Edvard Grieg	Suita „Peet Gynt”: „Poranek”, „Taniec Anitry”, „Pieśń Solweigi”
201	Ottorino Respighi	Balet „Juliusz Cezar” (fragmenty)
202	Alla Zagajkiewicz	Opera „Wyszywany. Król Ukrainy” (fragmenty)
203	Ukraińska pieśń strzelecka	„Strzelec się pożegnał” (a cappella, chór męski „Accord”; grupa „Picardijska Tertsia”)
208	Muzyka A. Paszkiewiczza, wiersze M. Nehody	„Stepem, stepem...” (Czerkaski Chór Ludowy, solistka — Raisa Kyryczenko)
208	Muzyka W. Szamo, wiersze D. Łucenki	„Jak cię nie kochać, mój Kijowie!”
209	Jewgen Fitatow	Kompozycje elektroniczne „Jak brzmi Czernihów?”, „Jak brzmi Lwów?”
212		Muzyka country z amerykańskich westernów (do wyboru)
212	Astor Piazzola	Oblivion (Zapomnienie) w różnych wersjach
213	Ralph Vaughan Williams	VII Symfonia „Antarktyda” (fragment)
218	Ludwig van Beethoven	Sonata nr 14 „Księżycowa” (cz. 1)
221	Johan Sebastian Bach	Koncert brandenburski nr 3 (cz. 1. Cantabile)
228	Johan Sebastian Bach	„Notatnik Anny Magdaleny Bach”. Aria nr 20 (dwie wersje)
229	Leopold Mozart	Menuet
229	Robert Schuman	„Album dla młodzieży” (do wyboru)
229	Maurice Ravel	„Rozmowa Pięknej i Bestii” z utworu „Moja Matka Gęś” (na fortepian i orkiestrę)
230	Kyryło Stecenko	Opera „Iwasyk - Telesyk” (fragmenty)
231	Wiktor Kosenko	Cykl „24 sztuki dla dzieci” (do wyboru)
231	Serhij Bortkiewicz	Cykl „Z baśni Andersena” (do wyboru)
231	Gennadij Sasko	Cykl „Grając jazz” (do wyboru)
231	Larysa Iwanenko	Boogie zagubionego guzika

ROZDZIAŁ 1

SZTUKA W PRZESTRZENI KULTURY

4	<i>Symbole muzyczne Ukrainy</i>	1*	<i>Symbole wizualne Ukrainy</i>	10
14	<i>Nowe życie melodii ludowych w muzyce instrumentalnej</i>	2	<i>Twórczość ludowa, która zadziwia świat</i>	18
22	<i>Aranżacja — drugie życie utworu muzycznego</i>	3	<i>„I na szczęście dalekie, skromny dar, Iniany rękownik mi dałaś...”</i>	26
30	<i>Motywy etniczne w muzyce klasycznej i współczesnej</i>	4	<i>Rękodzieła twórców ludowych</i>	34
38	<i>Muzyka i teatr</i>	5	<i>Jak powstają budowle architektoniczne</i>	42
46	<i>Muzyka i sztuki wizualne</i>	6	<i>Synteza sztuk pięknych w zespole architektonicznym</i>	50
54	<i>„Zdrowaś Maryjo”, czyli muzyka sakralna</i>	7	<i>Synteza sztuk pięknych w świątyni: architektura sakralna</i>	58

*Numeracja tematów w Artnavigatore.

ROZDZIAŁ 2 SZTUKA I MEDIA

62	Media, środki masowego przekazu, multimedia	8	Sztuka fotografii artystycznej — statyczny rodzaj mediów	66
70	Radio — dynamiczny rodzaj mediów	9	Reklama	74
78	Sztuka filmowa i przemysł filmowy	10	Telewizja dynamiczną formą mediów elektronicznych	82
86	Animacja	11	Sztuka cyfrowa	90
94	Internet	12	Gry wideo	98
102	Muzeum wirtualnym oknem na świat sztuki	13	Prawo autorskie	108
112	SPRAWDZAM MOJE OSIĄGNIĘCIA			114

ROZDZIAŁ 3 DESIGN I MUZYKA DZIŚ

116	<i>Jazz — sztuka improwizacji</i>	14	<i>Projektowanie i jego rodzaje</i>	120
124	<i>Jazz i muzyka klasyczna</i>	15	<i>Sekrety wzornictwa przemysłowego</i>	128
132	<i>Muzyka rockowa</i>	16	<i>Projektowanie graficzne</i>	138
142	<i>Rock-opera i musical</i>	17	<i>Branding korporacyjny</i>	146
150	<i>Paleta muzyki pop</i>	18	<i>Projektowanie wnętrza i elewacji</i>	154
158	<i>Konkursy muzyczne, festiwale, flash moby</i>	19	<i>Projektowanie krajobrazu</i>	162
166	<i>Konkursy taneczne, festiwale, show</i>	20	<i>Projektowanie imprez masowych, eventów</i>	170
174	<i>Innowacyjne poszukiwania w obszarze języka muzycznego, gatunków i form muzycznych</i>	21	<i>Współczesne praktyki artystyczne, techniki artystyczne, instalacje</i>	178

ROZDZIAŁ 4

SZTUKA W POŁĄCZENIU Z INNYMI DZIEDZINAMI

184	<i>Wiersze zmienione w melodie pieśni</i>	22	<i>Obrazy wizualne w jednoścì z językiem i literaturą</i>	188
192	<i>Brzmiące w muzyce literackie fabuły i obrazy</i>	23	<i>Ilustracja i komiks — wizualizacje dzieł literackich</i>	196
200	<i>Muzyczne kroniki tysiącleci</i>	24	<i>Ścieżkami przez tysiąclecia</i>	204
208	<i>Podróże po muzycznej mapie świata</i>	25	<i>Sztuki piękne i geografia</i>	214
218	<i>Sztuka i matematyka</i>	26	<i>Sztuka i biologia: na drodze do dialogu</i>	222
228	<i>Świat dzieciństwa w muzyce</i>	27	<i>Świat dzieciństwa w sztuce</i>	232
238	SPRAWDZAM MOJE OSIĄGNIĘCIA			240

DODATEK

У підручнику використано ілюстрації та світлини таких авторів із сайтів:

freepik.com: Anto40, bohlam_neon, cookie_studio, djvstock, EyeEm, freepik, frimufilms, genika80, Khomsan, Imamun4, PatProulx, pikisuperstar, romeo22, user5108356, yasinbaig0786;

shutterstock.com: Dmitri Ometsinsky, fotosvectores, Luciano Mortula — LGM, Martyshova Maria, Mikhail Markovskiy, oNabby, OSTILL is Franck Camhi, Patteran, Rudy Balasko, Sarycheva Olesia, Toni. M, Tykhanskyi Viacheslav, Vectorguru, Vidmachok, vvoe;

uk.wikipedia.org: Alina Vozna, Andriy Makukha (Amakuha), Angelo Pecetti, BimbaUA, Carol M. Highsmith, DedaSasha, Dontworry, Felipe Gabaldón, Gusim, Івасик-Телесик, K0zak1991, Kiyanka, Lyudmyla Dobrynina, Mykola Swarnyk, Nnastazja, Okras, Paul Fleury, President.gov.ua, Qypchak, Ryzhkov Sergey, Serecki, Sergiy Palamarchuk, Spielvogel, Stefan Brending, Lizenz, Syrdon, Uk-Kamelot, Ростислав Маленков;

city-adm.lviv.ua; hatob.com.ua, honchar.org.ua, opera.com.ua (світлини О. Орлової), opera-ballet.com.ua, paralympic.org, suspilne.media/zhytomyr, uaestrada.org, vinnitsa.info, Matthew B. Thompson;

плакат «Дякую за захист» Анастасії Туки, зразки фірмового стилю Яни Мулько, Ірини Петрової.

На форзацах: Sarycheva Olesia. Петриківський розпис; світлина оркестру українських народних інструментів; тарілка (косівська кераміка); виставка робіт Ван Гога у Парижі (Франція); головні герої мультфільму «Моана» (реж. Р. Клементс і Дж. Маскер); павільйон Польщі на Всесвітній виставці в Шанхаї (Китай); зал будинку органної і камерної музики у Дніпрі (Україна); інтерактивний музей науки і мистецтв у Сінгапурі; дудл, присвячений Й. С. Баху;

Джанні Де Конно. Я зливаюся з читанням; сцена з балету «Юлій Цезар» у Національному театрі опери та балету України; Піфагор Самоський; Михайло Розенвайн. Квартет; будинок Бальо в Барселоні (Іспанія) (архітектор А. Гауді); готель «Хард-рок» (Hard Rock Hotel) (Флорида, США); музичний чайник; Ольга Кваша. Сивий у яблука; С. Марчук. Пісня.

Навчальне видання

МАСОЛ Людмила Михайлівна
КАЛІНІЧЕНКО Олена Василівна

МИСТЕЦТВО

Підручник інтегрованого курсу для 7 класу
з навчанням польською мовою
закладів загальної середньої освіти

Рекомендовано Міністерством освіти і науки України

Підручник відповідає Державним санітарним нормам і правилам
«Гігієнічні вимоги до друкованої продукції для дітей»

Переклад з української мови
Перекладач *Апрілашвілі Вероніка Володимирівна*
Польською мовою

Редактор *А. М. Суценко*
Технічний редактор *Л. І. Аленіна*
Комп'ютерна верстка *Д. Д. Карачов*
Коректор *Н. М. Левчук*
Дизайн обкладинки *П. В. Ширнін*

Формат 70x100 ¹/₁₆.
Ум. друк. арк. 22,032 + 0,324 форзац.
Обл.-вид. арк. 18,50 + 0,55 форзац.
Наклад 124 пр.
Зам. .

ТОВ «ВИДАВНИЧИЙ ДІМ «ОСВІТА»

Свідоцтво «Про внесення суб'єкта видавничої справи до державного
реєстру видавців, виготовлювачів і розповсюджувачів видавничої продукції»

Серія ДК № 6109 від 27.03.2018 р.

Адреса видавництва: 03057, м. Київ, вул. О. Довженка, 3

www.osvita-dim.com.ua

Віддруковано
в АТ «ХАРКІВСЬКА КНИЖКОВА ФАБРИКА «ГЛОБУС»
61011, м. Харків, вул. Різдвяна, 11.
Свідоцтво ДК № 7032 від 27.12.2019 р.
www.globus-book.com

