

# Я ДОСЛІДЖУЮ СВІТ

ЧАСТИНА ПЕРША

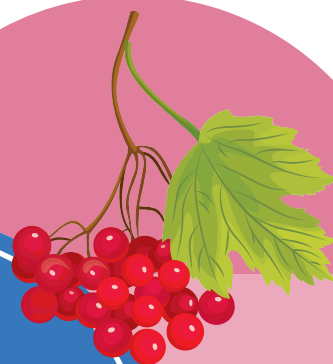

2  
клас

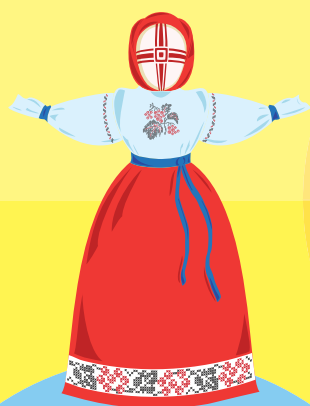
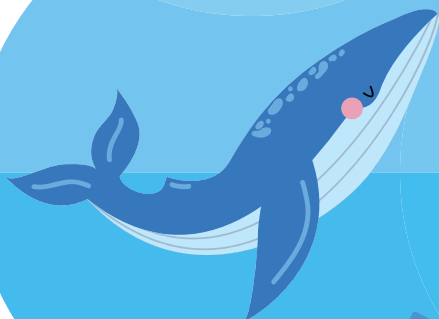

 Видавництво  
ітера



## ДЕРЖАВНИЙ ГІМН УКРАЇНИ

Музика Михайла Вербицького

Слова Павла Чубинського

Ще не вмерла України і слава, і воля,  
Ще нам, браття молодії, усміхнеться доля.  
Згинуть наші воріженьки, як роса на сонці,  
Запануєм і ми, браття, у своїй сторонці.

Приспів:

Душу й тіло ми положим за нашу свободу,  
І покажем, що ми, браття, козацького роду.

Олена Іщенко  
Андрій Іщенко  
Оксана Кліщ  
Лілія Козак

# Я ДОСЛІДЖУЮ СВІТ

Підручник для 2 класу  
закладів загальної середньої освіти  
(у 2-х частинах)

## ЧАСТИНА 1

Рекомендовано Міністерством освіти і науки України

Київ  
Літера ЛТД  
2024

УДК [501:37.016](075.2)  
I-98

Автори:  
Олена Іщенко, Андрій Іщенко, Оксана Кліщ, Лілія Козак

Рекомендовано Міністерством освіти і науки України  
(Наказ Міністерства освіти і науки України від 05.01.2024 № 8)

Підручник безкоштовний.  
Надруковано згідно з договором від 14 серпня 2024 року № FY25-08-14-02.  
Продаж заборонено.

Підручник створено відповідно до Типової освітньої програми для 1–2 класів  
колективу авторів під керівництвом Р. Б. Шияна

**Іщенко О. Л.**  
I-98 Я досліджую світ : підруч. інтегр. курсу для 2 кл. закл.  
загал. серед. освіти (у 2-х частинах) : Ч. 1 / О. Л. Іщенко,  
А. Ю. Іщенко, О. М. Кліщ, Л. З. Козак. – Київ : Літера ЛТД,  
2024. – 112 с.  
ISBN 978-966-945-466-9  
ISBN 978-966-945-467-6 Ч. 1

УДК [501:37.016](075.2)

ISBN 978-966-945-466-9  
ISBN 978-966-945-467-6 Ч. 1

© Іщенко О. Л., Іщенко А. Ю.,  
Кліщ О. М., Козак Л. З., 2024  
© «Літера ЛТД», 2024

## **ДОРОГІ ДІТИ!**

На уроках курсу «Я досліджую світ» ви будете вчитися спостерігати, експериментувати, ставити запитання і шукати відповіді – пізнавати себе і світ навколо.

Не хвилюйтеся, що ви чогось не знаєте.  
Не втомлюйтесь питати. Чим більше ви будете знати і вміти, тим більше запитань виникатиме.

Не бійтеся помилитись. Перевіряйте, сумнівайтесь, фантазуйте. Будьте допитливими. Саме допитливі люди роблять наш світ кращим.

*Автори*





Подорожуємо Україною.  
Вивчаємо минуле –  
плануємо майбутнє

**ГЕРОЇ-ЗАХИСНИКИ**

З давніх-давен українці мужньо захищали свою Батьківщину. За свободу і незалежність рідного краю віддали своє життя багато синів і дочок України.

1 життя у нас державне свято – День захисників і захисниць України. Цього дня ми дякуємо нашим воїнам і загадуємо тих, хто віддав своє життя за свободу нашої Батьківщини.

1. Послухайте казку «Іван-повиван». Чи є Іван-повиван героєм-захисником рідного краю?
2. У яких українських народних казках розповідається про захисників рідної землі?
3. Опишіть, кого зображено на ілюстраціях. Що об'єднує цих людей? Які риси характеру їм притаманні?

Досліджуємо  
зв'язки у природі

**КОГО ГОДУЮТЬ КУЦІ**

1. Чим куці відразняються від дерев та трав'янистих рослин?  
2. Назвіть зображені куці. Опишіть їхні плоди.  
3. Як куці мають колісочки? Для чого вони?  
4. Назвіть тварин, яким куці дають корм.

**ЛІЩИНА**

**ТЕРЕН**

1. Миша
2. Повзик
3. Божак
4. Шпак

Білки живуть у лісах, парках і садах. Їхне руде хутро шок по довгому пухнастому хвосту. Улітку їдять фрукти, ягоди, гриби, комахи, пташині яйця і пташенят. Завітали живуть у кулястій гнізді на стовбурах дерев, між гілками. Вони не мають хутра і погано бачать. Білка годує їх молоком і загортає в суху травичку, щоб не мерзли.

**СТИСЛИЙ ОПИС**

**БІЛКА**

Зовнішність: руде хутро, довгий пухнастий хвіст

Місце проживання: ліси, парки, сади

Їжа: горіхи та інші плоди, в т.ч. комахи, пташині яйця і пташенят

Особливості: добре стрибає, будувє кулясті гнізда, робить запаси на зиму, народжує 2-5 дитинчат двчі на рік

Пізнаємо себе  
та інших

Виробляємо  
навички  
безпечної  
поведінки

Спостерігаємо,  
висуваємо  
припущення,  
аналізуємо

Фіксуємо  
результати  
спостережень  
і досліджень

Працюємо  
зі схемами,  
таблицями,  
інфографікою

Опановуємо  
прийоми роботи  
з текстом

Досліджуємо інформацію та опановуємо комп'ютер (протягом усього курсу та за допомогою спеціальних сторінок)

Виготовляємо  
вироби  
за покроковими  
фотоінструкціями

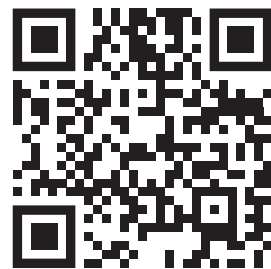

**ПРОГРАМИ ТА ЇХНІ МОЖЛИВОСТІ. ВІКНА**

Вікно – це прямокутна область екрана, у якій відображається запуснена програма. Закрити вікно – означає завершити роботу з програмою.

**Обговорюємо**

Розгляньте вікна різних програм. Що в них спільного?

закриття вікна  
згорнення вікна  
розгорнення вікна

**Досліджуємо**

Розгляньте програму **Погода**. Як ви розумієте графіку. Чи слово та текстову інформацію в ній?

**Міркуємо**

Чому крім числового значення температури, додають розділ **Відчувається**?

**Виконуємо**

1. Відкрийте програму **Калькулятор**. Обчисліть на калькуляторі різницю між найвищою і найнижчою температурою в програмі **Погода**.
2. Відкрийте програму для створення зображень. Використовуючи готові інструменти, створіть малюнок сонячної або дощової погоди.

Для копіювання однакових фрагментів використовуйте комбінації клавіш:

- Ctrl + C – скопіювати виділений фрагмент
- Ctrl + V – вставити цей фрагмент

**«ПАРАСОЛЬКА». СИМЕТРИЯ. ЛІНІЇ РОЗМІТКИ**

Погляньте на зображення метелика, листка і спіжжинки. Пряма лінія ділить їх на дві однакові частини. Якщо зігнути зображення по цій лінії, то дві частини збіжаться.

У такому разі говорять, що предмети симетричні, а лінія згину називається лінією симетрії.

У графічних зображеннях вісь симетрії позначають штрихпунктирною лінією.

**ПРАКТИЧНА РОБОТА «ПАРАСОЛЬКА»**

1. За допомогою шаблону олівцем накресліть 6 деталей у формі кола, потім складіть навпіл двчі.
2. Склейте деталі, як показано на фото.

Електронний додаток до підручника  
<http://iads-2k-2024.e-litera.com.ua/>



# I. ЗМІНИ

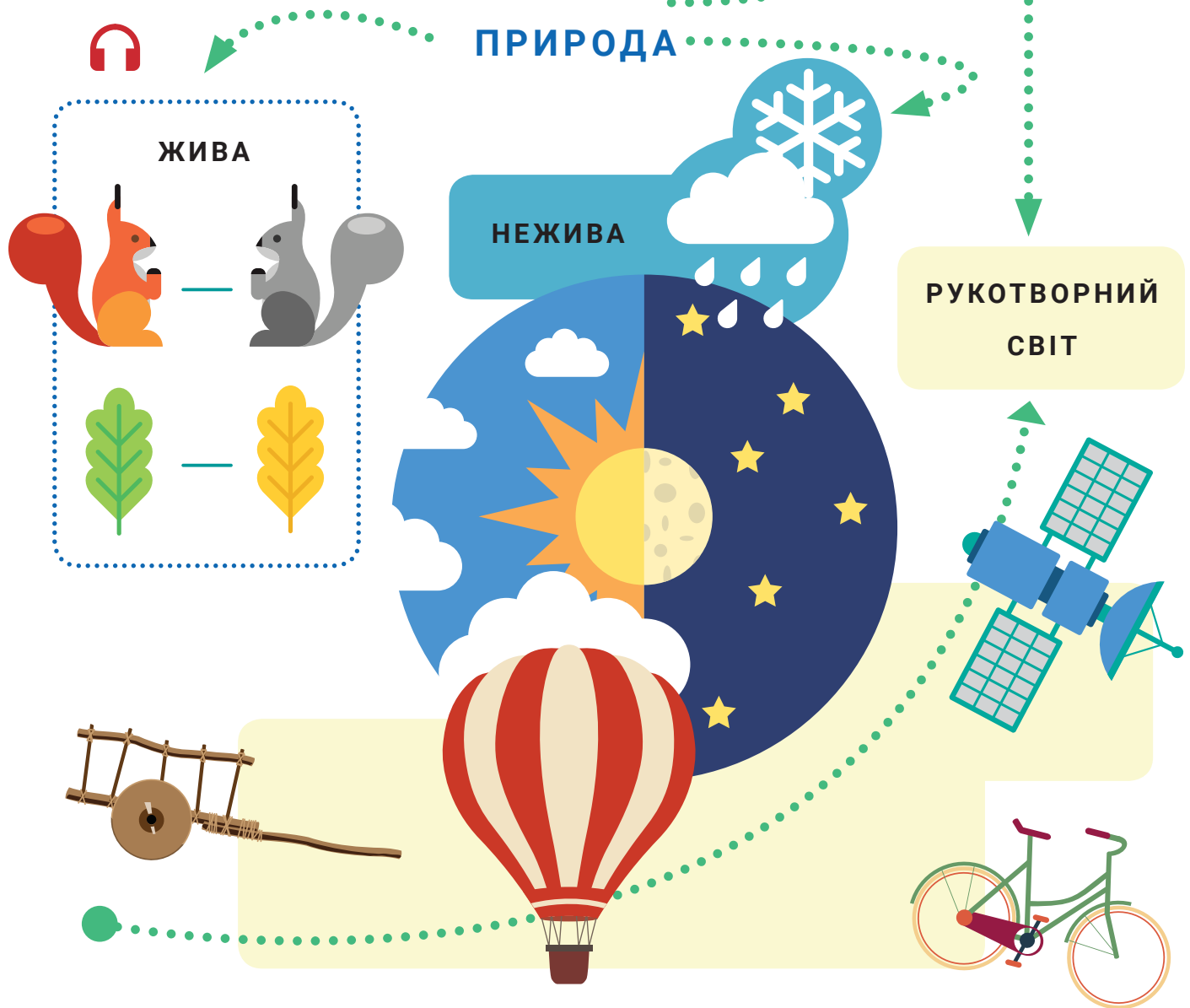

1. Пригадайте, з чого складається довкілля.
2. Об'єднайтеся в чотири групи (жива природа; нежива природа; рукотворний світ; людина) і розкажіть, що зображено на кожній частині схеми. Використовуйте слова: *Було... стало. Колись... тепер.*



ЗМІНИ  
МИНУЛЕ  
ТЕПЕРІШНЄ  
МАЙБУТНЄ

## ЯК ЗМІНЮЮСЬ Я І ВСЕ НАВКОЛО

Які зміни відбуваються в довкіллі?

Як я змінююсь?

Чим відрізняється моє життя на канікулах і тепер?

Як змінюється школа?

## ЩО ТАКЕ ЗМІНИ

### ЛЮДИНА



3. Що спільного в усіх частинах схеми?
4. Доберіть свої приклади до кожної частини схеми.
5. Які зміни залежать від людини, а які – ні?  
Чи можливо, щоб зміни не відбувалися?
6. Разом із батьками запишіть 5–8 найголовніших подій вашого життя та їхні дати; ваш зріст і вагу при народженні.

Мене звати Софія.  
Я народилася  
2016 року в Полтаві.



вага 3 кг 400 г  
зріст 51 см



вага 22 кг  
зріст 1 м 15 см

На день народження  
в 6 років мені пода-  
рували кошеня Ріксі.



Я вчуся грати  
на скрипці.  
Зараз у мене  
дистанційні уроки.



## Я ЗМІНЮЮСЬ

1. Що ви дізналися про дівчинку з фото і підписів?  
Які зміни з нею відбулися?
2. Що змінилося за минулий рік у вашому тілі, у знаннях,  
інтересах, поведінці? Які зміни відбулися у вашому житті?  
Складіть про це речення.

Я був / була... – я став / стала...

Раніше я не міг / не могла... – а тепер я можу...

Колись я не вмів / не вміла... – а тепер я вмію...

3. Які книжки, мультфільми, іграшки, ігри були вашими улюбленими торік? А тепер?



1 м 20 см

1 м 18 см

(ПРИБЛИЗНО)

Це лінія часу. На ній позначають найголовніші події, а також дати, коли вони відбулися. Лінію часу читають зліва направо. Раніші події зображають ліворуч.

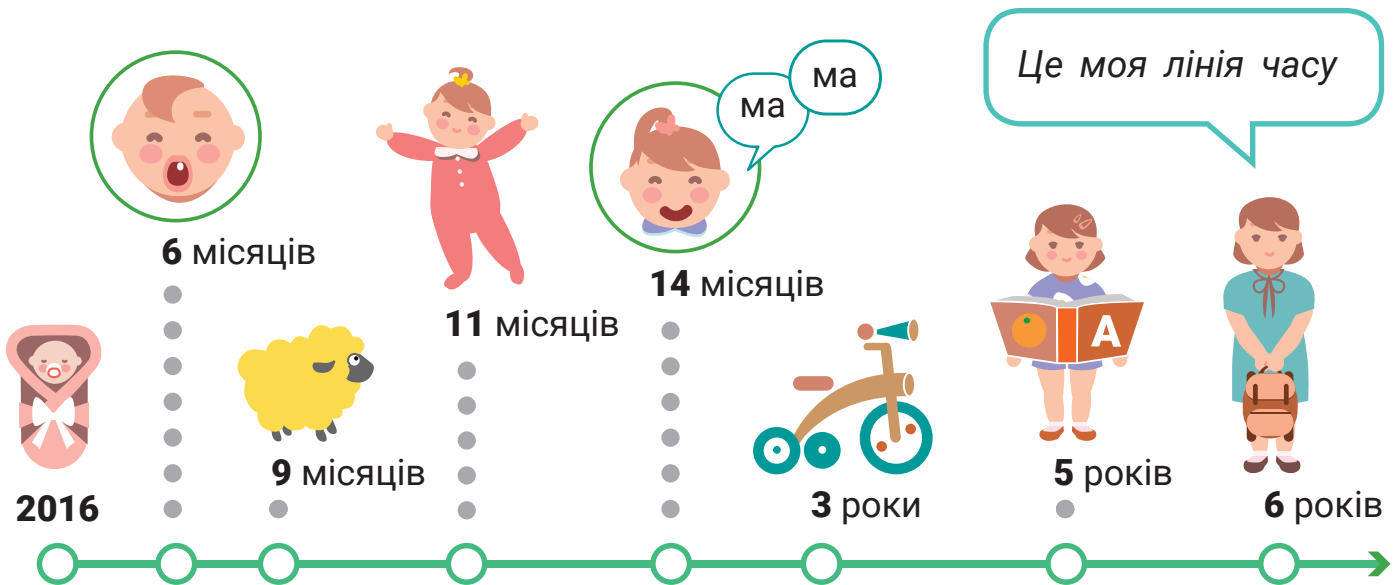

4. Розгляньте лінію часу Софії. Дайте відповіді на запитання.

- Що трапилось в 6 місяців?
- А коли дівчинці подарували улюблену іграшку – овечку?
- Коли дівчинка почала ходити?
- Що відбулося в 14 місяців?



5. Поставте одне одному запитання за лінією часу.

6. Створіть лінію часу свого життя. Використовуйте слова і малюнки.

7. Презентуйте свої лінії часу в класі. Влаштуйте виставку своїх робіт.

# СКІНЧИЛИСЯ КАНІКУЛИ

А що таке «канікули»?  
Це – літні дні барвисті,  
Це час, коли нам ніколи  
Хоча б на мить присісти,  
Бо треба мчати босими  
Навивпередки з вітром,  
З густих лісів приносити  
Горіхів повні відра.

Це час у річці хлюпатисьь,  
Підсмажувати спини  
І зранку в лузі слухати  
Тонку струну бджолину...

Це час, коли за друзями  
Ми скучим – як ніколи,  
І нам страшенно схочеться  
Скоріше знов до школи!..

*Анатолій Костецький*



1. Що таке канікули для автора вірша?
2. Спробуйте описати свої канікули, використавши лише слова – назви предметів (наприклад: потяг, бабуся, млинці...); слова – назви дій (познайомився, читав, побувала...).
3. Розкажіть одне одному про свій режим дня влітку і тепер. Що змінилося? Коли ви прокидалися і лягали спати влітку і зараз? Що робили протягом дня на канікулах і тепер?
4. За що ви хочете себе похвалити на початку нового навчального року? Що складно? Хто вам допомагає?
5. Які зміни відбулися у вашому класі, школі?





## ШКІЛЬНЕ МИНУЛЕ І МАЙБУТНЄ

1. Порівняйте клас колись і тепер.  
Що вас найбільше вразило?
2. Розпитайте у членів родини, чим  
їхня школа відрізнялася від вашої.  
Розкажіть у класі.



3. Як називається картина? Коли її створили?  
Опишіть, що відбувається на картині. На що  
ви звернули увагу найперше? Чи вдалося  
художнику передбачити, якою буде школа  
через 100 років?
4. А якою ви уявляєте школу майбутнього?  
Що б ви хотіли змінити в школі вже сьогодні?

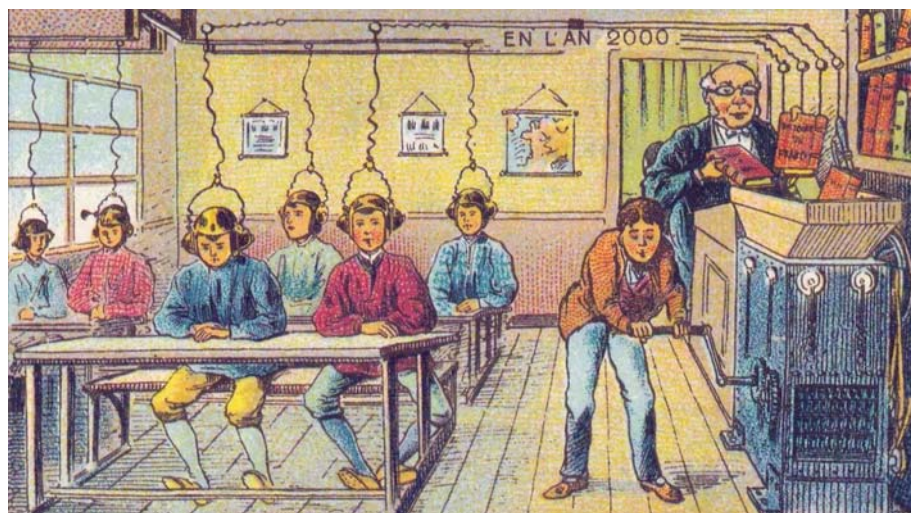

Жан-Марк Коте. Школа у 2000 році. 1901 або 1910



# ЯК ЗМІНЮВАЛИСЯ ПРИСТРОЇ ДЛЯ ЛІЧБИ

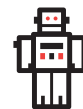

У найдавніші часи люди виконували обчислення, загинаючи пальці рук чи ніг. Пізніше використовували камінці, палички чи зав'язували вузлики.

Лічба ставала складнішою, і люди винаходили все складніші пристрої для обчислень.



## Обговорюємо

Які пристрої допомагають людям у повсякденному житті?

**Комп'ютер** – пристрій для виконання різних дій з інформацією (отримання, передавання, зберігання, опрацювання).

## Міркуємо

Про яке число іде мова:  
«Усі діти рук і всі діти ніг»?

## Творимо та співпрацюємо

За допомогою пальців рук виконайте додавання  $7+9$ ;  $5+4$ ;  $11+3$ ;  $12+7$ . Якщо потрібно, об'єднайтеся в пари чи трійки.

Монітор

Системний блок



Клавіатура

Миша

## Обговорюємо

Які зміни до правил поведінки ви б додали для безпеки в комп'ютерному класі?

## Виконуємо

1. Попрактикуйте користуватися мишею. Наприклад, у програмі GCompris.
2. Виконайте вправу в електронному додатку: покажіть на лінії часу, як змінювалися пристрої для лічби.



## АПЛІКАЦІЯ. КОЛЕКТИВНИЙ ПРОЄКТ

**Завдання:** використовуючи фото, доберіть необхідні матеріали та інструменти і виготовте панно.



1



2



3

### ПАПІР. ВИДИ ПАПЕРУ

**Папір** – це матеріал, що складається з розмелених рослинних волокон. Довжина волокон становить приблизно один міліметр.

**Види паперу:** кольоровий, друкарський, писальний, обгортковий, альбомний, гофрований, шпалерний, газетний.

### ПРИГАДАЙМО РАЗОМ

- З яким папером ми мали справу?
- Який папір можна використати для виготовлення аплікації?
- Який папір ви оберете для оригамі?
- Як відрізнити папір від картону?
- Чи можна папір використати повторно? Як? Наведіть приклади.



# ВІД ЧОГО ЗАЛЕЖИТЬ НАСТРІЙ

Як усім добре почуватися в класі?  
Які бувають емоції? Як керувати емоціями?  
Що робити, якщо вас цькують?

ПРАВИЛА  
ЕМОЦІЙ  
ЦЬКУВАННЯ  
(БУЛІНГ)

## ПРАВИЛА КЛАСУ

Клас має бути зручним і щасливим місцем для кожного. Для цього всі учні повинні дотримуватися правил. І найкраще, якщо ці правила складете ви самі.

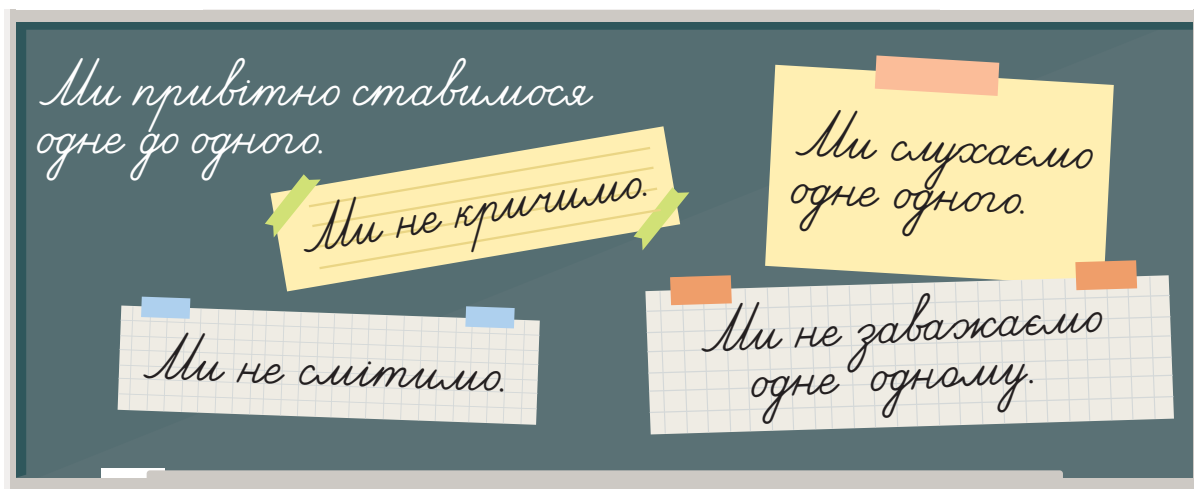

1. Запишіть свої пропозиції до правил класу.
2. По черзі зачитуйте пропозиції і голосуйте за них.
3. Правила, які набрали найбільше голосів, запишіть на окремому аркуші. І нехай усі поставлять свої підписи.
4. Поясніть, чому ви підписали правила класу.
5. Хто відповідає за те, щоб усі дотримувалися правил?





# ЕМОЦІЇ

Усе, що нас оточує, викликає різні емоції. Ми можемо відчувати радість, незадоволення, гнів, здивування, цікавість, сум, щастя, провину, заздрість, задоволення, біль, сором, страх, образу...

**ПОЗИТИВНІ** емоції допомагають зберегти здоров'я, відчутти радість життя. Емоції, які пригнічують, псують настрій, називаються **НЕГАТИВНИМИ**.

1. Назвіть одне одному емоції, згадані в тексті.
2. Наведіть спочатку приклади позитивних емоцій, а потім – негативних. Заповніть таблицю.



ПОЗИТИВНІ ЕМОЦІЇ



НЕГАТИВНІ ЕМОЦІЇ



3. Закінчіть речення (пропонуйте кілька варіантів).

Я радію, коли... Мені страшно, коли...

Я злюсь, коли... Я хвилююся через...

Мені цікаво..., тому що...



4. Що відчувають діти на малюнках?  
Чому в них виникли такі емоції?

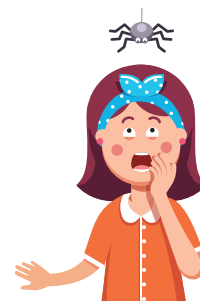

5. Кому із зображених дітей потрібна підтримка? Що можна їм сказати? Розіграйте діалоги (по черзі виконуйте роль героя малюнка).
6. Навіщо потрібно бути уважним до емоцій інших людей?
7. Виготовте шаблон. За допомогою деталей із пластиліну або паперу передайте різні емоції.

ШАБЛОН

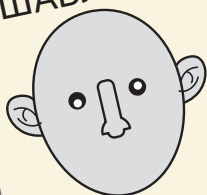

# ПЕРЕМАГАЄМО ЗЛІСТЬ

## ЩО Я РОБЛЮ, КОЛИ ЗЛЮСЬ

СТИСКАЮ КУЛАКИ      ДУМАЮ ПРО ЩОСЬ ІНШЕ

КРИЧУ      ГРЮКАЮ ДВЕРИМА      СУМУЮ      ІДУ ГЕТЬ

ТУПАЮ НОГАМИ      ПЛАЧУ      ХОЧУ ПОМСТИТИСЯ

ЩОСЬ ЛАМАЮ      НАМАГАЮСЯ ЗАСПОКОЇТИСЯ



Ярина злиться



1. Прочитайте, що роблять люди, коли зляться. А що робите ви?

Після останнього уроку всі діти радісно вибігли на подвір'я. Усі, крім Ярини. Вона злилася.

– Ярино, поглянь, яке ясне небо! Жодної хмарки, – сказав тато.

– Воно заголубе, у мене аж очі болять, – сказала Ярина.

– Дивись, який кумедний, – показав тато на песика, що біг їм назустріч.

– Забирайся геть, паршивий собако! – закричала Ярина.

– Випий води, – запропонував тато, коли вони приїхали додому. – Тобі треба трошки охолонути.

– Ні! – відрізала Ярина.

– Хоч один ковток.

– Добре, – погодилася дівчинка. – Один ковток.

Але вона зробила два, три – і за кілька секунд випила всю чашку.

– От і добре. А тепер ти скажеш мені, чому така розлючена? – запитав тато.

– Ні! – сказала Ярина.

– Це я щось зробив не так?

– Ні!

– Ти щось зробила не так?

– Ні!

– У школі трапилося щось погане?

– Можливо.

– Хочеш це намалювати? Тримай папір і олівці.



– Спробую... Це гидка цегла, через яку я перечепилася на перерві, – почала Ярина.

– Так. Це ДУЖЕ ГИДКА цегла.

– А це Максим. Він дуже поганий. Він сміявся, коли я впала.

– Він не мав сміятися з тебе. Я розумію, чому ти засмутилася.

– Це печиво. Воно випало з мого ланчбоксу, коли я перечепилася через гидку цеглу.

Ярина намалювала ворону.

– Це дуже погана ворона. Вона одразу схопила моє печиво і полетіла.

– Мабуть, була дуже голодною, – припустив тато.

– Це моя вчителька. Вона допомогла мені встати, коли я впала.

– Я їй дуже вдячний.

– А потім вона мене обняла. Я не люблю, коли мене хтось обіймає, крім мами і тебе.

– О... Зараз все гаразд?

– Так.

– Як ти гарно малюєш, Ярино. Може, намалюєш щось для мами?

І Ярина почала малювати.

– Це небо. Це сонце. А це маленький кумедний песик... а це котик... а там мишка...

Скоро Ярина забула про гидку цеглу, через яку впала. І про Максима, який з неї сміявся. І про ворону-крадійку. І навіть про те, що вона злилася.

*За Вінаяком Вармою*

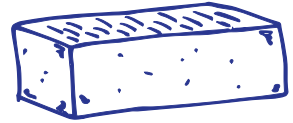

## ЯК ЗАСПОКОЇТИСЯ

Піти погуляти

Полічити до 10

Розмалювати картинку

Почитати книжку

Заплющити очі й уявити себе в улюбленому місці

Випити води

Посидіти в тихому місці

Зробити фізичні вправи

**2.** Із чого видно, що Ярина злилася? Як татові вдалося її заспокоїти?

**3.** Пригадайте випадки, коли ви злилися. Хто чи що вам допомогло заспокоїтися?

**4.** Прочитайте поради. Обговоріть, який зі способів заспокоєння вам підходить.



# РЯТУЄМОСЯ ВІД ЦЬКУВАННЯ

1. Що ви зробите, якщо побачите, що когось ображають, дражнять? А якщо таке трапиться з вами? Що робити, якщо ви самі почали когось кривдити?

Ми всі різні. І це дуже добре. Однак трапляється, що люди починають заздрити – чиїмось здібностям, зовнішності, статкам. Вони можуть погано почуватися, бути незадоволеними собою – думати, що вони чогось не знають, не вміють, не мають. І через це кривдять інших.

**ЦЬКУВАННЯ (БУЛІНГ)** – це знущання, яке повторюється знову і знову, а не те, що сталося лише раз.

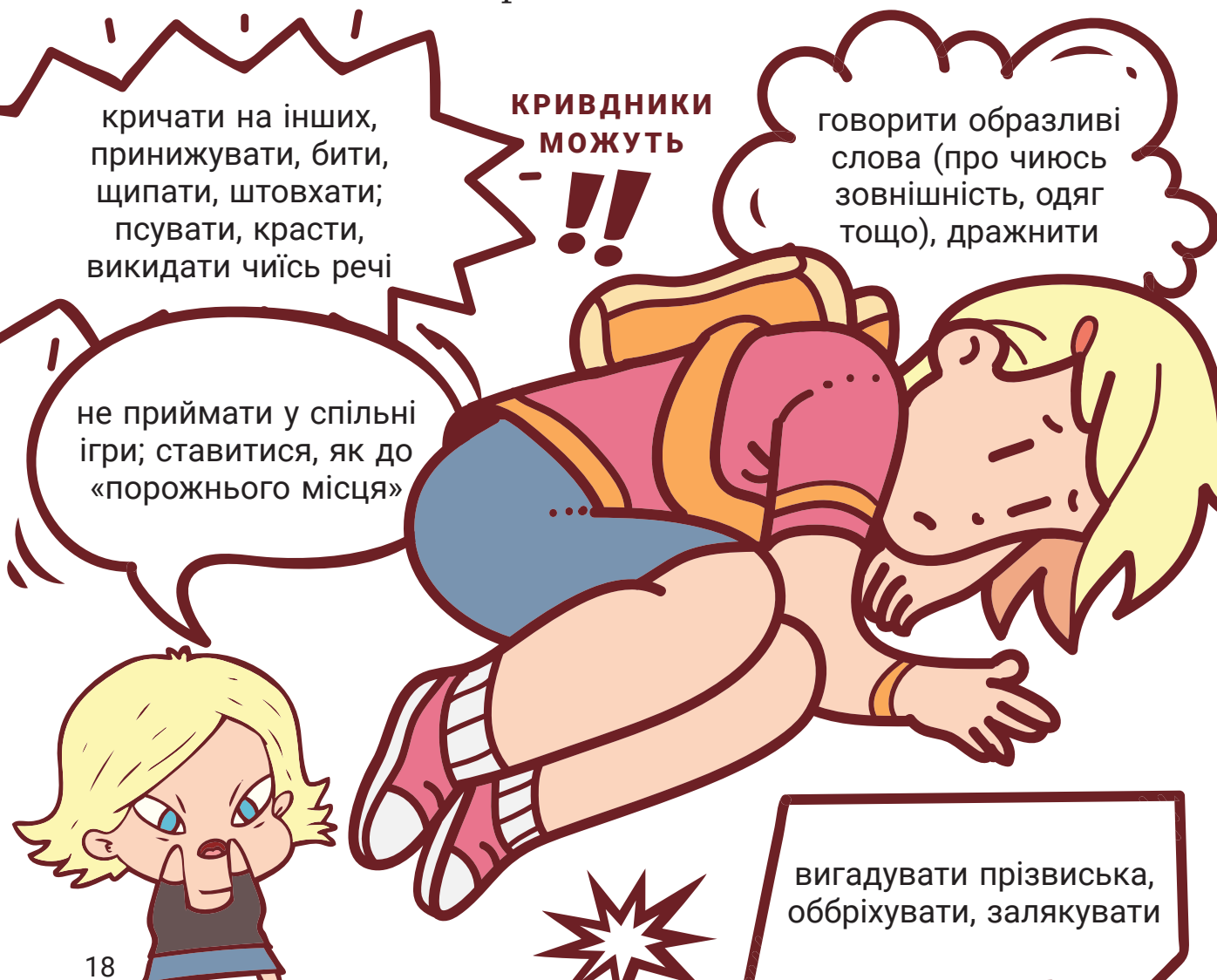

кричати на інших, принижувати, бити, щипати, штовхати; псувати, красти, викидати чийсь речі

**КРИВДНИКИ  
МОЖУТЬ**



говорити образливі слова (про чийсь зовнішність, одяг тощо), дражнити

не приймати у спільні ігри; ставитися, як до «порожнього місця»

вигадувати прізвиська, оббріхувати, залякувати

**ЩО РОБИТИ,  
ЯКЩО НАД ВАМИ  
ЗНУЩАЮТЬСЯ**



**СКАЖІТЬ ДОРОСЛОМУ!**

*Якщо вам не допоможуть,  
зверніться до іншого дорослого.*

- Зробіть вигляд, що не чуєте образи.  
Або:
- Упевненим голосом скажіть, щоб вони припинили.
- Не показуйте кривднику, що ви злякалися.
- Ідіть у безпечне місце, але не біжіть і не озирайтеся.
- Подумки повільно полічіть до п'яти.
- Не замикайтеся в собі, не стримуйте образу.



**2.** Прочитайте. Чи є ці ситуації цькуванням?  
Що ви порадите героям?

Дана постійно штрикає Дениса олівцем. І сміється, коли він повертається.

На перерві Віра сказала Андрію, що його кличе вчителька. Це було неправдою.

Злата постійно зіштовхує Лесю з лавки, коли вони переодягаються на фізкультуру. І кидає на підлогу її речі.

Сергій вже два тижні віддає свої гроші на обід двом однокласникам. Якщо він цього не зробить, його знову поб'ють.

Якщо ви отримали образливе повідомлення, не відповідайте. Одразу кажіть батькам.

# ЯК ЛЮДИ ОТРИМУЮТЬ ІНФОРМАЦІЮ



Інформацію з навколишнього світу людина сприймає за допомогою органів чуття. Інформацією обмінюються люди, тварини та пристрої.



## Обговорюємо

Яку інформацію отримують і передають герої малюнків? Що їм у цьому допомагає? Які органи чуття задіяні в кожному випадку?

## ІНФОРМАЦІЯ ЗА СПОСОБОМ СПРИЙНЯТТЯ



ЗОРОВА



ЗВУКОВА



ДОТИКОВА



НЮХОВА



СМАКОВА

## ІНФОРМАЦІЯ ЗА СПОСОБОМ ПОДАННЯ



текстова



числова



графічна



звукова



відео

## Міркуємо

Чи відчуває комп'ютер емоції?  
До якого виду інформації ви б віднесли емоції на обличчі людини?  
Кому і для чого потрібні емотикони?  
Що не так із повідомленням на зображеному смартфоні?

## Виконуємо

1. Складіть невеличку історію із запропонованих учителем емотиконів.
2. Створіть емотикон своєї настрою в одній із програм малювання мозаїкою. Наприклад, GCompris.

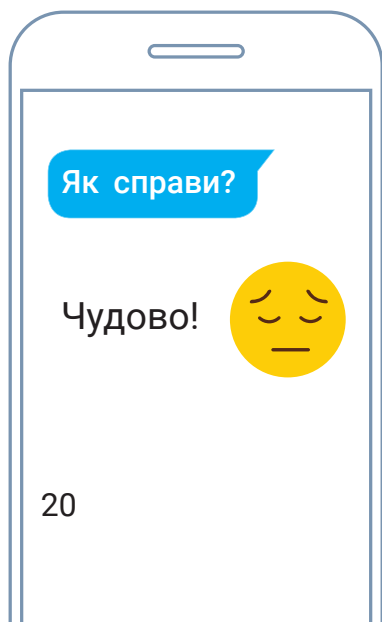

# ЕМОДЖІ



## Завдання:

використовуючи техніку аплікації, створіть свою абетку емоцій.

1. Визначте, як ви відобразите емоцію.
2. Доберіть листя (частини листя). Можна обрізати листки ножицями для отримання необхідної форми.
3. Зробіть ескіз аплікації.
4. Викладіть листя на папір.
5. Обережно користуючись клеєм, наклейте частини листя.
6. Намалюйте обличчя – емоцію.
7. Дайте аплікації висохнути.

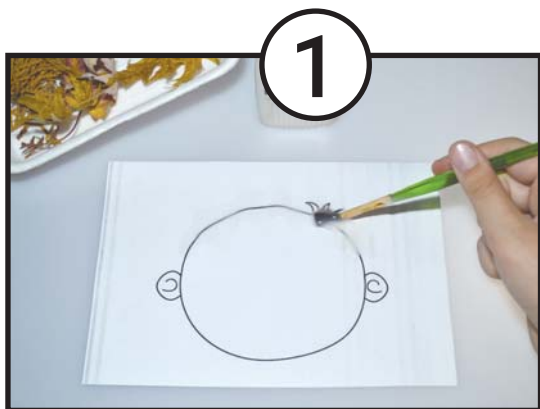

1

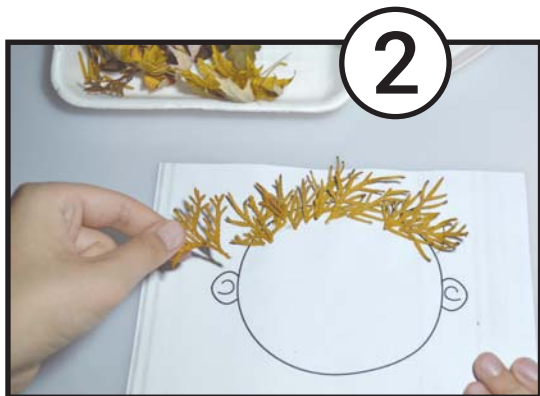

2



3

## ЕМОДЖІ

(походить від японських слів «картинка» і «характер») – особлива мова смайлів, які використовують в електронних повідомленнях.

# ПІКЛУЄМОСЯ ПРО БЕЗПЕКУ

Як діяти в разі небезпечної ситуації?

Що робити, коли лунає сигнал «Повітряна тривога»?

Як безпечно дійти до школи?

Чому восени хворіють частіше і як цьому зарадити?

НЕБЕЗПЕЧНА  
СИТУАЦІЯ  
ПОВІТРЯНА  
ТРИВОГА  
ТРИВОЖНИЙ  
РЮКЗАК  
ПРАВИЛА  
ДОРОЖНЬОГО  
РУХУ  
СЕЗОННІ  
ХВОРОБИ

## НЕБЕЗПЕЧНІ СИТУАЦІЇ В ШКОЛІ



1. Проаналізуйте ситуації на малюнку. Чи є вони небезпечними? Для однієї людини чи для багатьох? Що робити в кожній із ситуацій, до кого звертатися?
2. У яких випадках потрібна евакуація?
3. Для чого призначені наведені знаки? Знайдіть їх у вашій школі.

ВИХІД



ЗАПАСНИЙ  
ВИХІД



4. Прочитайте і запам'ятайте, як діяти в разі сигналу «Повітряна тривога!». Перевірте одне одного.



## СИГНАЛ «ПОВІТРЯНА ТРИВОГА!» ЩО РОБИТИ?

### У ШКОЛІ

1. Ідіть за вчителем. Уважно слухайте його вказівки.
2. Не кричіть. Будьте серйозними.  
Це може врятувати життя.
3. Тримайтеся разом з учнями свого класу.
4. В укритті займіть свої місця.
5. Під час переклички одразу відповідайте.
6. Якщо дозволили повернутися до класу, рухайтесь спокійно.  
Ідіть саме до класу, а не кудись інакше.



### НА ВУЛИЦІ

1. Швидко йдіть до найближчого укриття  
(або підземного переходу, паркінгу, підвалу).
2. Якщо укриття немає, а ви чуєте звуки вибухів,  
падайте на землю і закривайте голову руками.
3. Бажано знайти заглиблення або щось,  
за чим можна сховатися.

### УДОМА

1. Швидко одягніться.
2. Візьміть «тривожний рюкзак»  
і швидко йдіть в укриття.
3. Якщо укриття немає, дотримуйтеся правила двох стін.  
Тримайтеся подалі від дзеркал,  
вікон тощо.



# БЕЗПЕКА ПІШОХОДА



Щоб рух на вулиці і дорогах був безпечним, потрібно, аби шляхи пішоходів і автомобілів перетинались якомога менше. Тому Правила дорожнього руху зобов'язують пішоходів ходити лише тротуарами і пішохідними доріжками, тримаючись правого боку. Якщо тротуарів немає, треба йти узбіччям назустріч автомобілям.



Ідучи до школи, обирайте шлях з найменшою кількістю переходів вулиць. Найбезпечніші переходи – підземні. Будьте особливо обережними, проходячи повз ворота чи виїзди з дворів. Не переходьте вулицю там, де стоїть знак «РУХ ПІШОХОДІВ ЗАБОРОНЕНО».

1. Пригадайте, з яких елементів складається дорога. Як потрібно переходити вулицю?
2. Поставте одне одному по три запитання до тексту.
3. Опишіть свою дорогу до школи. На що ви звертаєте особливу увагу?
4. Розгляньте малюнки і коментарі. Як би ви діяли в цих ситуаціях?



Діна хоче перейти вулицю. Але вздовж тротуару щільно припарковані автомобілі. Дівчинка не бачить, чи вільна дорога. Водії теж не бачать її за машинами.

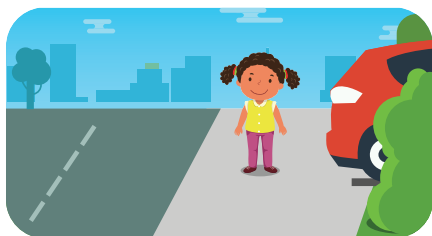

Софійка йде по тротуару. Машина виїжджає заднім ходом на проїзну частину. Дівчинка і водій не бачать одне одного.

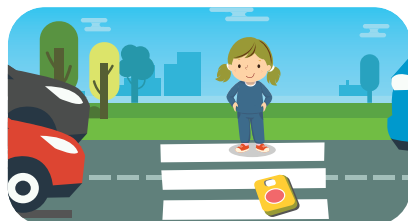

Іра переходила дорогу і загубила сумку зі спортивною формою. Водій побачив сумку і їде повільно.

# ПОПЕРЕДЖАЄМО СЕЗОННІ ХВОРОБИ



Восени, тільки-но ми приходимо до школи, то відразу починаємо хворіти. Чому так відбувається?



Улітку ви спали, скільки хотіли, багато часу були на свіжому повітрі, відпочивали, гралися. А восени треба рано вставати, вчитися, звикати до нового режиму і більшу частину дня сидіти в приміщенні. Тобто змінюється ваш ритм життя.

Восени стає холодніше, частіше йдуть дощі. Ми хворіємо більше через часті перепади температури і переохолодження.

Інфекція передається через крапельки слини, що потрапляють у повітря під час розмови, чхання, кашлю. Тому в приміщенні легко заразитися одне від одного.



1



1. Прочитайте або послушайте інтерв'ю з лікаркою. На яке запитання вона відповідає?

2. По черзі поясніть одне одному, чому школярі восени хворіють частіше. Обговоріть, як цьому зарадити.

3. За інфографікою складіть поради, що робити, щоб не захворіти.



3

Якщо чхаєте чи кашляєте – затуляйтесь хустинкою або ліктем, а не долонею.



2

Не торкайтеся очей, носа, рота – через них у ваш організм потрапляють хвороботворні мікроби.



4

Не пийте ні з ким з однієї склянки і не кусайте з одного шматка.



5

# РІЗНОВИДИ КОМП'ЮТЕРІВ. КЛАВІАТУРА

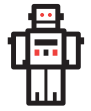

Комп'ютери відрізняються розмірами та можливостями. Стационарні комп'ютери використовують в офісах, на підприємствах для складніших завдань. Вони займають більше місця і потребують постійного електричного живлення. Для особистих потреб надають перевагу портативним пристроям – ноутбукам, планшетах або смартфонам. Різні комп'ютери мають дещо різні пристрої для введення інформації.

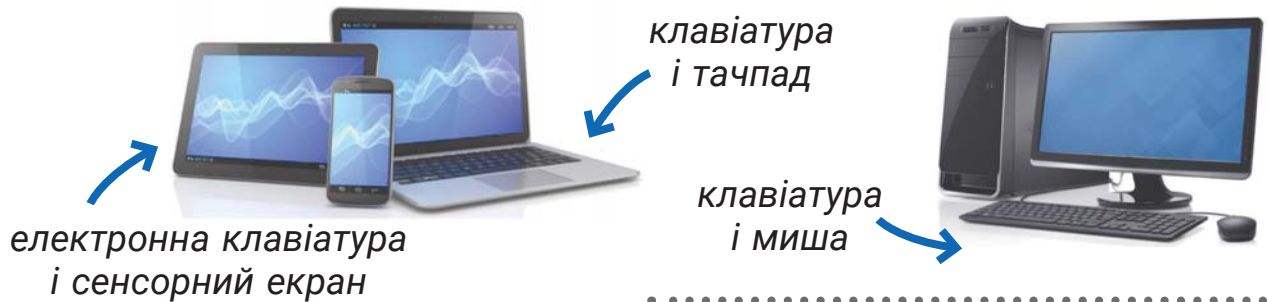

1 натискання клавіші =  
1 пробіл між словами



видалити символ  
зліва від курсора

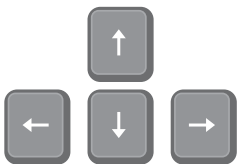

переміщення курсора  
в напрямку стрілок



тимчасовий перехід  
на великі літери (поки  
клавіша утримується  
натиснутою)

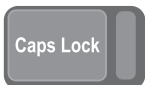

довготривалий перехід  
на великі літери



або



– зміна мови введення

## Виконуємо

1. Введіть своє ім'я українською та англійською мовою в текстовому редакторі.
2. Введіть команди українською та англійською мовами.

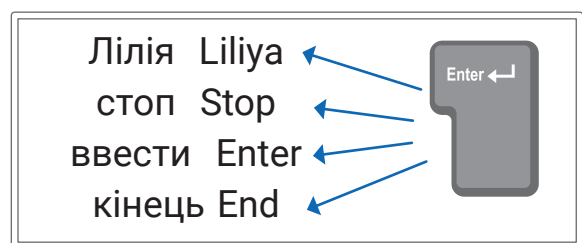

## Досліджуємо

3. Натискайте клавішу *Enter* в кінці кожного рядка. Яку дію спостерігаєте на екрані?

## ПЕРЕВІРЯЄМО СЕБЕ

### I. Дайте відповіді на запитання.

1. За допомогою яких пристроїв люди виконували обчислення в давнину?
2. Які різновиди комп'ютерів ви знаєте? Для яких завдань ви можете їх використати?
3. Якими органами чуття людина сприймає інформацію?
4. Які є види інформації за способом сприйняття людиною?

### II. Виконайте завдання.

1. Порівняйте клавіатуру комп'ютера й електронну клавіатуру смартфона.
2. У текстовому редакторі надрукуйте числа, зображені праворуч. Які клавіші ви натиснете, щоб поставити пробіл між числами? Щоб перейти на новий рядок набору?

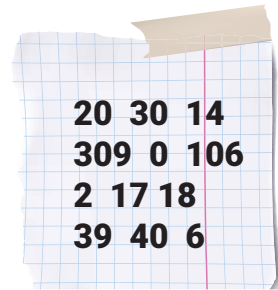

Прочитайте набрані числа, а потім вірш А. Качана, за яким і було створено «математичний вірш». Що надає йому схожості з поезією?

*Водить осінь хороводи  
То із листя, то з дощів.  
На прогулянку виходять  
Парасолі і плащі.*

*Анатолій Качан*

### III. Оцініть свої уміння.

Я можу ввести простий текст.

Я впевнено виконую дії лівою клавішею миші.

Я поведжуся в кабінеті інформатики згідно зі встановленими правилами.



мені це  
вдається



вдається,  
але не  
з першого разу



не вдається,  
але виконую  
з підказкою



не вдається

## ЯНГОЛ-ОХОРОНЕЦЬ



Створіть янгола за ілюстраціями.

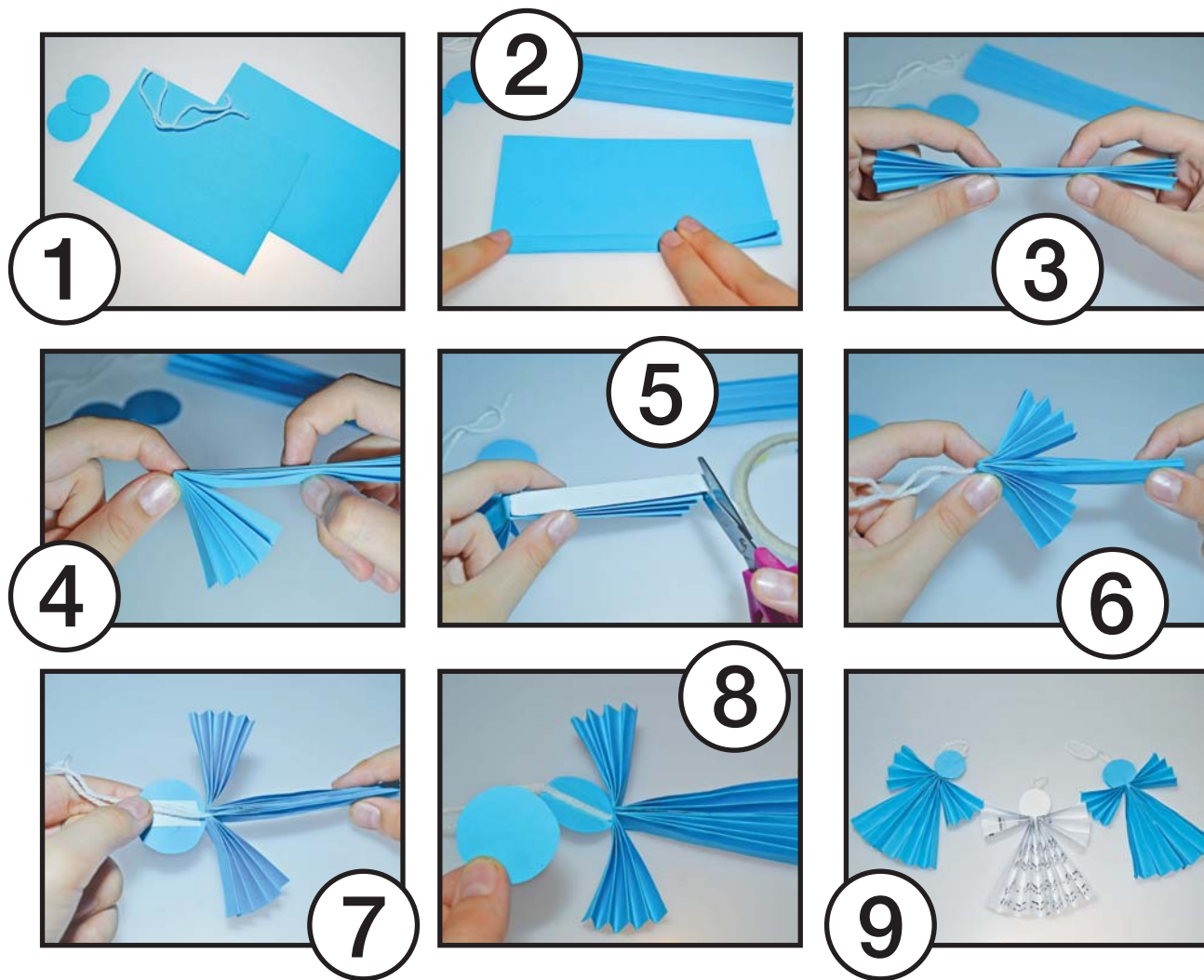

Для виробництва паперу у світі щороку вирубують дуже багато дерев. Щоб дерево виросло від саджанця до розмірів, придатних для вирубки, потрібно щонайменше 60 років.

Щоб врятувати одне дерево, треба зібрати для вторинної переробки 80 кг використаного паперу – списані зошити, пакувальні коробки...

Тож для роботи можна брати не новий папір, а старі журнали, використаний обгортковий папір тощо.

## ПЕРЕВІРЯЄМО, ЩО ВМІЄМО І ЗНАЄМО

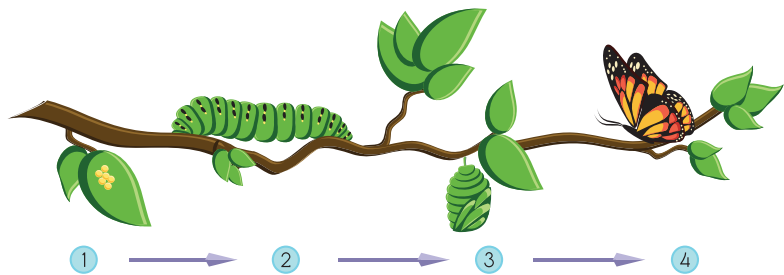

1. Які з наведених прикладів є змінами в неживій природі, у живій природі, у рукотворному світі?



- білка змінює колір хутра
- навесні дні довшають
- на зміну свічкам прийшли електричні лампочки
- тане лід
- дорогу заасфальтували
- гусениця перетворюється на метелика



2. Які з правил стосуються поведінки на уроці, які – на перерві, а які – і того, й того? Чому в школі потрібно дотримуватися правил поведінки?

Ми поважаємо одне одного.

Ми піднімаємо руку, якщо хочемо щось сказати.

Якщо потрібно, ми просимо про допомогу.

Ми не штовхаємося, не тягнемо інших учнів за одяг.

3. Прочитайте, як діяли діти, почувши сигнал «Повітряна тривога!» (дорослих удома не було). Чи все правильно вони зробили?



### Учень

1. Підійшов до вікна, щоб подивитися, чи ще нічого не летить.

2. Сів у коридорі з «тривожним рюкзаком».

3. Разом із сусідкою чекав відбою тривоги.



### Учениця

1. Швидко одягнулася.

2. Взяла «тривожний рюкзак» і пішла в укриття.

3. Коли через 10 хвилин після відбою ішла додому, побачила, що в магазині пожежа – туди потрапив уламок ракети.

4. Сфотографувала пожежників і магазин.

# II. ПІЗНАЄМО СЕБЕ І СВІТ ПРИРОДИ

## ПОРИ РОКУ

Як змінюється наше життя залежно від пори року?  
Чому змінюються пори року?  
Що відбувається з рослинами в різні пори року?  
Як тварини пристосовуються до змін у довкіллі?

ПОРИ РОКУ  
ВІСЬ  
ОРБІТА  
ЕКВАТОР  
ПРИСТОСУ-  
ВАННЯ

## ПОРИ РОКУ: ЩО МИ ВІДЧУВАЄМО



Поділіться на 4 групи – ОСІНЬ, ЗИМА, ВЕСНА, ЛІТО. Виконайте завдання в групі, а потім презентуйте результати класу (плакат, малюнки тощо).

1. Зробіть список того, що ви бачите, і того, що трапляється у «вашу» пору року. Як змінюється життя в місті й селі?
2. Коли ви думаєте про «вашу» пору року, які кольори ви уявляєте? Чому? Які звуки чуєте?
3. Що зазвичай їдять у цю пору року? Чи знаєте сезонні страви?
4. Який одяг вам потрібен? Як ви відпочиваєте в цю пору року?
5. Які свята відзначають у кожному пору року?





# ЧОМУ ЗМІНЮЮТЬСЯ ПОРИ РОКУ



Земля обертається навколо Сонця по витягнутій **орбіті**. Земна вісь трохи нахилена, тож Сонце нагріває поверхню Землі по-різному. У тій **півкулі**, на яку сонячні промені падають прямо, тепліше. Там літо. А на іншу півкулю промені падають під кутом, зігрівають її слабше. Там зима. Тобто коли в Україні настає літо, то, наприклад, в Австралії – зима.

Екватор ділить поверхню Землі на дві півкулі.

Вісь, орбіта, екватор – це уявні лінії.

- 1 вісь
- 2 орбіта
- 3 Північний полюс
- 4 Південний полюс
- 5 екватор

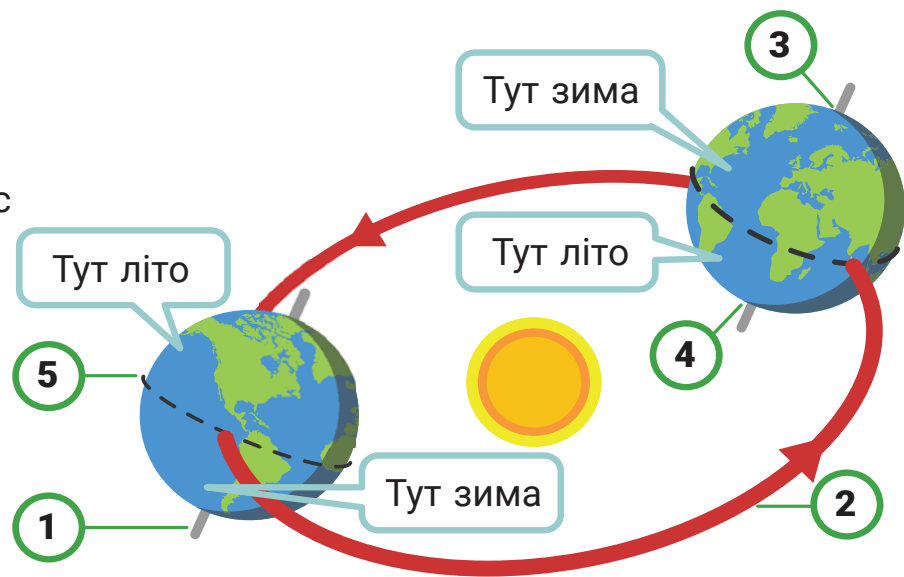
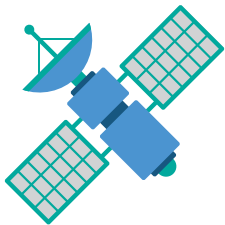

1. Читайте по реченню. Покажіть на схемі те, про що прочитали.
2. Зробіть модель Землі з пластилінової кульки і зубочистки. За допомогою ліхтарика покажіть, як падають сонячні промені на Землю взимку і влітку.
3. У якому місяці в Австралії починається літо?
4. На Південному і Північному полюсах сніг і лід ніколи не тануть. А поблизу екватора люди не знають, що таке сніг. Чому?

# ЩО ВІДБУВАЄТЬСЯ З РОСЛИНАМИ В РІЗНІ ПОРИ РОКУ

Рослинам потрібні тепло і світло, волога. А вони змінюються залежно від пори року.

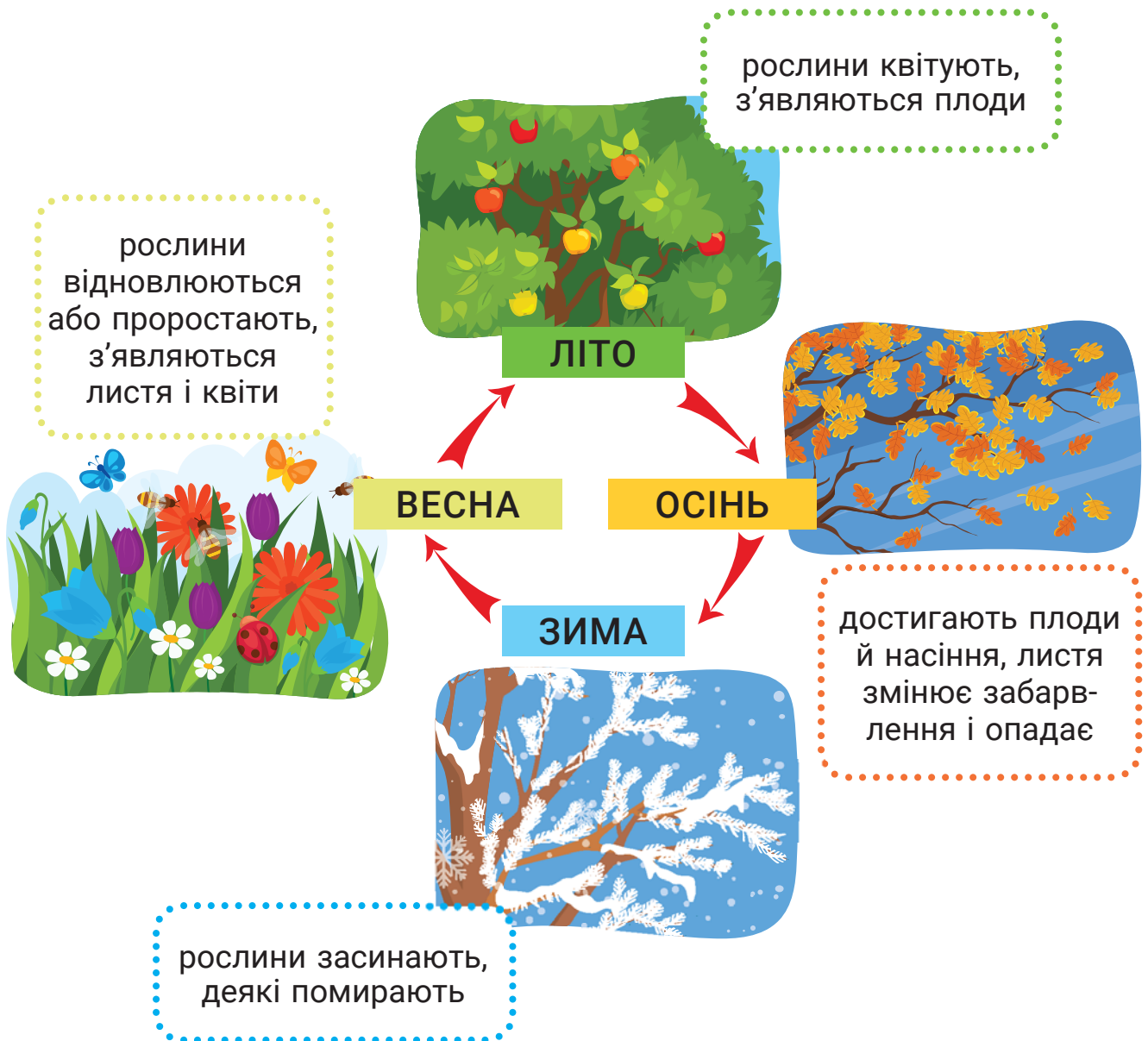

1. За схемою розкажіть про зміни в житті рослин протягом року. Чому відбуваються ці зміни?
2. Намалуйте і напишіть, що відбувається з листям дерев протягом року.

Є рослини, які живуть лише рік. Вони проростають із насіння навесні, потім цвітуть, утворюють плоди з насінням та відмирають. Їх називають **однорічними**.

Є рослини, які живуть багато років. До багаторічних рослин належать дерева і кущі. А трав'янисті рослини можуть бути однорічними або багаторічними.



Волошка синя – **однорічна** трав'яниста рослина. Протягом року вона проростає із насіння, цвіте, дає насіння і відмирає.

Кульбаба – **багаторічна** трав'яниста рослина. Її корінь з поживними речовинами добре переносить морози в ґрунті. Навесні з нього виростає нова рослина, яка цвіте, дає плоди і відмирає восени.



Дерево каштан – **багаторічна** рослина.

Він може жити 100–200 років, бо пристосований до змін у довкіллі.

**3.** Якщо ви працювали з родиною в саду або на городі: пригадайте, які рослини ростуть багато років, а які сіють чи саджають щороку.

**4.** У чому особливості одно- і багаторічних рослин?

# ЯК ТВАРИНИ ПРИСТОСОВУЮТЬСЯ ДО ЗМІН ПІР РОКУ



Чи знаєте ви, що часом комп'ютер можна не вимикати, а перевести в режим сну? Так ми скорочуємо витрати електроенергії. Коли машину «розбудиш», всі відкриті файли, інтернет-сторінки будуть збережені.

Щось подібне відбувається і з багатьма організмами. Вони **ВПАДАЮТЬ У СПЛЯЧКУ**, щоб пережити несприятливі сезонні зміни. Засинають у теплих норах хом'яки, борсуки, їжаки, ведмеді. А перед цим багато їдять, щоб накопичити жир. Сплять ящірки і змії, карасі й соми. Ціпеніють сонечка й мурашки. Однак жодна пташка на зиму не засинає.



Борсук



Хом'як



Їжак



Сонечка



Зелена жаба впадає в сплячку під льодом

## ХОВРАХ



### МАСА ТІЛА (г)

навесні 100–150  
перед сплячкою 400



### СЕРЦЕБИТТЯ (удари за хвилину)

навесні 200–300  
у сплячці 1–4

### ТЕМПЕРАТУРА ТІЛА (°C)

навесні до +40  
у сплячці +1...+2

Ще один спосіб пристосування до змін – **МІГРАЦІЯ** (переміщення). Мігрують не лише птахи. У пошуках кращого клімату й харчів або місця для розмноження вирушають у далекі мандри комахи, як-от метелики й бабки, а також риби і навіть жаби.

Бджоли й деякі гризуни **ЗАПАСАЮТЬ ХАРЧІ** на зиму. Чимало тварин навесні і восени **ЛИНЯЮТЬ** – змінюють хутро. Зимове хутро – густіше й довше, часом іншого кольору.



Метелики  
Монарх



Білка

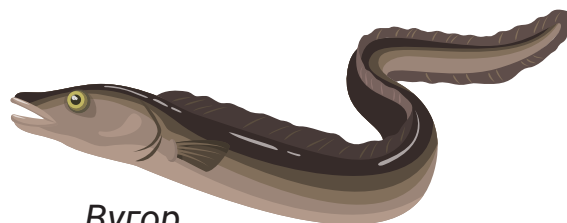

Вугор



Заєць у літньому  
та зимовому одязі



Ропуха

1. Читайте по абзацу. Після кожного абзацу аналізуйте:  
Що ви вже знали? Що нового? Що здивувало?
2. Навіщо в тексті виділено слова?
3. Чому заєць-біляк змінює колір хутра, а арктичний заєць – ні?
4. Які птахи раніше відлітають – комахоїдні чи зерноїдні? Чому?
5. Чому в мешканців пустелі сплячка припадає на літо?
6. За допомогою тексту і наведених ліворуч даних розкажіть, що відбувається з ховрахом під час сплячки.

# ГРАФІЧНА ІНФОРМАЦІЯ ДОВКОЛА НАС. РОБОЧИЙ СТІЛ



## Обговорюємо

Як зображення допомагають порозумітися та краще сприймати інформацію?

Зображення люди отримують за допомогою фотокамер, малюють на папері або створюють у спеціальних програмах – графічних редакторах.

Після вмикання комп'ютера на екрані монітора з'являється **Робочий стіл** зі значками програм. Запускають програми, навівши вказівник миші на значок і двічі клацнувши лівою клавішею.

Програми можна запускати також із **Панелі завдань** або відкрити їх список кнопкою **Пуск**.

## Міркуємо

Порівняйте зображення Робочого стола комп'ютера та планшета або смартфона. Що в них спільного та відмінного? Як зображення значків допомагають зрозуміти їх призначення?

## Досліджуємо

Розгляньте, які кольори переважають на зображеннях різних пір року. Повправляйтеся змішувати кольори в програмі GCompris.

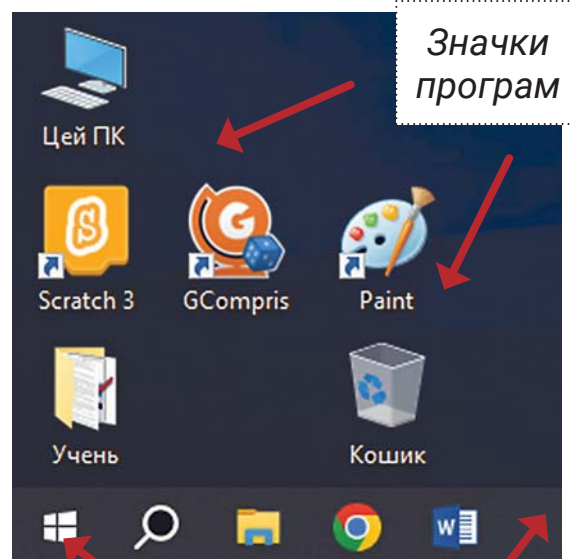

Кнопка **Пуск** на **Панелі завдань**

## Виконуємо

Створіть графічне зображення дерев у різні пори року або розфарбуйте шаблон.

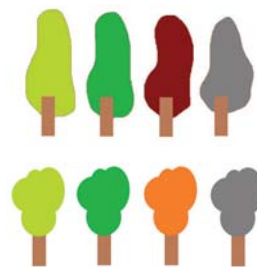
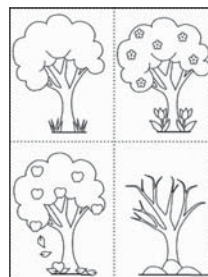



Будь-який предмет можна намалювати, сфотографувати або описати словами. Проте цього недостатньо, щоб його виготовити. Для роботи потрібно мати графічне зображення – рисунок, схему, кресленик, діаграму.

Графічне зображення складається з ліній, штрихів, точок і виконується олівцем або кульковою ручкою. Щоб усі розуміли графічне зображення, домовились про умовні позначення.

## ГРАФІЧНЕ ЗОБРАЖЕННЯ РОЗГОРТКИ КОНВЕРТА

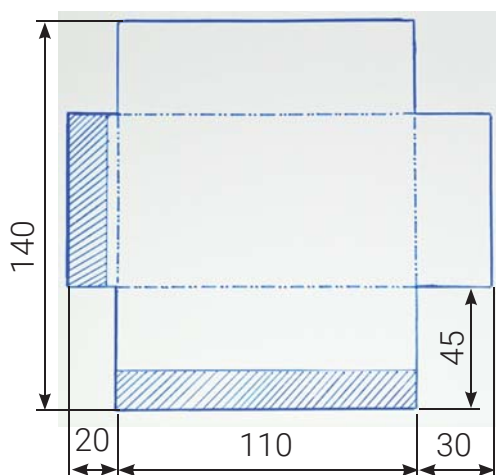

Для нанесення розмірів виробу або його окремих частин використовують тонку суцільну лінію.

Товсту суцільну лінію використовують для позначення видимих контурів виробу або деталі. Також нею позначають лінії розрізу, але тоді поруч з нею малюють ножиці.

Штрихпунктирна лінія з двома точками позначає лінії згину на розгортках.

Усі розміри зазначають у міліметрах.



**Завдання:** накресліть розгортку конверта та виготовте його.

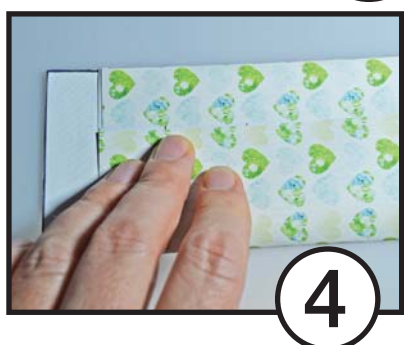
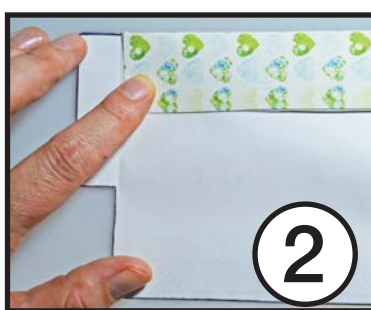
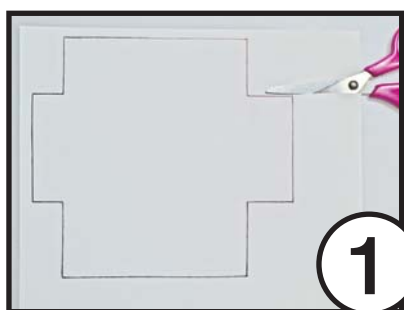



## ПОГОДА

Що таке погода? Навіщо нам її знати?  
За допомогою яких приладів вимірюють погоду?  
Які бувають природні явища?  
Як утворюється веселка?

## ПОГОДА І КАРТА ПОГОДИ

ПОГОДА  
КАРТА  
ПОГОДИ  
ОПАДИ  
ВІТЕР  
ХМАРНІСТЬ  
ТЕРМОМЕТР  
ВІТРО-  
ВКАЗІВНИК  
ЯВИЩА  
ПРИРОДИ



1. Розкажіть одне одному, яка сьогодні погода. Про що саме ви розповіли?
2. Яку погоду ви любите найбільше? Чому?
3. Навіщо знати про погоду людям, зображеним на ілюстраціях угорі? Кому достатньо знати погоду на один день, а для кого важливий прогноз на триваліший час? Яка погода може бути доброю для мешканців міста, але поганою для фермера?
4. Знайдіть в інтернеті чи послухайте по телевізору або по радіо прогноз погоди на завтра. Перевірте, чи справдився прогноз.

Коли ми цікавимося погодою, то хочемо знати таке:

- холодно чи спекотно, тобто яка температура повітря;
- ясно чи хмарно;
- чи є опади – дощ, сніг тощо;
- чи вітряно.





Карті погоди показують, якою, за прогнозами спеціалістів, буде погода. Щоб зрозуміти карту погоди, потрібно знати значення символів – умовних позначень.

Свої спостереження за погодою ви можете записувати за допомогою таких символів:

- |                 |             |             |                    |
|-----------------|-------------|-------------|--------------------|
| ○ – ясно        | ☁ – дощ     | ≡ – туман   | → – слабкий вітер  |
| ◐ – хмарно      | ☔ – злива   | ⊥ – іній    | → – помірний вітер |
| ● – похмуро     | ☄ – ожеледь | △ – роса    | → – сильний вітер  |
| * – сніг        | △ – град    | ☾ – веселка |                    |
| ✪ – мокрий сніг | → – вітер   |             |                    |

**5.** Розгляньте умовні позначення на карті погоди. Знайдіть на карті свою область. Розкажіть, яка погода прогнозується.

**6.** Запишіть за допомогою символів сьогоднішню погоду.

# ЯК ВИМІРЯТИ ПОГОДУ



Температуру повітря вимірюють **термометром**. Якщо температура повітря підвищується, то рідина в стовпчику піднімається. А якщо температура знижується – то опускається. Температуру вимірюють у градусах Цельсія.

**1 поділка = 1 градус**

← **0** нуль градусів

← **скляна трубка, наповнена рідиною**

**+2 °C** = плюс два градуси Цельсія, або два градуси вище від нуля, або два градуси тепла

**-2 °C** = мінус два градуси Цельсія, або два градуси нижче від нуля, або два градуси морозу

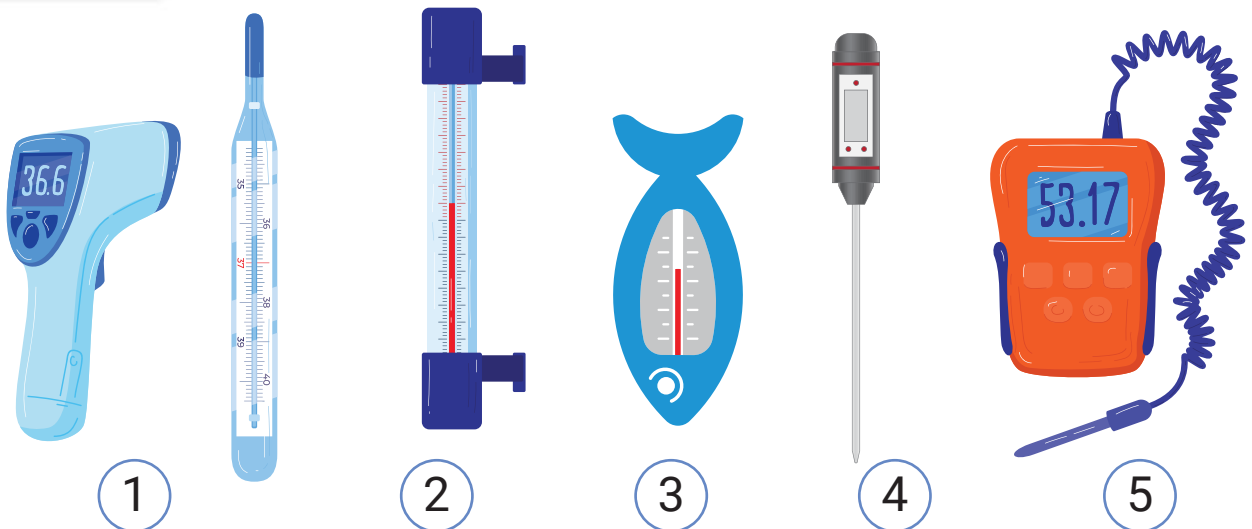

*Термометри: медичні (1), для вимірювання температури повітря (2), води (3), ґрунту (4), кулінарний (5)*

- 1.** Виміряйте температуру повітря в класі і на вулиці. На скільки вона відрізняється? Чому?
- 2.** Виміряйте температуру в класі перед уроками і на останньому уроці. Порівняйте її.
- 3.** Розгляньте зображення термометрів. Для чого вони потрібні і чому важливі?

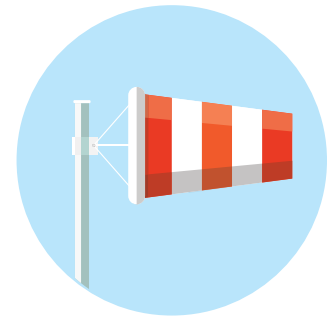

ВІТРОВКАЗІВНИК

Ми не бачимо вітру, тому що це повітря, яке рухається. Але ми можемо побачити дію вітру.

**Вітровказівник** показує напрямок вітру і його приблизну швидкість. **Флюгер** показує тільки напрямок вітру.

Є спеціальні прилади і для вимірювання кількості опадів. А хмарно чи ясно, можна визначити на око.



ФЛЮГЕР

**4.** Який вітровказівник показує найбільшу швидкість вітру? Навіщо, на вашу думку, на вітровказівнику смужки?

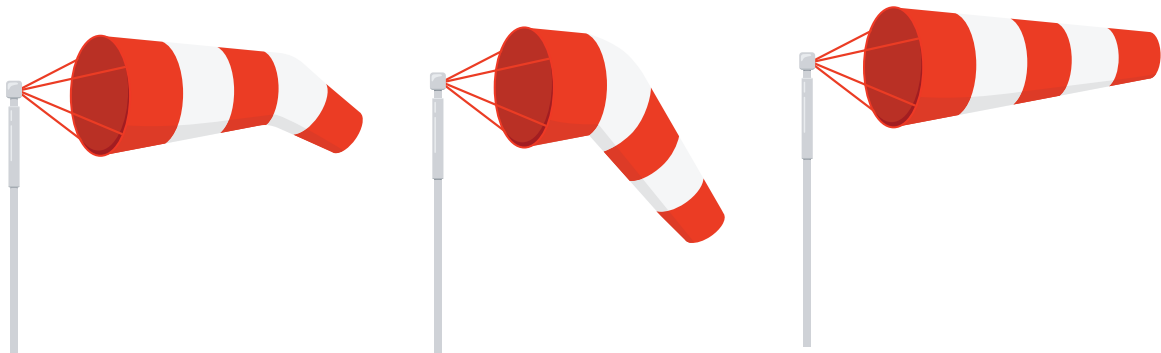

**5.** Як можна зрозуміти, чи є вітер, без спеціальних приладів? Наведіть якомога більше прикладів.

**6.** Який складник погоди – хмарність, опади, температура повітря, сила і напрям вітру – вам найважливіше знати? Чому?

**7.** Приклейте кілька смужок тонкого паперу до палички. Під час прогулянки перевірте за допомогою цього інструмента, чи може вітер мати різну силу в різних місцях. Спробуйте пояснити свій висновок.

# ПРИРОДНІ ЯВИЩА

У природі постійно відбуваються якісь зміни: іде дощ або тане лід, гримить грім, світить сонце або за туманом нічого не видно. Ці зміни називають природними явищами.

До явищ неживої природи належать опади. Це вода в рідкому або твердому стані, яка випадає з хмар або з повітря.

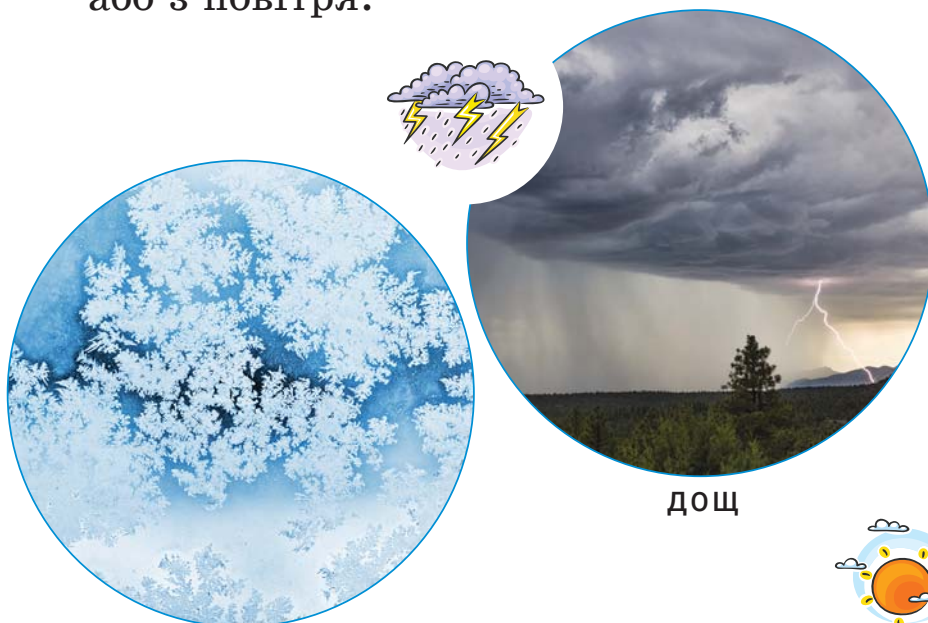

ІНІЙ



У повітрі є водяна пара. Уночі вона охолоджується. Якщо температура вища від  $0^{\circ}\text{C}$ , то утворюється роса. А якщо температура нижча від  $0^{\circ}\text{C}$ , то роса замерзає і утворюється іній.

1. Назвіть і опишіть, що зображено.
2. У які пори року можна спостерігати ці явища?
3. Які із зображених явищ належать до опадів?
4. Пригадайте властивості води. Які ще опади з ними пов'язані?



# ЯК УТВОРЮЄТЬСЯ ВЕСЕЛКА

ЧАПЛЯ ОСІНЬ ЖДЕ  
ЗАВЗЯТО – БУДЕ  
САНИ ФАРБУВАТИ.

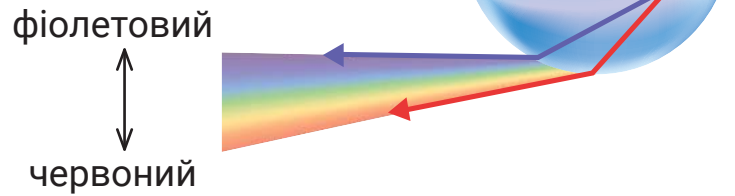

Веселка з'являється в небі, коли одночасно йде дощ і світить сонце. Її видно на тлі хмар, що розташовані проти сонця.

Сонячні промені проходять через краплі води, що є в повітрі. Вони змінюють напрям, і біле сонячне світло розкладається на сім кольорів: червоний, оранжевий, жовтий, зелений, блакитний, синій, фіолетовий.



1. Коли і як утворюється веселка?
2. Виконайте дослід. Поясніть, що ви робили і які результати отримали.



**Що потрібно:** посудина, дзеркало, ліхтарик, вода, білий папір.

Налийте в посудину воду.

Поставте дзеркало так, щоб воно спиралося на край посудини і частково було у воді.

Посвітіть ліхтариком на ту частину дзеркала, яка під водою.

Тримайте папір над посудиною. Регулюйте положення, поки не побачите на ньому кольори веселки.



3. Намалуйте веселку і підпишіть її кольори.
4. Вивчіть речення, яке допоможе запам'ятати порядок кольорів веселки. Можете спробувати самі скласти таке речення.

# ПРОГРАМИ ТА ЇХНІ МОЖЛИВОСТІ. ВІКНА



Вікно – це прямокутна область екрана, у якій відображається запущена програма. Закрити вікно – означає завершити роботу з програмою.

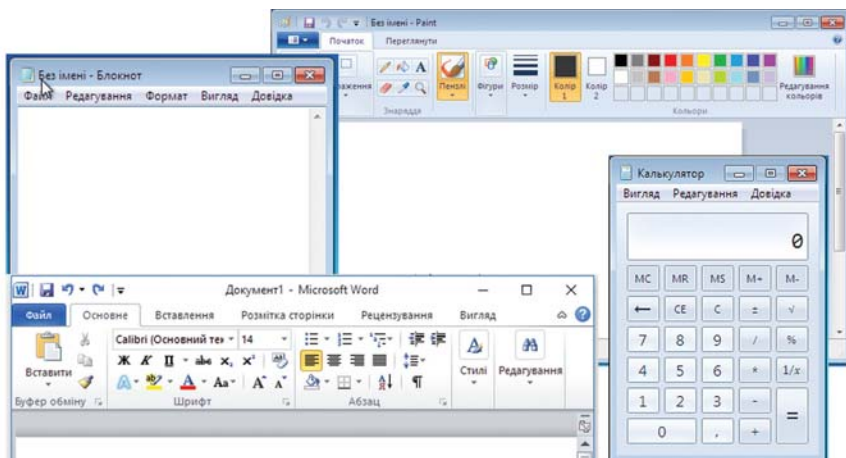

## Обговорюємо

Розгляньте вікна різних програм. Що в них спільного?

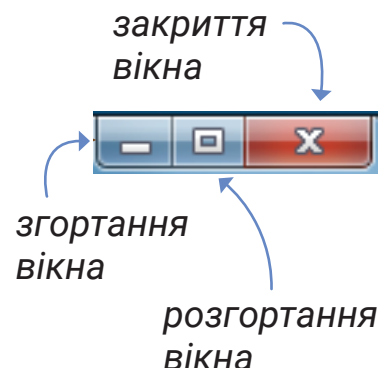

## Досліджуємо

Розгляньте програму **Погода**. Як ви розумієте графічну, числову та текстову інформацію в ній?

## Міркуємо



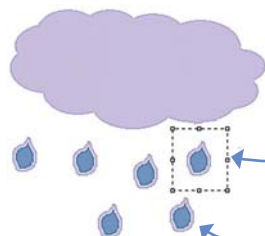

Чому, крім числового значення температури, додають розділ **Відчувається?**



## Виконуємо

1. Відкрийте програму **Калькулятор**. Обчисліть на калькуляторі різницю між найвищою і найнижчою температурою в програмі **Погода**.
2. Відкрийте програму для створення зображень. Використовуючи готові інструменти, створіть малюнок сонячної або дощової погоди.

Для копіювання однакових фрагментів використовуйте комбінації клавіш:

-  +  скопіювати виділений фрагмент
-  +  вставити цей фрагмент

## «ПАРАСОЛЬКА». СИМЕТРІЯ. ЛІНІЇ РОЗМІТКИ



Погляньте на зображення метелика, листка і сніжинки. Пряма лінія ділить їх на дві однакові частини. Якщо зігнути зображення по цій лінії, то дві частини збіжаться.

У такому разі говорять, що предмети симетричні, а лінія згину називається віссю симетрії.

У графічних зображеннях вісь симетрії позначають штрих-пунктирною лінією.

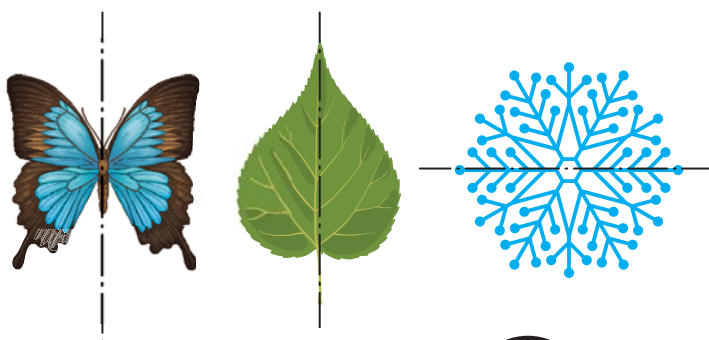

### ПРАКТИЧНА РОБОТА «ПАРАСОЛЬКА»

1. За допомогою шаблону олівцем накресліть 6 деталей у формі кола, потім складіть навпіл двічі.
2. Склейте деталі, як показано на фото.

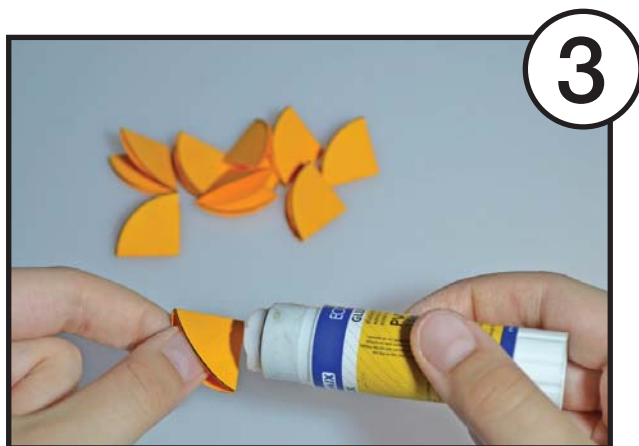
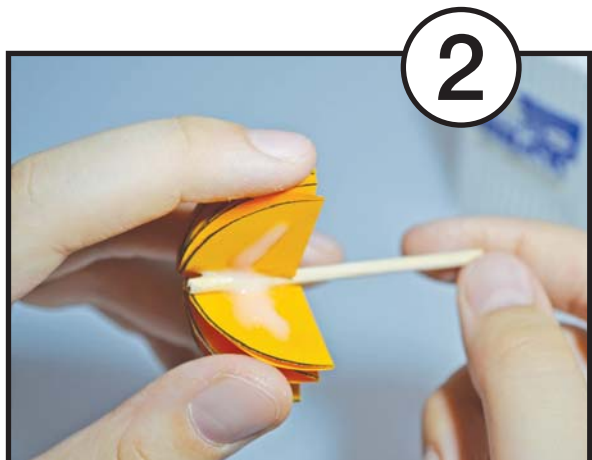
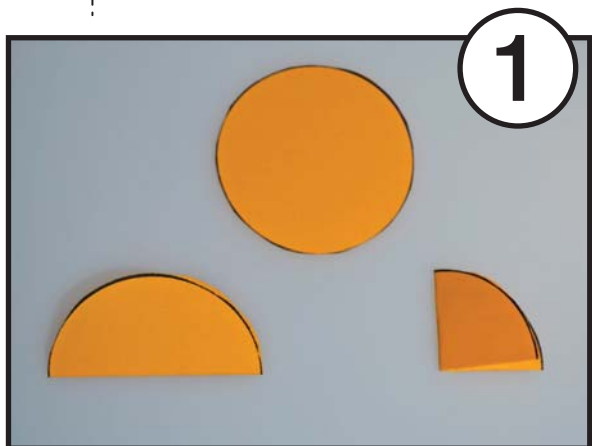

# ЖИТТЄВИЙ ЦИКЛ РОСЛИН

З яких частин складається рослина?  
Для чого вони призначені?  
Яким є життєвий цикл рослини?  
Якими бувають плоди?  
Як поширюються плоди і насіння?  
Які рослини ми їмо?

ЖИТТЄВИЙ ЦИКЛ,  
КОРІНЬ, СТЕБЛО,  
ЛИСТОК, КВІТКА,  
ПЛІД, НАСІННЯ

## КВІТКА СОНЦЯ: БУДОВА І ЖИТТЄВИЙ ЦИКЛ

**НАЗВА:** Соняшник (трав'яниста рослина)

**КОРІНЬ:** (1) 3–4 м

**СТЕБЛО:** (2) 120–150 см, вкрите жорсткими волосками

**ЛИСТКИ:** (3) великі серцеподібні

**КВІТКИ:** утворюють кошик (4);  
центральні (5) (500–2000 шт.)  
та крайові (6) оранжево-жовті,  
які не дають плодів

**ПЛОДИ З НАСІННЯМ:** (7)

**ОСОБЛИВОСТІ:** квітки молодого соняшника повертаються протягом дня за сонцем. Дорослі рослини спрямовані на схід.

1. Розкажіть про будову соняшника на основі стислого опису і схеми. Яка інформація була для вас новою? Що здивувало?

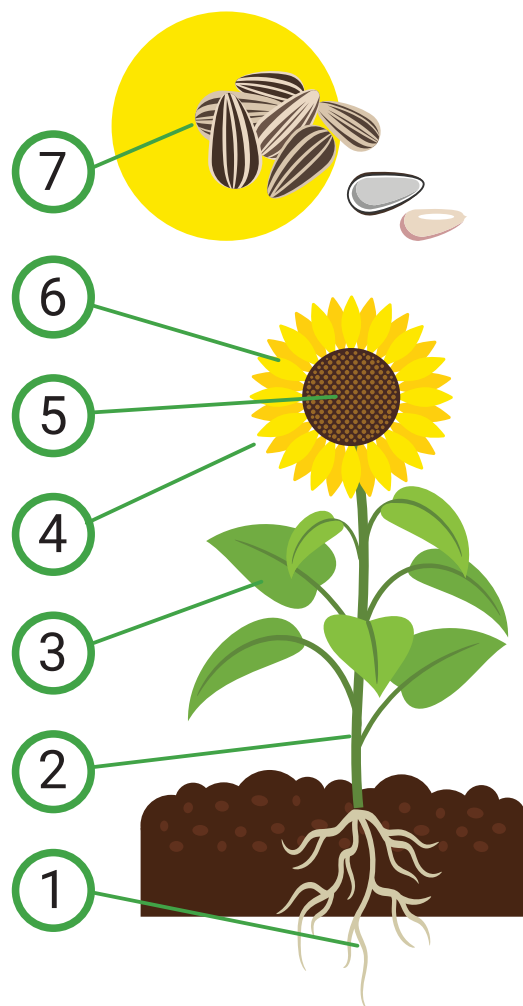



Життєвий цикл соняшника, як і кожної рослини, починається з насіння. Ґрунт, вода, сонячне світло й тепло, а також допомога комах – ось що потрібно для того, щоб насіння проросло, рослина виросла, зацвіла і дала плоди.

## ЖИТТЄВИЙ ЦИКЛ СОНЯШНИКА



2. Розкажіть за схемою про життєвий цикл соняшника.
3. Виберіть рослину, дослідіть її життєвий цикл та розкажіть у класі.



Україна є одним із найбільших у світі виробників насіння соняшнику і соняшникової олії.

4. Перегляньте відео про виробництво соняшникової олії, запропоноване вчителем. Розкажіть, як виробляють олію, використавши ключові слова:

/ ЗІБРАТИ / ВИВЕЗТИ / ОЧИСТИТИ / ВИСУШИТИ /  
/ ВИЛУЩИТИ / ВИТИСНУТИ / ВІДСТОЯТИ / ВІДФІЛЬТРУВАТИ /  
/ РОЗФАСУВАТИ /

5. Дослідіть властивості олії за допомогою органів чуття. Перевірте, чи розчиняється олія у воді; що легше – вода чи олія. Результати роботи запишіть у таблицю в зошиті.

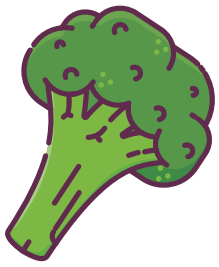

## ПЛОДИ І НАСІННЯ

Ми схожі на своїх батьків, а може, на бабусю чи дідуся. До своїх батьків подібні звірята, пташенята, плазунята. І в рослин так само. Із жолудя ніколи не виросте клен, а з насінини огірка – помідор.

Багато рослин мають квітки. Усередині квітки є липкий порошок – пилок. Пилок, який переносять із квітки на квітку бджоли та інші комахи, допомагає квіткам в утворенні насіння.

Плід – це оболонка, яка зберігає насінину доти, доки з неї не з’явиться нова рослина.

У броколі ми їмо квітку,  
а в яблука – плід.



СУХІ ПЛОДИ



СОКОВИТІ ПЛОДИ

Залежно від кількості насінин плоди поділяють на однонасінні та багатонасінні.

1. Для чого рослині квітка?
2. Назвіть і опишіть зображені сухі й соковиті плоди. Доберіть свої приклади.
3. Сформулюйте правило і доберіть приклади.  
Однонасінні плоди – це ... . Багатонасінні плоди – це ... .

# ЯК ПОШИРЮЄТЬСЯ НАСІННЯ

1. Як насіння переноситься з місця на місце та потрапляє в ґрунт, щоб прорости? Знайдіть відповіді на малюнку і заповніть схему.



ЯК ПЕРЕНОСИТЬСЯ НАСІННЯ

[Empty dotted box for answer]

із послідом тварин

[Empty dotted box for answer]

[Empty dotted box for answer]

2. Порівняйте насіння клена і кульбаби. Як вони пристосовані до перенесення вітром?

3. Виготовте паперову модель насіння клена. Порівняйте політ об'єкта і моделі.

лінія розрізу —————

лінія згину - - - - -

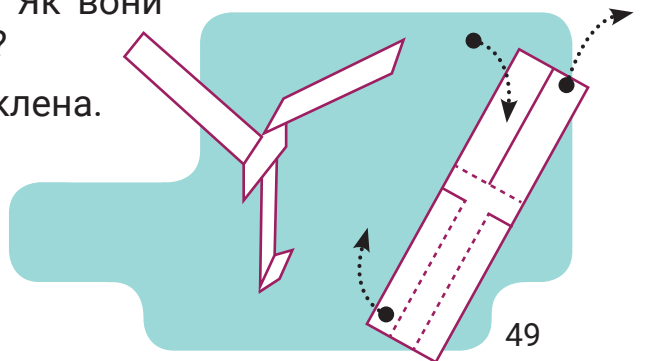

# ЯКІ РОСЛИНИ МИ ЇМО

В Україні вирощують чимало овочів і фруктів. Водночас у магазинах ви можете побачити рослини та плоди, які привозять з інших країн.

Однак лікарі кажуть, що найкориснішими є місцеві сезонні фрукти й овочі. Тобто найкраще овочі і фрукти їсти там і тоді, де й коли вони вирощені.



1. Баклажан (6–8) \*
2. Броколі (3–11)
3. Картопля (6–9)
4. Кольрабі (5–7)
5. Солодкий перець (6–9)
6. Цибуля (3–10)
7. Морква (3–10)
8. Буряк (3–10)
9. Огірок (5–8)
10. Помідор (6–9)
11. Редиска (4–5, 9–10)
12. Гарбуз (9–11)
13. Полуниця (5–6)
14. Кавун (8–9)
15. Груша (8–10)
16. Диня (8–9)
17. Персик (8–9)
18. Слива (7–10)
19. Яблуко (8–10)
20. Малина (6–9)
21. Чорна смородина (6–7)
22. Виноград (6–10)



\* Цифри в дужках позначають порядковий номер місяців, у які збирають урожай.



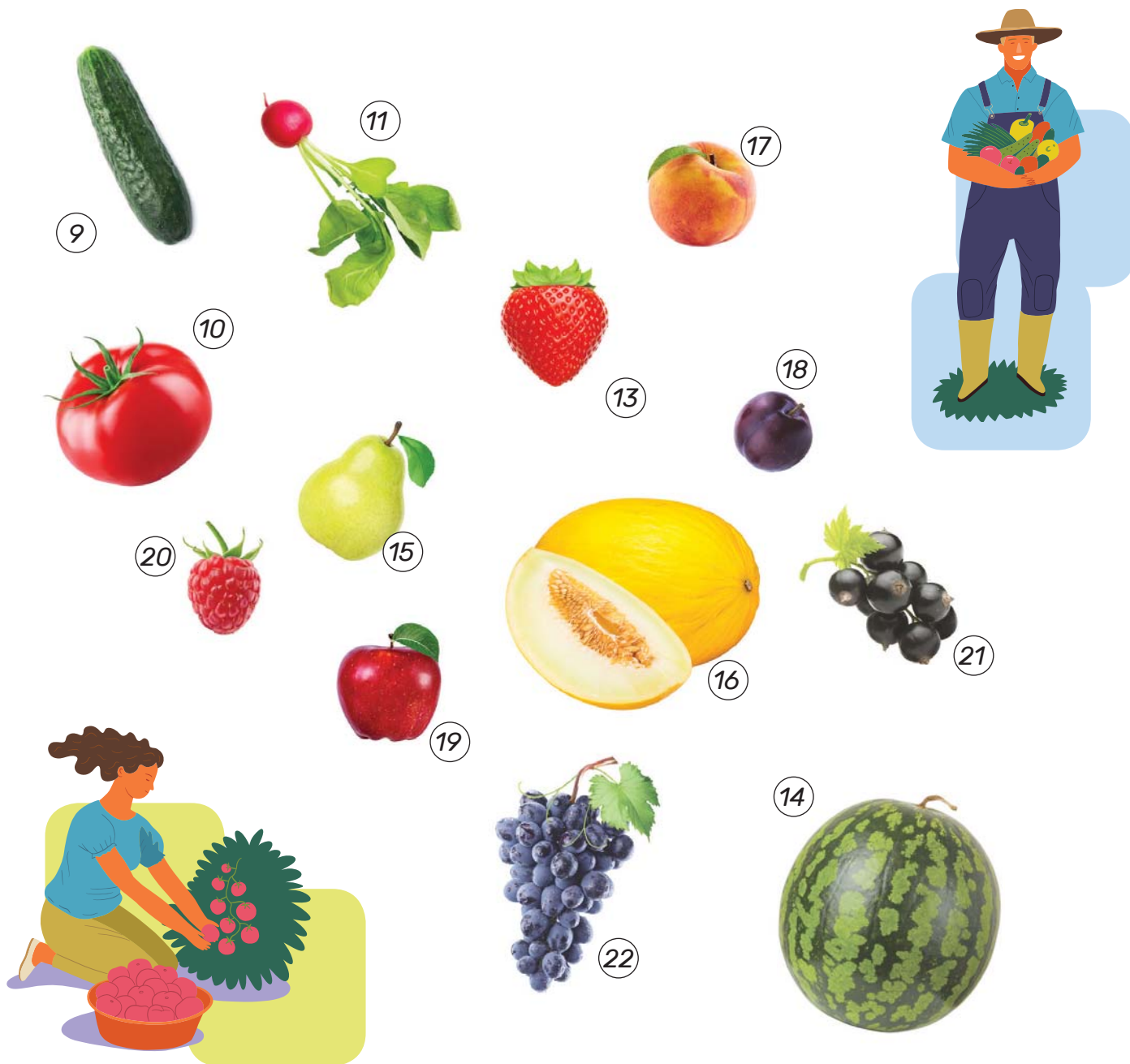

1. Перевірте одне одного, чи знаєте ви всі рослини, частини яких зображено.

2. Виберіть рослину і заповніть робочий аркуш із такими пунктами: Назва. Яку частину рослини ми їмо. Зовнішній вигляд (форма, колір, яка на дотик). Смак. У якому місяці достигає. Як їдять (сирими чи щось готують).



3. Пограйте в гру: якомога швидше торкайтеся пальцем чисел по порядку і називайте, що зображено: 1 – баклажан, 2 – броколі і т. д. Якщо не змогли назвати, гру продовжує товариш.

# ВІДКРИВАЄМО ТА ЗБЕРІГАЄМО ЗОБРАЖЕННЯ. ФАЙЛИ І ПАПКИ

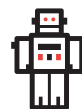

Файли на диску, які містять зображення, називають графічними. Імена файлам дає користувач.

Файли групують у папки, яким також дають імена. Папки відкривають у вікнах.

Графічні файли розпізнаємо за іменем та розширенням, за виглядом значка (пиктограми) або за мініатюрним зображенням.

.png, .bmp, .jpg – це розширення графічних файлів.

Цю кнопку натискають для збереження файлу

У вікні папки «5 урок» графічні файли відображено у вигляді мініатюр

Таку послідовність дій виконують, щоб відкрити файл

## Виконуємо

Виконайте одне із завдань.

**1.** Відкрийте файл Соняшник.bmp. Розфарбуйте його, домалюйте стебло і листя, збережіть.

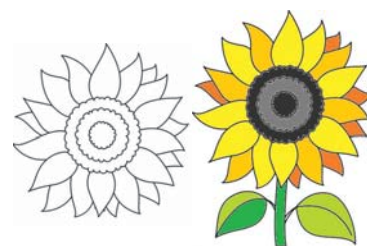

**2.** Сфотографуйте соняшник. Видаліть фон одним із запропонованих учителем методом, залишивши саму квітку. Різні методи можна переглянути в електронному додатку.



## ПЕРЕВІРЯЄМО СЕБЕ

I. Дайте відповіді на запитання.

1. Що таке Робочий стіл?
2. Які значки є на Робочому столі вашого комп'ютера?
3. Які кнопки використовують для керування вікном?
4. Яке призначення папки?
5. За допомогою яких пристроїв можна отримати зображення?

II. Виконайте завдання.

Які файли в яких папках доречно зберегти? Як ви міркували?

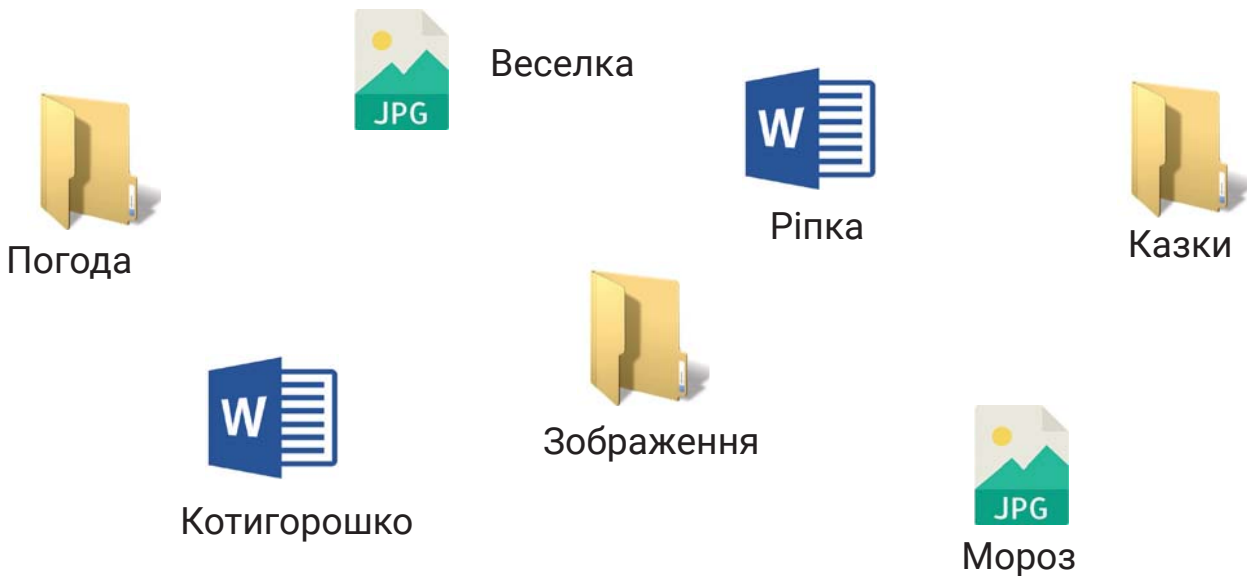

III. Оцініть свої уміння.

Я вмію зберігати файли із зображеннями.

Я вмію створювати та змінювати зображення за зразком.

Я вмію запустити потрібну мені програму.



мені це  
вдається



вдається,  
але не  
з першого разу



не вдається,  
але виконую  
з підказкою



не вдається

## «СОНЯШНИК»



Визначте, які матеріали потрібні для аплікації.

- Перед початком роботи пригадайте правила техніки безпеки при роботі з ножицями.

Для того щоб виготовити однакові деталі аплікації, використовують шаблон.

**Шаблон** – це деталь, за допомогою якої виконують розмітку певної кількості деталей однакової форми. Наприклад, щоб накреслити сім однакових пелюсток, ми виготовимо одну пелюстку з цупкого паперу та виріжемо її. Потім прикладемо до аркуша потрібного кольору та обведемо стільки разів, скільки пелюсток нам потрібно.



1. Виготовте шаблони.
2. Виконайте розмітку за допомогою шаблонів.
3. За допомогою клею закріпіть деталі аплікації на основі.

**ПІДКАЗКА:**

перед тим як приклеювати, розкладіть деталі аплікації на основі без клею.

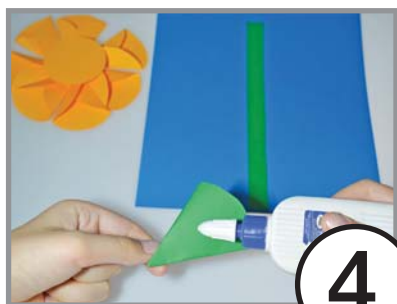
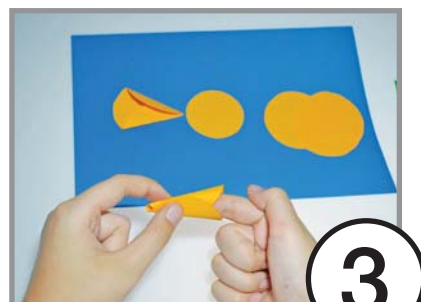
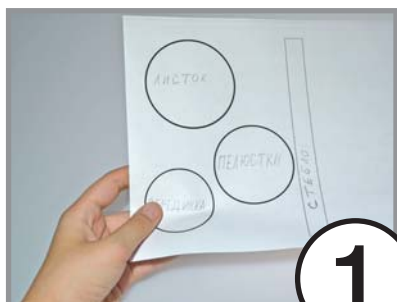



## ПЕРЕВІРЯЄМО, ЩО ВМІЄМО І ЗНАЄМО

1. Що не так? Прочитайте правильно.

Навесні стає тепло, в диких тварин багато корму, бо в них з'являються дитинчата.

Улітку сонячні промені падають на землю прямо, тому що підвищується температура повітря.

2. Відгадайте пору року та покажіть місце її назви у схемі.

Невидимка ходить в гаї,  
всі дерева роздягає.

3. Знайдіть зайве. Наведіть кілька прикладів, якими можна продовжити ряд.

Град, грім, сніг, дощ.

4. За картою погоди на с. 39 порівняйте погоду в Черкасах і у Вінниці.

5. Яким рослинам належать ці плоди? Це дерева, кущі чи трав'янисті рослини? Як поширюються плоди або насіння цих рослин? Дайте характеристику плодам, використовуючи слова *сухий* – *соковитий*, *однонасінний* – *багатонасінний*.

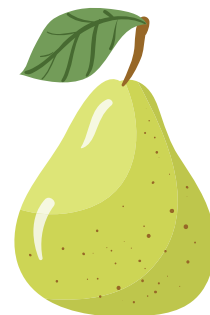
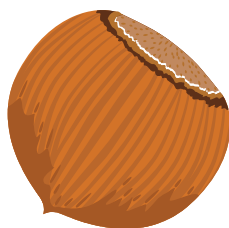
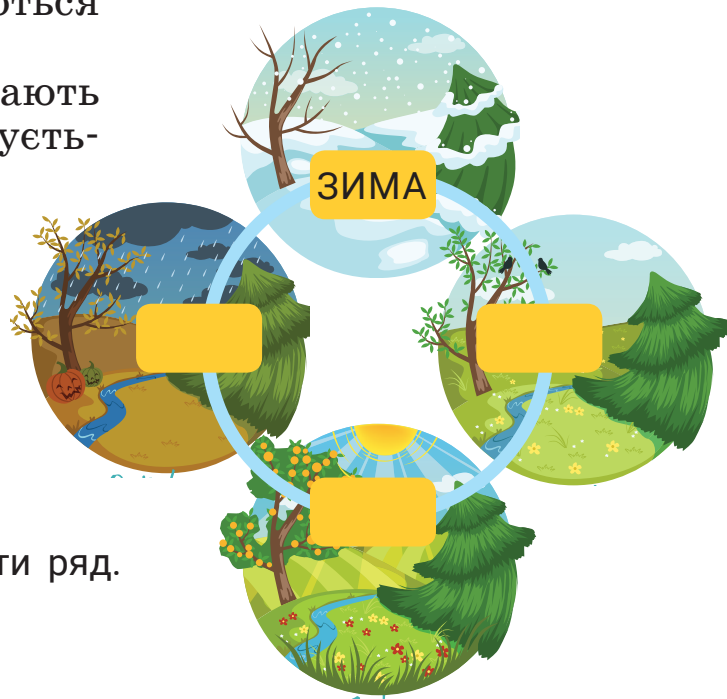

# III. ТЕРИТОРІЯ

## ОСОБИСТИЙ І ГРОМАДСЬКИЙ ПРОСТІР

ТЕРИТОРІЯ  
ОСОБИСТИЙ  
ПРОСТІР  
ГРОМАДСЬКИЙ  
ПРОСТІР  
ПРАВИЛА  
ПОВЕДІНКИ

Що таке особистий простір і які його межі?  
Як поводитися в громадських місцях?  
Що робити, якщо загубився?  
Як створити модель класу?



1. Як ви розумієте слова *територія, межа, кордон, своя територія, чужа територія*? Які території ви можете назвати своїми?
2. Пограйтеся в асоціації: по черзі читайте слова і називайте, що ви при цьому уявляєте.

Європа      вулиця  
Всесвіт      дім  
село      Україна  
місто      країна



Земля

подвір'я



## МЕЖІ ОСОБИСТОГО ПРОСТОРУ

Багатьом людям (і дітям, і дорослим) не подобається, коли до них підходять надто близько, торкаються їх чи беруть їхні особисті речі. Або ж пильно дивляться, ставлять багато особистих запитань. Їм неприємно, хочеться піти, сказати «Стоп!». Така поведінка – порушення меж особистого простору.



### ЩО РОБИТИ?

Відійдіть самі.  
Попросіть відійти або не чіпати вас.  
Попросіть дорослого про допомогу.  
Тікайте.

**МЕЖІ ОСОБИСТОГО ПРОСТОРУ** – це відстань, на якій нам зручно спілкуватися з іншими людьми. Це уявна лінія.

Як перевірити, чи не порушуємо ми чийсь особистий простір? Витягніть руку. Якщо ви торкнулися когось, то стоїте занадто близько.

Покрутіться навколо себе, тримаючи руку витягнутою. Так ви умовно окреслили свій особистий простір.

### ТРЕБА ПОВАЖАТИ ЧУЖИЙ ОСОБИСТИЙ ПРОСТІР І ЗАХИЩАТИ СВІЙ

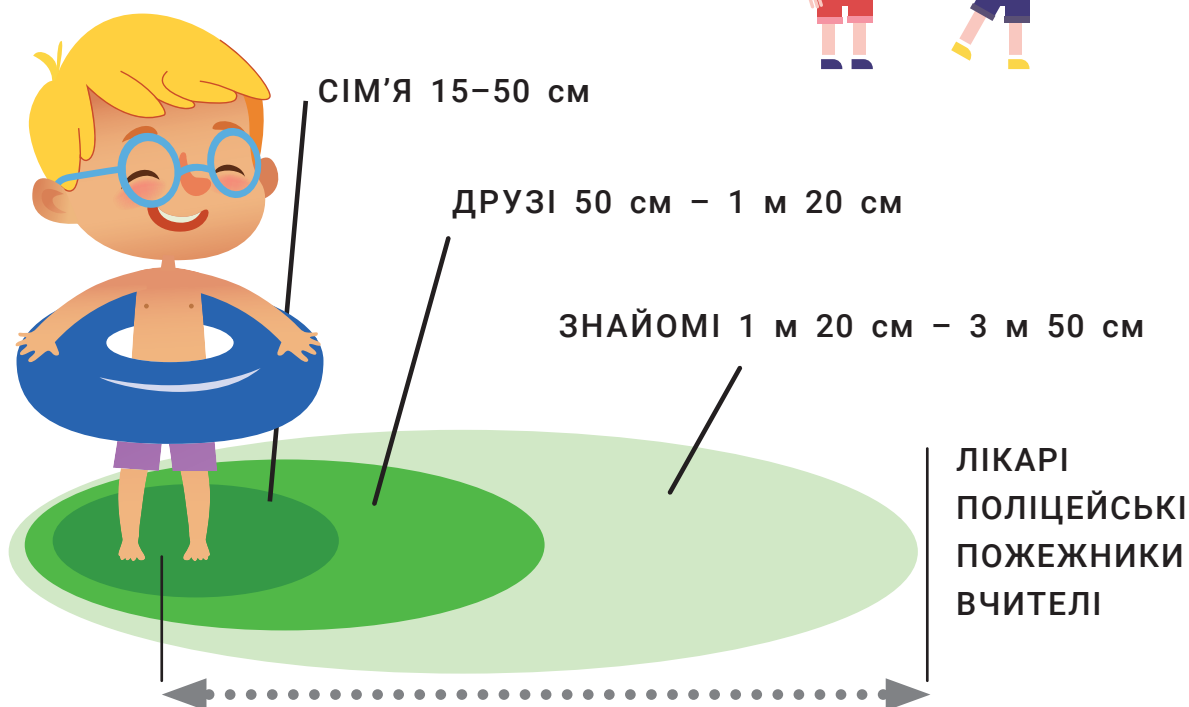

3. Як поводиться людина, яка поважає чужий особистий простір?
4. Що відчувають люди, якщо межі їхнього особистого простору порушують?
5. Розгляньте схему. За допомогою сантиметра і нитки або стрічки відміряйте відстані, позначені на схемі. Постарайтесь запам'ятати ці відстані.
6. Люди яких професій можуть порушувати особистий простір? Коли і чому?
7. Що робити, коли порушують ваш особистий простір?



## ГРОМАДСЬКИЙ ПРОСТІР

Особистим називають не тільки той простір, у якому вам зручно спілкуватися з іншими людьми. Ваш особистий, або приватний, простір – це, наприклад, ваша кімната, де ви можете побути на самоті, погратися чи помріяти. Приватний простір вашої сім'ї – ваша квартира чи будинок, подвір'я вашого власного будинку або город.

Мабуть, ви знаєте багато місць, де є або можуть бути інші люди, а не тільки ви чи члени вашої сім'ї. Вони призначені для спільного користування. Такі місця називають **громадськими**.

Кожна людина має право почуватися зручно в громадських місцях. І ніхто не може це право порушити.

1. Розгляньте пари малюнків угорі. Поясніть, де приватний простір, а де громадське місце.
2. Наведіть по два приклади місць особистого і громадського простору.
3. Пригадайте правила поведінки на дитячому майданчику, в магазині, на вокзалі, у кінотеатрі, у музеї. Презентуйте класу результати своєї роботи.
4. Які правила поведінки є спільними для всіх громадських місць?



# ЯКЩО ВИ ЗАГУБИЛИСЯ (а телефону немає)

## У МІСТІ

### ПРАВИЛО 1

Залишайтеся на місці.  
Подивіться навколо.  
Голосно покричіте.



### ПРАВИЛО 2

Зверніться  
по допомогу.

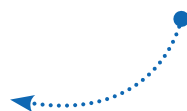

## У ТРАНСПОРТІ

Ви поїхали, а дорослий  
залишився.



Вийдіть на наступній  
зупинці і чекайте.

Дорослий поїхав,  
а ви залишилися.



Стійте на місці  
й чекайте.

## ЯК ПРОСИТИ ПРО ДОПОМОГУ



«Я загубився /  
загубилася.  
Подзвоніть,  
будь ласка,  
по телефону...».

1. Уявіть, що ви загубилися в місті, у транспорті, у магазині, а телефону немає. Що ви робитимете?
2. Прочитайте правила і перевірте свої відповіді.
3. Потренуйтеся, як ви будете просити про допомогу.



Знайте номери  
телефонів батьків  
чи іншого дорослого.

Домовтеся із членами  
сім'ї про слово-пароль.  
Воно доведе, що  
дзвоните справді ви.

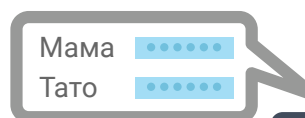

# ВАС ЗАПРОСИЛИ В ГОСТІ

Вас запросили в гості. Не на день народження, а просто так: погратися, поспілкуватися. Що треба зробити найперше? Спитайте дозволу в батьків. Перевірте дату й час. Якщо батьки не проти і ви вільні, подякуйте й повідомте, що будете.

1. Прочитайте запрошення. Що обов'язково має бути в запрошенні? Напишіть повідомлення-запрошення. А як подякувати за запрошення?
2. Прочитайте історію. Чи гарно поведилася Вірочка? Як треба поводитися в гостях?

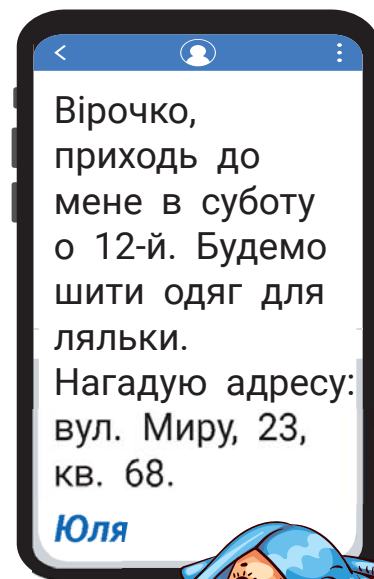

Вірочка запізнилася на цілу годину. Юля вже встигла засмутитися.

– Ну, де твої ляльки? – одразу запитала Вірочка.

– Вірочко, обідатимеш? – запропонувала мама Юлі.

– Я їм тільки те, що моя мама готує, – сказала Вірочка. – А чогось солодкого немає?

– Є печиво, – сказала мама Юлі. – І сік.

– Я більше люблю заварні. Але несіть, – погодилася Вірочка.

Юля принесла печиво, сік і яблука. Вірочка встигла висунути всі шухляди з її столу й відчинити шафу.

– Нічого цікавого в тебе. І будиночок для ляльок такий собі, – зауважила Вірочка.

Утім, скоро її настрої поліпшився. Кілька годин дівчатка захоплено шили вбрання для ляльок.

...Вірочка пішла, лише коли її тато кілька разів подзвонив. На книжковій полиці залишилася купка яблучних недогризків.



**3.** Розіграйте діалог прощання з господарями.



# СТВОРЮЄМО МОДЕЛЬ КЛАСУ

Учні 2-А класу зробили модель свого приміщення з деталей «ЛЕГО». Вони використали такі деталі:



Діти розклали деталі на аркуші паперу, обмалювали їх і отримали план класного приміщення.

Намалювати план можна і без моделі. Уявіть, що ви дивитеся на клас згори, ніби зі стелі. Зверніть увагу, де стоять парти, учительський стіл, шафи тощо. Подумайте, як ви їх позначите (*прямокутником, квадратом, кружечком*).

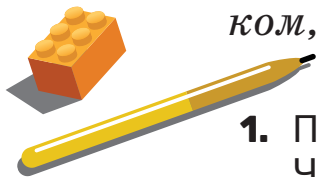

1. Поясніть, які деталі і для яких об'єктів використали діти. Чому деталі різного розміру? Які об'єкти з класу не потрапили на план? Чому?
2. Створіть із деталей «ЛЕГО» чи іншого конструктора або підручних матеріалів (сірникові коробки, кришечки від пластикових пляшок тощо) модель вашого класного приміщення. Намалюйте план класу – з використанням моделі і без неї. Порівняйте свої малюнки.



# ГОТУЄМО КОМП'ЮТЕР ДО РОБОТИ. НОСІЇ ІНФОРМАЦІЇ

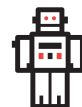

## ПРИСТРОЇ ВИВЕДЕННЯ ІНФОРМАЦІЇ

монітор  
принтер  
проектор  
колонки  
навушники





## НОСІЇ ІНФОРМАЦІЇ

флешнакопичувачі  
карти пам'яті  
вінчестер  
зовнішній  
вінчестер

## Обговорюємо

Які пристрої в класі ваші особисті, які належать до вашого робочого місця на час уроку? Які у спільному користуванні?

## ЯК ПІДГОТУВАТИ КОМП'ЮТЕР ДО РОБОТИ

1. Огляньте робоче місце, знайдіть відключені дроти, видимі ушкодження; якщо такі є, повідомте вчителя.
2. Увімкніть комп'ютер. Найчастіше кнопки ввімкнення на всіх пристроях виглядають так: 
3. Перевірте наявність інтернету
  - на комп'ютері 
  - в громадському місці: без пароля  з паролем 
4. Перевірте, чи заряджена батарея, якщо працюємо з мобільними пристроями.



У громадських місцях є острівки для підзарядження гаджетів з відповідними інформаційними знаками. Надійніше покладатися на власний заряджений павербанк.

## Виконуємо

Використайте геолокацію та впишіть інформацію про своє місцезнаходження в підготовлену таблицю (або запишіть адресу вашої школи).

## Міркуємо

Чи можна виявити своє місцезнаходження у приміщенні, якщо наявний такий знак?





## ВИТИНАНКА «КАЗКОВА ХАТИНКА»



### Завдання:

скласти кольоровий аркуш навпіл та намалювати контур дерева, хатинки. Вирізати та приклеїти деталі витинанки на аркуш.



1



3



2



4



5

### ЧИ ЗНАЄТЕ ВИ, ЩО...

В Україні ручне виробництво паперу почалося 700–800 років тому.

Папір до середини 19-го століття в Україні був дорогим, його привозили з-за кордону. До того часу витинанки виготовляли зі шкіри, тканини.

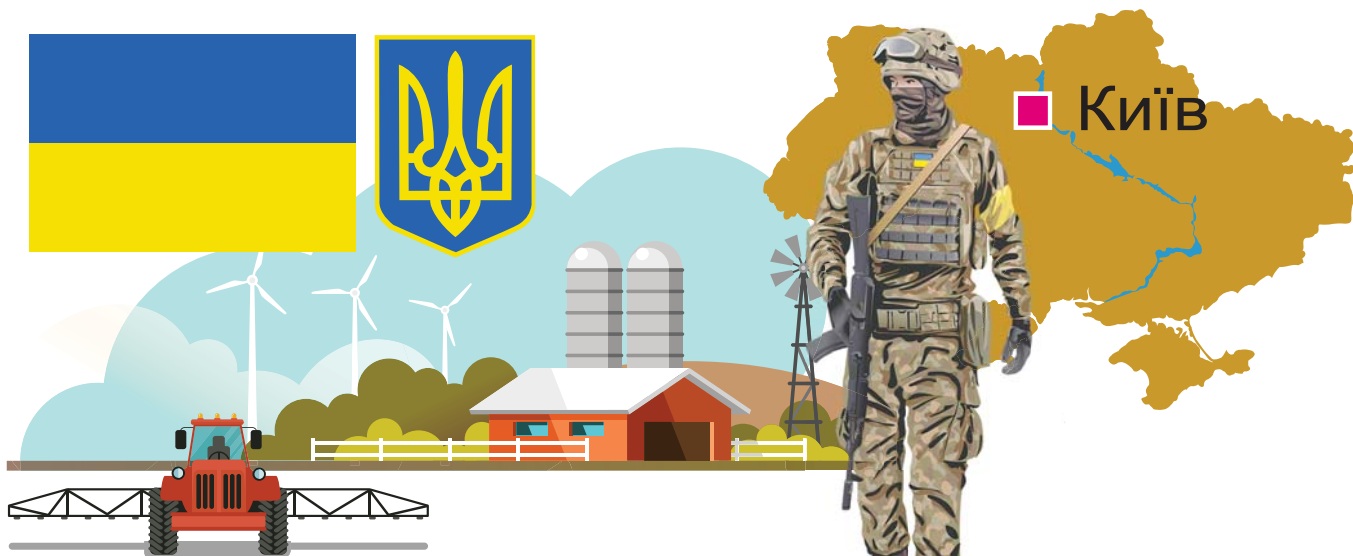

## НАША КРАЇНА – УКРАЇНА

*Якою є територія України і чому її потрібно захищати? Що таке «мала батьківщина»? Які області є в Україні? Якою є природа України і як її зображують на карті?*

УКРАЇНА  
МАЛА  
БАТЬКІВЩИНА  
ОБЛАСТЬ  
ПРИРОДА  
КАРТА  
КОРДОН  
СТОЛИЦЯ

## ТЕРИТОРІЯ УКРАЇНИ

Ми живемо в Україні. За площею території Україна посідає друге місце в Європі. Два з половиною місяці потрібно, щоб пройти її вздовж, та близько двох місяців, щоб пройти впоперек.

2014 року Росія розв'язала війну в Україні, захопила частину нашої території. А 24 лютого 2022 року почалося повномасштабне вторгнення. Росіяни – **загарбники**. Наші воїни – **мужні захисники**. Вони захищають Україну, наші міста і села, наші домівки й кожного з нас.

Захист Вітчизни,  
її незалежності та  
території є обов'язком  
громадян України.  
Це записано  
в Конституції  
України.

1. Що таке, на вашу думку, територія України?
2. Хто такі загарбники, а хто – захисники?
3. Перегляньте одну із серій мультсеріалу «Україна. Нескорені міста». Які факти з минулого і сьогодення доводять силу й незламність українців?



## МАЛА БАТЬКІВЩИНА

Я живу в маленькому селі Копачів, що в Обухівському районі на Київщині. Навчаюся у 2-му класі. Назва мого села походить від поселення людей, що копали глину для гончарів та будівельників ще в дуже давні часи. Село розташувалося на берегах мальовничих річок Стугни та Раківки. До самої околиці села підступає Мухоморянський ліс, багатий на ягоди, гриби, різнотрав'я.

На території Копачева було знайдено цікаві історичні пам'ятки: 80-кілограмовий бивень мамонта, залишки житла первісної людини; посуд та житло наших далеких предків, залишки сторожової фортеці Київської Русі, козацьку могилу.

У нашому селі є парк «Київська Русь». Там показано, яким було життя та звичаї в давньому Києві.

Я люблю своє маленьке село – свою малу батьківщину, пишаюсь ним і бережу його.

*За Людмилою Романенко*



1. Обговоріть: що знає оповідач про минуле і сьогодення свого села?
2. Про що ми дізнаємося з ілюстрацій?
3. Що для вас є малою батьківщиною? Як можна берегти місце, де живеш?
4. Підготуйте розповідь (на вибір) про свою вулицю, мікрорайон, місто чи село, історичну пам'ятку своєї малої батьківщини.



## ОБЛАСТІ УКРАЇНИ

В Україні є 24 області та одна автономна республіка – Крим. Кожна область має своє головне місто – обласний центр. Від назви цього міста й утворилася назва області. Однак є чотири області, назви яких відрізняються від назв головних міст. Це Закарпатська (*Ужгород*), Волинська (*Луцьк*), Кіровоградська (*Кропивницький*), Дніпропетровська (*Дніпро*).

Найбільші області України за площею – Одеська, Дніпропетровська і Чернігівська, а найменша – Чернівецька.

- 1 Молдова
- 2 Угорщина
- 3 Словаччина
- 4 Польща
- 5 Азовське море

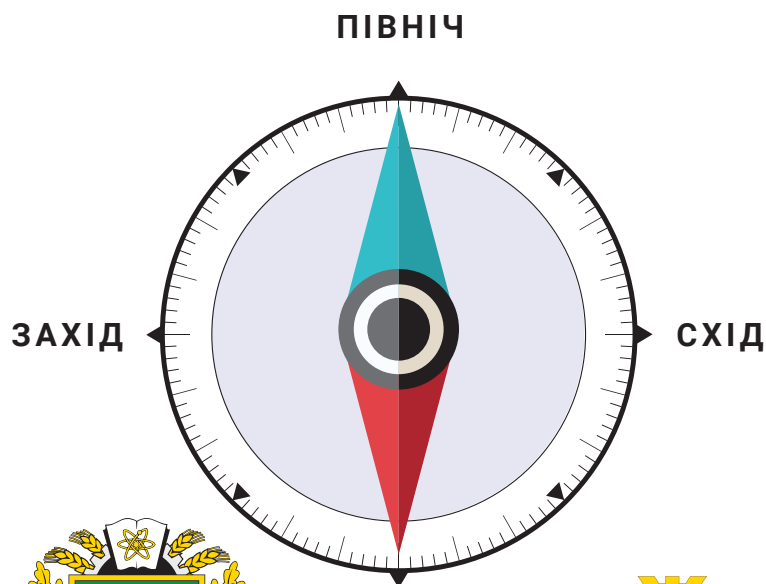

1



2



3

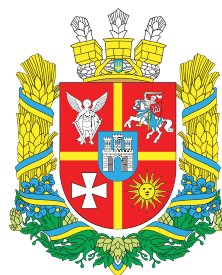

4



5

1. Розгляньте карту України.  
Знайдіть на карті всі області, згадані в тексті.
2. Утворіть назви всіх областей за зразком:  
Рівне – Рівненська, Запоріжжя – Запорізька.
3. Знайдіть свою область.  
З якими областями вона межує?
4. У яких областей є вихід до моря? До двох морів?  
Через які області тече Дніпро?
5. Які області мають кордони з іншими державами?  
З якими? Яка область межує з найбільшою кількістю держав?
6. Знайдіть на карті області, герби яких зображено.  
Що зображено на гербах? Які кольори і символи використовуються? Що спільного ви помітили?  
Знайдіть герб своєї області й розкажіть про нього.



6

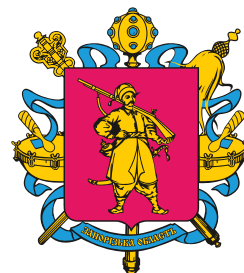

7

# ПРИРОДА УКРАЇНИ



1. Українські Карпати
2. Дністер
3. Кримські гори
4. Чорне море
5. Азовське море
6. Дніпро

Це фізична карта України. Водойми на ній позначено синім кольором, рівнини – зеленим і жовтим, гори – коричневим. Чим темніший колір, тим глибша водойма або вища гора.

1. Що означають кольори на фізичній карті?
2. Які об'єкти зображено на фізичній карті?
3. Рівнин чи гір більше на території України? Які гори розташовані на заході України, а які – на півдні? Які гори більші – Кримські чи Українські Карпати? Які гори вищі?
4. Яким кольором на карті позначено вашу місцевість? Опишіть, яка природа вас оточує.
5. Що зображено на фото праворуч? А які куточки української природи ви любите найбільше?

6. Подумайте самі, обговоріть у парах, а потім доведіть свою думку.

**У горах чи на рівнинах?**

Течуть стрімкі ріки.

Бувають болота.

Плавають кораблі.

Легше будувати дороги  
й міста.

Живе більше людей.

Багато полів, садків  
та городів.

Буває сніг улітку.

Українські Карпати займають територію Закарпатської, Львівської, Івано-Франківської та Чернівецької областей.

### **КАРПАТИ**

Полонини – гірські луки



### **СТРІЛЬЦІВСЬКИЙ СТЕП**

Луганська область

Степ – це близько половини території України. У степу переважає трав'яниста рослинність.



### **ДНІСТРОВСЬКІ ПЛАВНІ**

Одеська область

Близько місця, де Дністер впадає в Чорне море, з'являються плавні. Це заболочені ділянки з великою кількістю вологолюбних рослин.

### **ЛІС НА ЖИТОМИРЩИНІ**

У Житомирській області на ліси припадає понад третина території. Тут ростуть сосни, дуби, берези та ін.



# РІЧКИ І ЛЮДИ



Здавна люди селилися біля річок. Річка – це не тільки джерело води та їжі. Це дорога. (Море і океан – теж.) Легше і швидше переміщатися по річці, ніж через ліси й гори. Водний транспорт і сьогодні є найдешевшим.

Дніпро був частиною давнього торгового шляху. Наші предки за 30–40 днів по Дніпру й Чорному морю діставалися Царгорода (нині Стамбул, Туреччина). Купці возили туди хліб, хутро, мед, віск, різні вироби. Цим самим шляхом князь Володимир вів своє військо, щоб завоювати Царгород.

А ще раніше тим-таки Дніпром до Києва потрапляли воїновничі північні племена. Сьогодні їх називають вікінгами.

На Дніпрі понад 400 років тому було засновано козацьку державу – Запорозьку Січ.

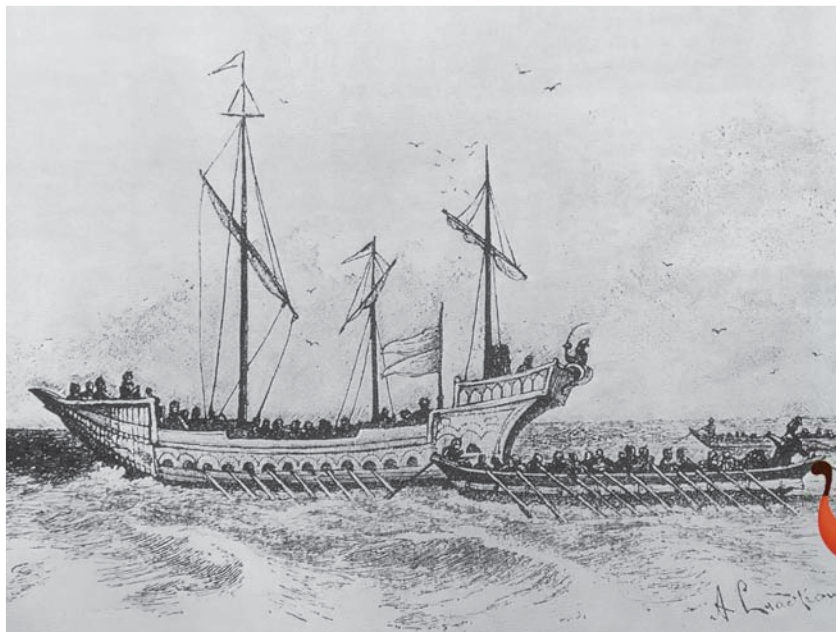

*Опанас Сластіон.  
Запорожці на «чайках»  
нападають на турецьку  
галеру*

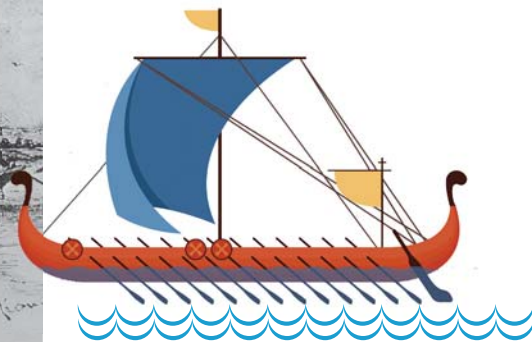

У давнину Дніпро називали Борисфен – «той, що тече з півночі». Предки українців дали йому назву Славутич – «син слави».

1. Чому річки важливі для людей?
2. Яку річку називають головною річкою України? Що ви про неї дізналися?
3. Річка Дунай протікає через чотири європейські столиці. Чому так сталося?



Річка Ірпінь 2022 року завадила російським загарбникам підійти до Києва.



У річки зливають відходи і викидають сміття.

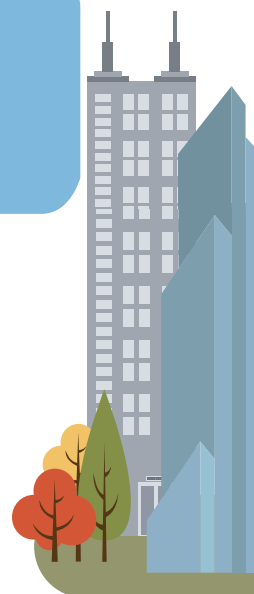
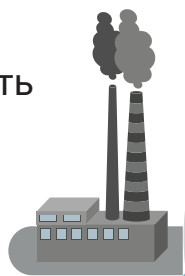

Завдяки зрошенню можна збирати високі врожаї.

4. За допомогою фото розкажіть, як люди використовують річки. Який зі способів шкодить довкіллю?
5. Складіть схему «Як люди використовують річки» на основі інформації з тексту, фото і власного досвіду.
6. Які водойми є у вашому рідному краї? Чим вони цікаві? Як їх використовують люди?

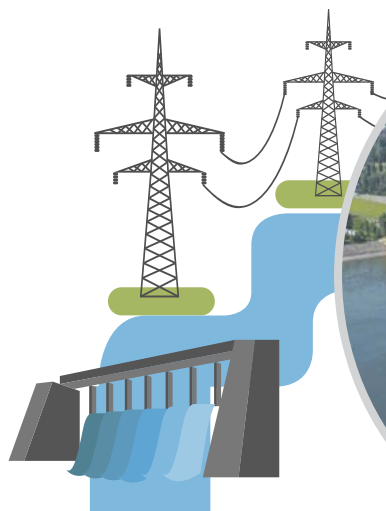

Кременчуцька ГЕС.  
На гідроелектростанціях за допомогою сили руху води виробляють електричну енергію.

# ЯК ЗВУЧИТЬ МОЯ КРАЇНА? ЗВУКОВІ ФАЙЛИ



У звукових (аудіо) файлах міститься звукова інформація. Це записи голосу, музики, шуму, співу пташок тощо. Аудіофайли зберігають у різних форматах, наприклад: mp3, wav. Для створення чи прослуховування звукових файлів треба мати відповідні пристрої та програми.



Пристрої для записування звукових файлів



Пристрої для прослуховування звукових файлів



Диктофон – стандартна програма для записування та прослуховування звуку на смартфоні, ноутбуці чи комп'ютері. (Пуск → Стандартні програми).

## Виконуємо

Встановіть на телефон чи планшет додаток **Звуки природи**. Послухайте звуки природи України.

Створіть аудіозапис виконання вірша чи пісні. Збережіть цей файл на пристрої з іменем *virsh* або *pisnia*.

З'ясуйте, скільки часу триває аудіозапис.

## Творимо та співпрацюємо

Виконайте голосовий пошук пісні «Метелик» Наталії Май. Прослухайте пісню та вгадайте в парі рухи, щоб передати її зміст.

## Досліджуємо

З'ясуйте призначення кнопок у програмах-програвачах. Запишіть у шаблон, поданий вчителем.





## ТКАЦТВО

Тканина утворюється внаслідок переплетення ниток між собою. Цей процес називається ткацтвом. У давнину в Україні матеріалом для ткацтва були льон, коноплі та вовна. Протягом століть ткацтво розвивалось, удосконалювалось, збагачувалось новими орнаментами та поєднанням кольорів. Із часом стиль українських майстрів став упізнаваним в усьому світі.

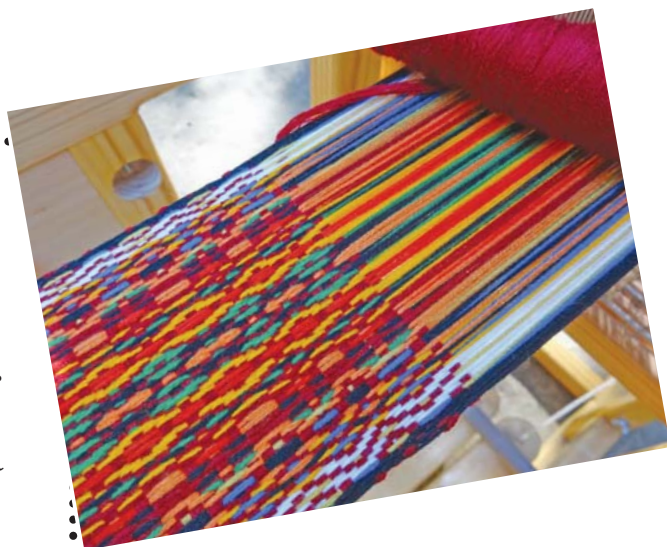

### Завдання:

дослідити на практиці будову тканини, навчитись виконувати розмічання полотна для виробу, виготовити ажурну серветку.

1. Порахувати п'ять перетинів нитки та розмітити.
2. Витягнути нитки з кожного краю.
3. Закріпити клеєм ПВА краї від осипання.

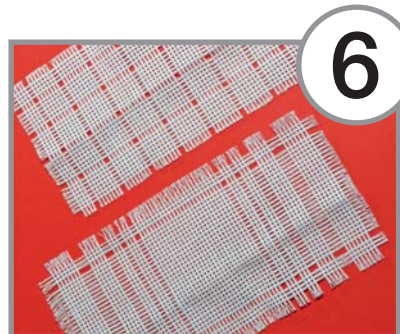
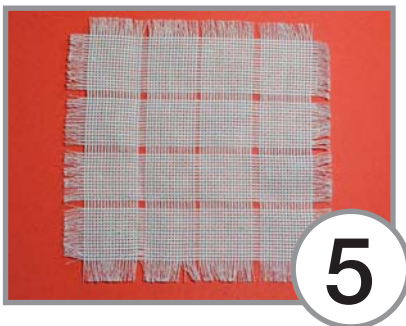
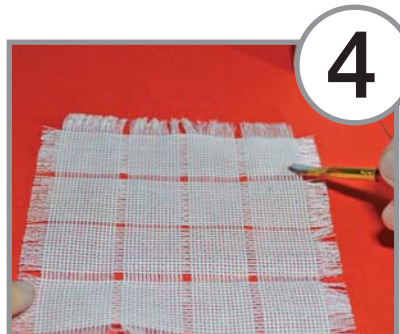
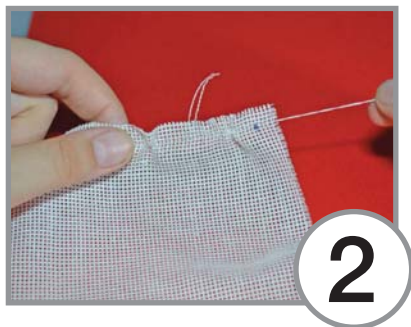
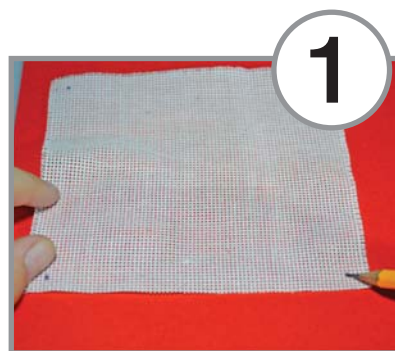



Жук-олень

Дуб може жити  
близько 800 років  
і вирости до 40 м.



Куниця



Соня



Строката  
мухоловка

У дуплі дуба виводять  
пташенят і зимують пта-  
хи. Вони позбавляють  
дуб від ненажерливих  
шестиногих ворогів.



Дятел



Білий гриб



Бліда поганка



Сойка

Гриби – справжні друзі дуба.

# ЦІКАВІ ТЕРИТОРІЇ

Для кого дуб є своєю територією?  
Кого годують кущі?  
Чому зникають рослини і тварини?

ДЕРЕВА  
КУЩІ  
ЗВІРІ  
ПТАХИ  
КОМАХИ  
ГРИБИ  
ЧЕРВОНА  
КНИГА

## ДУБ: УСЕ ДЛЯ ЖИТТЯ



Гусінь зеленої  
листовійки



Орденська  
стрічкарка



У вологому ґрунті жолудь навесні проростає. За 6 місяців він сягає 15 см. На доросле дерево він перетвориться через 100 років.



Жолуді їдять кабани, білки, дятли, сойки. Тварини розносять плоди дуба на великі відстані.

1. Послухайте текст «Друзі і вороги дуба» із зупинками. Під час зупинки називайте, хто живе на дубі, у дубі та біля дуба і чому.
2. Назвіть і опишіть зображених тварин. Що ви про них знаєте? Знайдіть інформацію про інших тварин, що мешкають на дубі.
3. Чому дуб є «своєю територією» для багатьох тварин?

# КОГО ГОДУЮТЬ КУЩІ



1. Чим кущі відрізняються від дерев та трав'янистих рослин?
2. Назвіть зображені кущі. Опишіть їхні плоди.
3. Які кущі мають колючки? Для чого вони?
4. Назвіть тварин, яким кущі дають корм.

Білки живуть у лісах, парках і садах. Їхнє руде хутро на зиму стає густішим і темнішим. Упізнають цих тварин по довгому пухнастому хвосту (довжина 20–30 см). Білки вправно стрибають по деревах. Їдять горіхи та інші плоди, ягоди, гриби, комах, пташині яйця і пташенят. Заспають їжу на зиму.

Білки будують кулясті гнізда у стовбурах дерев, між гілками, часом у дуплах. Двічі на рік самка народжує 2–5 білченят. Вони не мають хутра і погано бачать. Білка годує їх молоком і загортає в суху травичку, щоб не мерзли.

## СТИСЛИЙ ОПИС

### БІЛКА

- ЗОВНІШНІСТЬ:** руде хутро, довгий пухнастий хвіст
- МІСЦЕ ПРОЖИВАННЯ:** ліси, парки, сади
- ЇЖА:** горіхи та інші плоди, а також ягоди, гриби, комах, пташині яйця і пташенята
- ОСОБЛИВОСТІ:** добре стрибає, будує кулясті гнізда, робить запаси на зиму, народжує 2–5 дитинчат двічі на рік





ГЛІД

1. Чорний дрізд
2. Борсук
3. Глухар



ЧОРНИЦЯ



Чимало плодів кущів мають приємний смак для тварин.

Для людини плоди багатьох дикорослих кущів неїстівні або отруйні.

Не їжте незнайомих плодів, навіть якщо вони дуже красиві.

Чорний дрізд удвічі більший за горобця і удвічі менший за галку. Маса його тіла *80–110 г*, довжина – близько *25 см*. Самець чорний і має жовтий дзьоб. Самка коричнева. Живуть у лісах, парках, садах. Навесні вони в'ють гнізда з гілочок, моху, пір'я в кущах та деревах з густим листям, у заглибленнях у стінах будинків. Самка несе *3–5* яєць блакитного кольору з крапочками.

Батьки годують дитинчат хробаками, гусінню, жучками і павучками. Через два тижні пташенята залишають гніздо. Спочатку вони літають погано, тому стрибають по землі. Незабаром самі шукають їжу.

5. Знайдіть зображення самця і самки чорного дрозда. Опишіть їх.
6. Складіть стислий опис чорного дрозда.
7. Підготуйте повідомлення про один із кущів вашої місцевості.

## ЇХ ПОТРІБНО БЕРЕГТИ

Рослини і тварини, які потребують охорони та захисту, занесені до Червоної книги України. Це державний документ.

Тварин і рослини, що зникають, охороняють і досліджують у заповідниках. В Україні є Карпатський, Дунайський, Кримський, Чорнобильський заповідники, «Асканія-Нова».



**ОРЕЛ СТЕПОВИЙ** майже зник із території України. У степу, де гніздився орел, почали розвивати сільське господарство. Знищили поселення ховрахів, основної їжі орла степового. Люди руйнують гнізда і вбивають птахів.



**СОН ВЕЛИКИЙ** цвіте на початку весни. Він схожий на пухнастий тюльпан. Зникає через надмірний випас худоби, використання земель для сільського господарства, видобування копалин, збирання на букети.



**БУРІ ВЕДМЕДІ** колись жили на всіх континентах. Недарма вони були улюбленими героями казок багатьох народів. Через використання і знищення лісів, браконьєрство в Україні їх залишилося кілька сотень. У Національному природному парку «Синевир» (Закарпатська область) створили центр для лікування і відновлення ведмедів.



1. Чому документ про тварин і рослин, що потребують захисту, названо Червоною книгою?
2. Разом з учителем знайдіть в інтернеті електронне видання Червоної книги України, ознайомтесь із її будовою. З'ясуйте, які рослини і тварини вашої області занесені до Червоної книги України.
3. За допомогою схеми розкажіть, чому зникають рослини і тварини. Наведіть приклади.

## ЧОМУ ЗНИКАЮТЬ РОСЛИНИ І ТВАРИНИ?

### РУЙНУВАННЯ СЕРЕДОВИЩА



### ЗАБРУДНЕННЯ ДОВКІЛЛЯ

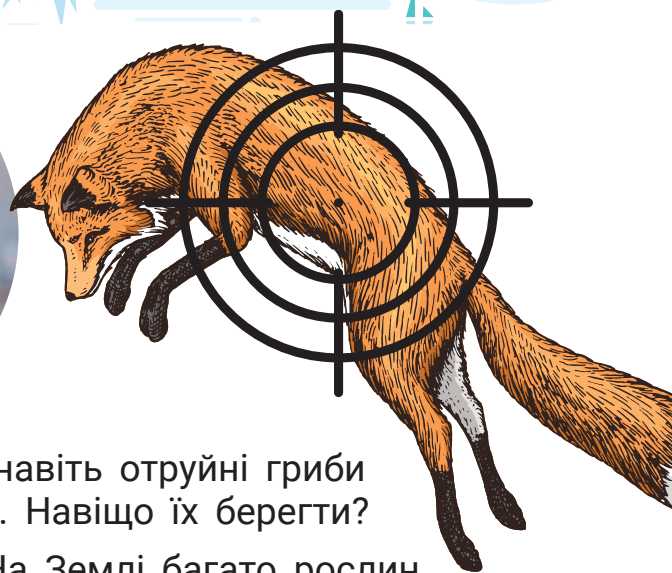

### ЗНИЩЕННЯ



4. До Червоної книги потрапляють навіть отруйні гриби (наприклад, мухомор щетинистий). Навіщо їх берегти?
5. Доведіть або заперечте думку: «На Землі багато рослин і тварин. Нічого не станеться, якщо деякі з них зникнуть».

# ОСВОЮЄМО ІНТЕРНЕТ. ЦІКАВІ І КОРИСНІ САЙТИ



## Обговорюємо

За допомогою малюнків розкажіть, звідки люди отримують інформацію. Що допомагає навчатися?

В інтернеті є багато цікавих і корисних сайтів. Щоб потрапити на них, вкажіть їхню назву або адресу в пошуковому рядку програми-браузера або зчитайте QR-код за допомогою камери смартфона.

Пошуковий рядок

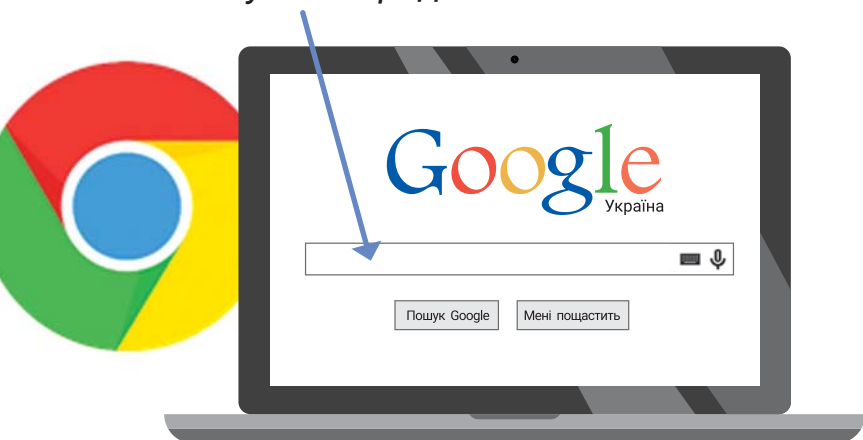

Якщо якийсь результат пошуку в інтернеті змушує вас почуватися незручно, зверніться до вчителя або дорослого, якому довіряєте.

## Творимо і співпрацюємо

Відвідайте запропоновані в електронному додатку сайти. Обговоріть, як ви можете використовувати їх у навчанні. Домовтеся, через який час ви розповісте одне одному про свої досягнення в навчанні за допомогою цих сайтів.

## Досліджуємо

Які програми-браузери встановлені на вашому комп'ютері чи смартфоні?

## ПЕРЕВІРТЕ СЕБЕ

I. Дайте відповіді на запитання.

1. Для чого призначений принтер?
2. Яку інформацію записують за допомогою мікрофона?
3. Закінчіть речення: «Для відтворення звукових файлів мені потрібна програма...».

II. Виконайте завдання.

1. Для записування звукової інформації на диктофон мені потрібно мати такі пристрої:

- навушники
- смартфон
- мікрофон
- принтер
- ноутбук
- сканер
- мишу
- комп'ютер

2. Знайдіть серед зображень флешнакопичувач. Яке його призначення?

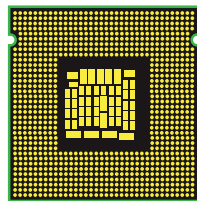
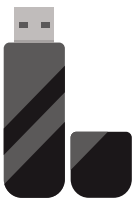

III. Оцініть свої уміння.

Я перевіряю своє робоче місце, тримаю його в чистоті, налаштовую для себе пристрої.

Я можу створити звуковий файл і прослухати його.

Я читаю електронні тексти, збережені на пристрої або в інтернеті, роблю закладки.

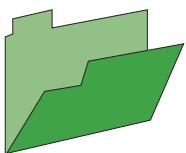

мені це  
вдається

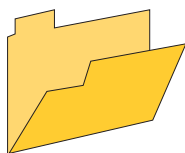

вдається,  
але не  
з першого разу

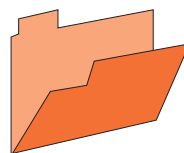

не вдається,  
але виконую  
з підказкою

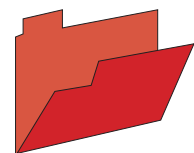

не вдається



## ПАННО. КОЛЕКТИВНИЙ ПРОЄКТ

**Завдання:** за допомогою шаблону виготовте основу для птаха, задекоруйте за зразком або за власним уподобанням. Створіть спільне панно.



У давньому Києві та навколишніх поселеннях налічувалось близько 300 видів ремесел і промислів, більшість із яких відомі й сьогодні.

Серед народних ремесел в Україні особливе місце посідало гончарство – виготовлення посуду та різноманітних декоративних речей шляхом обробки глини. Кераміка розвивалась від простих горщиків, ліплених руками, до сучасних мистецьких виробів.

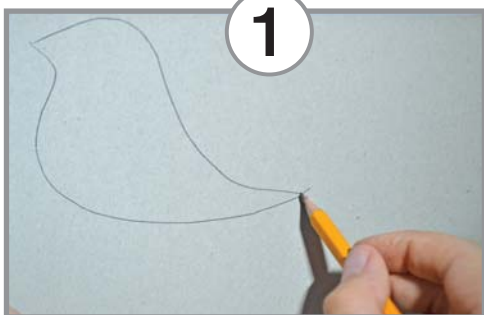

## ПЕРЕВІРЯЄМО, ЩО ВМІЄМО І ЗНАЄМО

1. Що належить до громадських місць? Наведіть три правила поведінки, які є спільними для всіх громадських місць.

Шкільна їдальня, вітальня у квартирі, город, кінотеатр.

2. Уявіть, що ви загубилися в супермаркеті й не маєте телефону. Що ви будете робити?

3. Прочитайте, доповнивши речення.

\_\_\_\_\_ кольором на карті позначають гори та височини.

Чим вища гора, тим \_\_\_\_\_

4. Які моря не омивають територію України?

Середземне, Червоне, Мертве, Азовське, Карибське, Північне, Чорне.

5. Відгадайте рослину за зображеними частинами. Назвіть тварин на фото. Як вони пов'язані із зображеною рослиною?





## IV. СПІЛЬНОТА

# МИ – УКРАЇНСЬКИЙ НАРОД

*Що таке спільнота? Що об'єднує український народ? Хто такі герої-захисники? Кого і чому зображено на українських грошах?*

СПІЛЬНОТА  
УКРАЇНСЬКИЙ  
НАРОД  
ГЕРОЇ  
ЗАХИСНИКИ  
УКРАЇНСЬКІ  
ГРОШІ  
ВОЛОНТЕРИ

**СПІЛЬНОТИ** – це групи людей, яких щось об'єднує. Це люди, які живуть в одній країні, місті, селі чи на тій самій вулиці. Діти, які вчаться в одному класі чи відвідують той самий гурток. Працівники одного підприємства. Це «друзі» в соціальних мережах.

Члени спільноти можуть піклуватися про бездомних тварин і чистоту водойм, любити ту саму комп'ютерну гру чи слухати ту саму музику.

Одночасно ми можемо належати до різних спільнот.

1. Членів яких спільнот зображено? Хто належить до кількох спільнот?
2. Виберіть одну зі спільнот і спробуйте розповісти про неї якомога більше (пофантазуйте про її життя, спільну мету тощо).
3. Створіть схему «До яких спільнот я належу».



# ЩО ОБ'ЄДНУЄ УКРАЇНСЬКИЙ НАРОД

У нашій країні живуть люди різних національностей. А всі разом ми – український народ. Наша державна мова – українська.

Щороку 24 серпня ми відзначаємо головне свято нашої країни – День Незалежності України.



Усі ми хочемо жити у вільній, незалежній, заможній Україні.



Тисячі мешканців Херсона виходили на мітинги проти російських окупантів навесні 2022 року.



Мустафа Джемілев – символ єдності кримськотатарського народу та його повернення на рідну землю, у Крим.

Угорці – одна з найбільших національних спільнот в Україні. Вони живуть у Закарпатській області.

4. Що розповідають про Україну фотографії та підписи?
5. Представники яких національностей є у вашій родині? А серед ваших друзів?
6. Як ви вважаєте, що робить нас українцями?



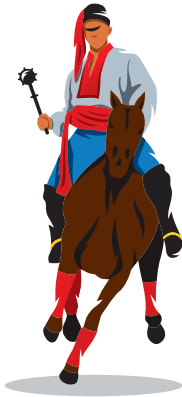

## ГЕРОЇ-ЗАХИСНИКИ

З давніх-давен українці мужньо захищали свою Батьківщину. За свободу і незалежність рідного краю віддали своє життя багато синів і дочок України.

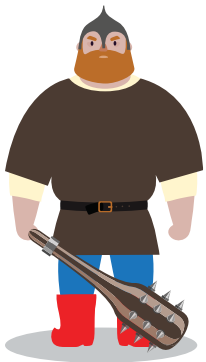

1 жовтня у нас державне свято – День захисників і захисниць України. Цього дня ми дякуємо нашим воїнам і згадуємо тих, хто віддав своє життя за свободу нашої Батьківщини.



1. Послухайте казку «Іван-побиван». Чи є Іван-побиван героєм-захисником рідного краю?
2. У яких українських народних казках розповідається про захисників рідної землі?
3. Опишіть, кого зображено на ілюстраціях. Що об'єднує цих людей? Які риси характеру їм притаманні?





- 4.** Хто такі волонтери? Що роблять українські волонтери? Чому їхня праця дуже важлива для нашої країни?
- 5.** Кого ми вшановуємо 1 жовтня? Чи знаєте ви людей, яких можна назвати захисниками і захисницями Вітчизни?
- 6.** Напишіть про людину, яку ви вважаєте героєм-захисником:
  1. Ім'я та прізвище.
  2. Коротко про героя.
  3. П'ять слів, які найкраще описують вашого героя.
  4. Що робить вашого героя незвичайною людиною?
  5. Висновок:  
*На мою думку, ... – є справжнім героєм-захисником, тому що...*

# КОГО ЗОБРАЖЕНО НА УКРАЇНСЬКИХ ГРОШАХ

Грошима люди користуються щодня. І зазвичай не звертають уваги на те, що на них зображено. Однак гроші можуть багато розповісти про історію країни, її природу й побут. Найчастіше на грошах уміщують портрети видатних людей, якими пишається країна. Про кого нагадують нам українські гривні?

Князь київський **Володимир Великий** об'єднав окремі землі у величезну державу – Київську Русь. При ньому відбулося хрещення Русі.

«Якщо будете в ненависті жити, в сварках та бійках, то самі загинете і загубите землю своїх батьків та дідів, котрі здобували її трудом своїм великим», – повчав князь **Ярослав Мудрий** тисячу років тому своїх синів.

**Богдан Хмельницький** – хоробрий воїн, талановитий воєначальник – гетьман Війська Запорозького, засновник козацької держави.



Учітесь, читайте,  
І чужому научайтесь,  
Й свого не цурайтесь.

*Тарас Шевченко*



Ніч обгорнула біленькі хати,  
Немов маленьких діточок мати,  
Вітрець весняний тихенько дише,  
Немов діток тих до сну колише.

*Леся Українка*

Не той дурний, хто не знає,  
але той, хто знати не хоче.

*Григорій Сковорода,  
український філософ*



1. Що із прочитаного вам найбільше запам'яталося?  
Про кого з видатних людей ви хочете дізнатися більше?
2. Намалуйте свій проєкт українських грошей і презентуйте його в класі.

# ПРИВАТНА ТА ПУБЛІЧНА ІНФОРМАЦІЯ. ПАРОЛІ



Особиста інформація – це відомості про конкретну особу. Інформація про особу може бути приватною (секретною) або публічною. Приватною діти можуть ділитися тільки з дозволу батьків.

## Обговорюємо

Як люди захищають свої матеріальні цінності? Гроші? Чи є героїзмом розповідати усе про себе іншим?



### ПУБЛІЧНА ІНФОРМАЦІЯ

ім'я, вік  
улюблені іграшки,  
колір, фільми, музика,  
їжа, види спорту,  
імена домашніх тварин

### ПРИВАТНА ІНФОРМАЦІЯ

домашня адреса  
номер телефону  
паролі до телефону  
пін-коди до банківських карток  
місце роботи батьків  
маршрути до школи тощо

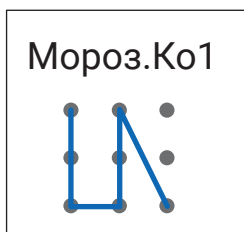

Пристрої з особистою інформацією варто захищати паролем. Паролі бувають символічні та графічні. Паролі необхідно повідомити батькам та зберігати записаними вдома в надійному місці.

Надійні паролі містять малі та великі літери, цифри та розділові знаки.

## Міркуємо

У яких випадках в інтернеті використовують особисту інформацію?

## Виконуємо

Позначте символами приватну та публічну інформацію у таблиці, яку запропонує вчитель.

1.	Моя улюблена книга «Пригоди кота-детектива»	
2.	Пароль до маминої банківської карти 0984	
3.		

!!! – приватна інформація, +++ – публічна

## БРАСЛЕТ-ОБЕРІГ



### СХЕМА ВИКОНАННЯ ПЛЕТІННЯ

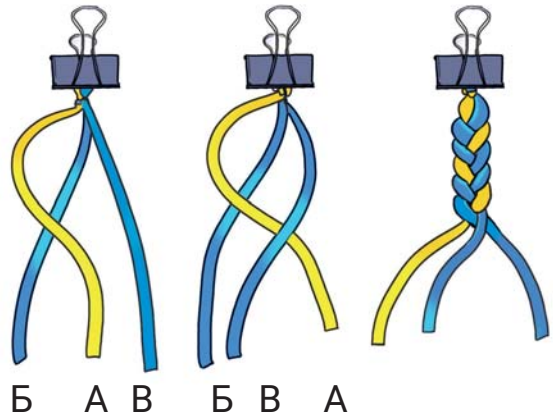

#### Завдання:

навчитись виготовляти сплетений шнур у три нитки (стрічки), виготовити браслет-оберіг.

#### Підказка:

для зручності зафіксуйте стрічки канцелярським затискачем або попросіть товариша, щоб потримав.

#### Зразок виконання роботи

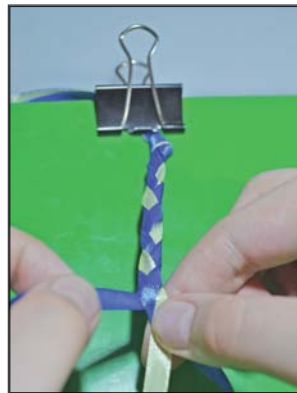
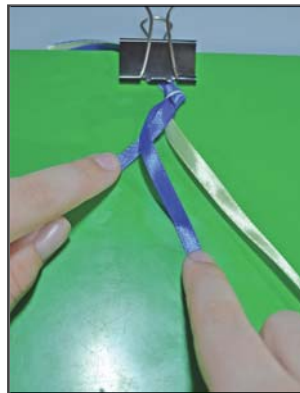
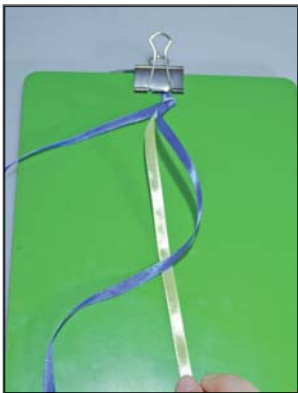

## ПЛЕТІННЯ

Віддавна майстри використовували переплетення смужок для виготовлення сіток, ємностей для зберігання зерна, посуду. Смужки виготовляли з природного матеріалу: коріння дерев, лози, соломи.

Нас оточує багато речей, які повністю сплетені або мають плетені елементи: косичка однокласниці, шнурівки на черевичках, ремінь ранця, улюблена випічка. Підвісні мости також тримаються на сплетених тросах, в альпініста сплетене спорядження, захисне покриття дровів утворюється плетінням.



# ЦЕ – НАШЕ

НАРОДНІ СИМВОЛИ  
НАРОДНІ ІГРАШКИ  
НОВОРІЧНІ ЗВИЧАЇ

*Про що розповідають народні символи?  
Якими іграшками гралися наші предки?  
Чим особливий гопак?  
Як колись святкували Новий рік?*

В українських народних символах відображена історія нашого народу. Вони розповідають про те, що українці найбільше шанують і люблять.

## УКРАЇНСЬКІ НАРОДНІ СИМВОЛИ

**Вишиванка** – це українська вишита сорочка. Наш народ здавна вважав, що вона захищає від недобрих очей і заздрісних думок.

У кожній частині України вишиванки мали особливий орнамент. У цих візерунках зашифрували побажання добробуту, здоров'я, довгих літ життя.

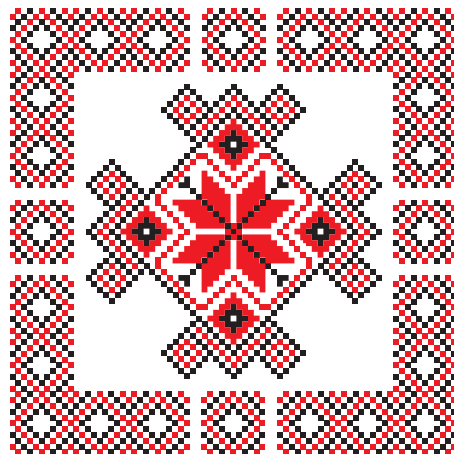

1. Чи маєте ви вишиванку? Коли її одягаєте? Намалюйте свій візерунок для вишиванки.

У народі кажуть:  
їжак мудрий,  
бо довго живе.  
А довго живе,  
бо мудрий.



Хто ж не знає цього звірятка, неодмінного персонажа українських казок!

**Їжак** – символ працьовитості, господарності. А ще – мудрості й довголіття. В Україні фігурками їжачка, виготовленими з глини або тіста, на різдвяні й новорічні свята прикрашали оселю.



2. Виготовте різдвяного їжачка. Тіло зробіть із пластиліну, а голки – з колосків.

**Чорнобривці** з початку літа й до пізньої осені прикрашають клумби, садки та двори по всій Україні. Вони символізують рідний дім, дитинство, родину, материнську й батьківську любов. А ще – вірність та відданість. Дівчина вплітала ці квіти у вінок, щоб парубок залишався їй вірним. Вважалося, що чорнобривці здатні оберігати домівку від усякого лиха. Тому їх сіяли біля кожної хати.

3. Які ще рослини – народні символи України ви знаєте?
4. А що є державними символами України?

*За Оленою Радзивілл*



# УКРАЇНЬСЬКА НАРОДНА ІГРАШКА



Народні іграшки почали створювати в дуже давні часи. Як і народні пісні, казки, прислів'я, рушники, вони можуть чимало розповісти про минуле українців. Як жили, що вміли робити, як виховували дітей, що вважали красивим.

Іграшки виготовляли з того, що було під рукою. Там, де ріс ліс, робили дерев'яні забавки. У поселеннях гончарів з'являлися глиняні коники і свищики. Пастухи в карпатських селах ліпили «баранців» з овечого сиру. Сільські умільці-хлібороби виготовляли брязкальця, бичків із соломи. У поселеннях, розташованих біля річок чи озер, плели іграшки з лози. Пізніше почали робити іграшки з тканини, як-от мотанки. Їх створювали і мами для своїх дітей, і самі діти.



У селі Мезин (Коропський район Чернігівської області) знайшли «праіграшки» – фігурки з мамонтового бивня. Найперші іграшки не призначалися для дітей. Вони мали магічне значення, були оберегами. А чим же гралися первісні діти? Мабуть, тим, що було поряд: камінцями, шишками, гілочками.



○ ІГРАШКА-МОРОКА



1. Як народні іграшки пов'язані з природою регіону?
2. Опишіть зображені іграшки: із чого виготовлені, якого кольору й форми тощо.
3. Чому одна з іграшок має назву «морока»?
4. Дослідіть, які народні іграшки виготовляли у вашому краї.
5. Порівняйте сучасні й давні іграшки. Що змінилося, а що залишилося незмінним?





# УКРАЇНСЬКИЙ НАРОДНИЙ ТАНЕЦЬ



**Гопак** – український народний швидкий танець. Він виник у Війську Запорозькому. Назва походить від вигуку «Гоп!», що лунав під час виконання танцю.

Спочатку гопак танцювали тільки чоловіки. А сьогодні в гопаку чоловіки демонструють силу, мужність і вправність, а дівчата – витонченість і красу.

Гопак – складний танець. Щоб виконати його карколомні елементи, треба бути гнучким та мати міцні м'язи рук, ніг, спини, пресу. І, звісно, танцювати треба вчитися.



1. Перегляньте відео виконання гопака Національним ансамблем танцю імені Павла Вірського, яке запропонує вчитель. Що вас вразило?
2. Опишіть одяг танцюристів. Доведіть, що в ньому зручно танцювати.
3. Послухайте гопак Миколи Лисенка або Семена Гулака-Артемовського. Спробуйте намалювати свої почуття.

# НОВОРІЧНІ ЗВИЧАЇ УКРАЇНСЬКОГО НАРОДУ



Новий рік не завжди зустрічали взимку. Наші давні предки вважали початком року весну. Час, коли природа пробуджувалася після зимового сну. Про це і сьогодні нагадують веснянки й гаївки.

Що ж ти нам, весно, принесла?  
Та принесла я вам літечко,  
Щоб родилося житечко.



**ВЕСНЯНКА**

Новорічні звичаї та обряди тісно пов'язані з життям селян-хліборобів.

На Щедрий вечір, або Маланки (31 грудня), дівчатка-підлітки поодинокі чи гуртом обходили оселі сусідів та родичів, щоб защедрувати.

Я дівчинка маленька,  
В мене платтячко рябеньке.  
Я не знаю ні «аз», ні «буки»,  
Тому подаруйте щось у руки!



**ЩЕДРІВКА**

На світанку сільські оселі оббігали хлопчики-посівальники. Починали з хрещеного батька та хрещеної матері, дядин і дядьків, аж потім навідували сусідів.

Роди, Боже, жито-пшеницю,  
Всяку пашницю,  
На Новий рік, на щастя,  
На здоров'ячко!  
А ти, господарю, дай паляницю.



**ЗАСІВАЛКА**  
(посівалка)

Засівальники бажали: «Щоб рясно вродила садовина», «Щоб бджоли велися та медок-солодок на жовтий вощечок носили», «Щоб у коморі та оборі зерна були гори», «Щоб вівці та корови були в ґазди здорові».

*За Василем Скуратівським*

1. Що спільного в наведених веснянці й засівалці? Як вони пов'язані?

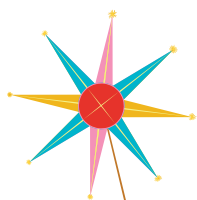
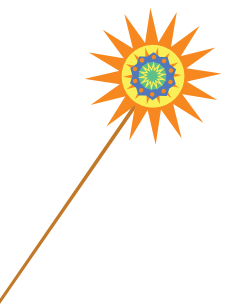

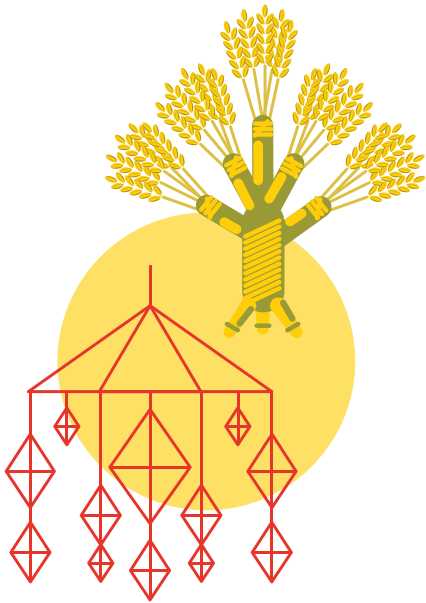

ДІДУХ – символ урожаю, добробуту, спільного предка. Робили дідух з першого або останнього снопа. Його вважали оберегом роду: «Дідух до хати – біда з хати».

«ПАВУК» – традиційна новорічна прикраса. Її виготовляли із соломинок, у які втягували нитку. Підвішували до стелі. Через рух повітря «павук» рухався. Був символом добробуту й доброї звістки.



**2.** Що ми дізнаємося про історію українського народу з новорічно-різдвяних обрядів та звичаїв?

Святвечір –  
Солодкий, як медяник,  
Білий, мов іній.  
Хтось постукав до нього в шибку:  
То Вечірня Зоря  
Дала телеграму –  
Сповістила про Боже Дитятко,  
Що народилося в казці  
У далекому чужому Віфлеємі...  
Я біжу до бабусі з вечерею,  
І мені так гарно,  
І мені так тепло –  
Не бере ніякий холод,  
Аніяка хурделиця.

Тільки вітер  
Наздоганяє на півдорозі,  
Сідає мені на плечі  
Й заводить голосочком-  
Дзвіночком,  
Як добрий янгол:  
Небо і земля,  
Небо і земля  
Нині торжествують,  
Ангели, люди,  
Ангели, люди  
Весело празнують...

*Галина Курпа*

**3.** Із чим порівнює героїня вірша Святвечір?  
Запишіть п'ять слів – свої асоціації  
із зимовими святами.



## ДЕ ШУКАТИ ВІДЕОФАЙЛИ

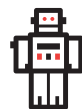

Відеофайли можна переглядати на комп'ютері або на безпечних сайтах. Наприклад, YouTubeKids. Відеофайли мають розширення avi, mpeg, mpg, mp4 тощо та можуть мати різні значки.

Щоб знайти і переглянути відеофайли на комп'ютері:



### Досліджуємо

Порівняйте кнопки у програмах відтворення відео та звуку.

1. Оберіть кнопку Пошук

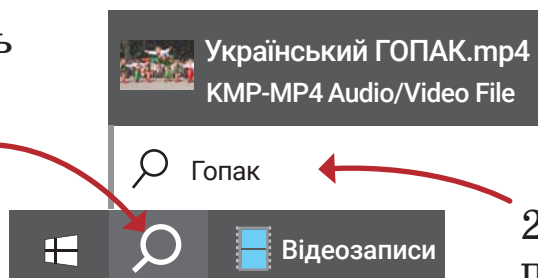

3. Двічі клацніть лівою кнопкою миші

2. Почніть вводити перші літери імені файлу або \*.mp4

### Виконуємо

**А.** Знайдіть та перегляньте на каналі YouTubeKids відео про українські танці.

**Б.** Створіть за зразком традиційну прикрасу новорічного Павука:

**1.** Створіть заготовку. Встановіть фон та лінії сітки.

**2.** Встановіть прозорий фон, виділіть та перемістіть найбільші елементи.

**3.** Копіюйте інші елементи клавішами та переміщуйте їх на відповідні місця павука.

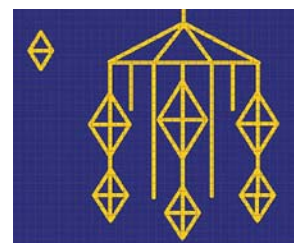
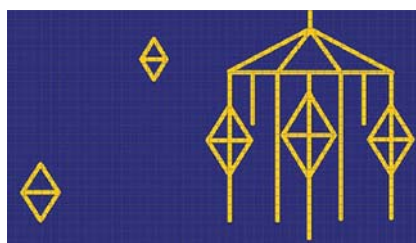
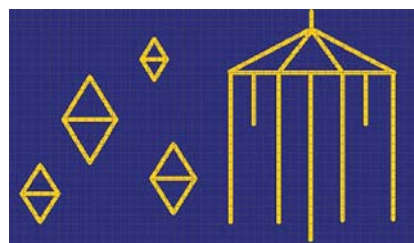
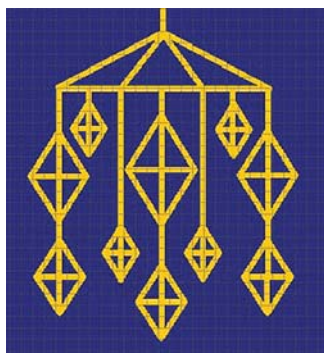



## АПЛІКАЦІЯ З ВИКОРИСТАННЯМ НИТОК

### ВИДИ НИТОК

**НІТКА** – гнучкий, тонкий і довгастий об'єкт, чия довжина в рази перевершує товщину.

- \* Волокна скручують і отримують нитку
- \* Нитки сплітають і отримують тканину

ЗА ПРИЗНАЧЕННЯМ НИТКИ ПОДІЛЯЮТЬСЯ НА:

- \* **ШВЕЙНІ** – ними шують, зшивають, пришивають, зашивають;
- \* **ВИШИВАЛЬНІ** – використовують під час декорування речей вишивкою;
- \* **В'ЯЗАЛЬНІ** – використовують для виготовлення – в'язання виробів.



**Завдання:** складіть перелік, підготуйте необхідні для роботи матеріали та інструменти. Виготовте аплікацію. З готових дерев створіть спільну аплікацію «Парк».

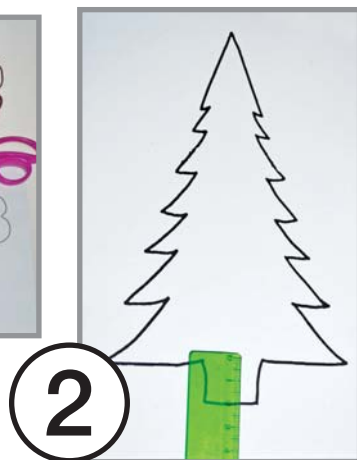



1.



4.



7.



2.



5.



8.



3.



6.



9.

1. отара овець
2. рій бджіл
3. родина бобрів
4. зграя вовків
5. колонія мурах
6. колонія кажанів
7. косяк риб
8. табун коней
9. череда корів

## СПІЛЬНОТИ ТВАРИН

*У які спільноти об'єднуються тварини?  
За якими ознаками класифікують тварин?  
Як розповісти про тварину?*

СПІЛЬНОТИ  
ТВАРИН  
КЛАСИФІКАЦІЯ  
ГРУПИ ТВАРИН

## ЯКІ БУВАЮТЬ СПІЛЬНОТИ ТВАРИН

Тварини в спільнотах разом мандрують, їдять, сплять, захищаються, обмінюються інформацією. Їм легше забезпечити себе кормом. Вони раніше помічають ворога і тікають. А, наприклад, зубри стають у коло, виставляючи свої потужні роги назовні. Так вони захищають від вовків молодих тварин.

Кожна особина в спільноті відіграє певну роль. Вони виконують роботу для спільного блага.

Колонію мурах-листорізів можна умовно розділити на загони: заготівельники-солдати, робітники (самки) й самці. А очолює всіх мурашина королева.

Заготівельники збирають їжу і відносять її в гніздо для харчування інших членів колонії.



Самці народжуються наприкінці літа і гинуть після спарювання з королевою.



Велика самка – королева керує життям колонії та не дає іншим самкам відкласти яйця.



Маленькі робочі мурахи будують гніздо і дбають про яйця, личинки та лялечки.



1. Навіщо тварини об'єднуються в спільноті?  
Про які спільноти тварин ви дізналися з фото і тексту?
2. Як розподілені обов'язки в колонії мурах-листорізів?
3. Які зі згаданих спільнот об'єднують свійських тварин?  
Чим ці спільноти відрізняються від угруповань диких тварин?
4. Які спільноти тварин вам доводилося спостерігати?
5. Які два значення має вираз «Дружній череді і вовк не страшний»?



# ЯК КЛАСИФІКУЮТЬ ТВАРИН

**Класифікувати** – означає згрупувати, розподілити за певними ознаками. Учені розподіляють тварин на кілька груп. Наприклад, на тих, що мають хребет (*хребетні*), і тих, що хребта не мають (*безхребетні*).



**1.** Які з цих тварин, на вашу думку, мають хребет?



Хребетних тварин розподіляють на менші групи: **звірі (ссавці)**, **плазуни**, **земноводні**, **птахи** і **риби**.

## • ХРЕБЕТНІ •

### ТЕПЛОКРОВНІ

#### ПТАХИ

Тіло вкрите пір'ям, мають дзьоб і крила. Пташенята вилуплюються з яєць.

#### ЗВІРІ

Мають волосся або хутро. Вигодувують дитинчат молоком.

### ХОЛОДНОКРОВНІ

#### ПЛАЗУНИ

Тіло вкрите лускою або пластинками. Дихають легенями. Зазвичай несуть яйця на суходолі.

#### ЗЕМНОВОДНІ

Гладенька волога шкіра. Дихають зябрами і легенями. Відкладають ікру.

#### РИБИ

Дихають зябрами, мають плавці. Тіло вкрите лускою. Живуть у воді. Відкладають ікру.

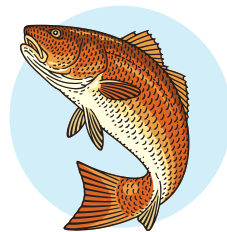
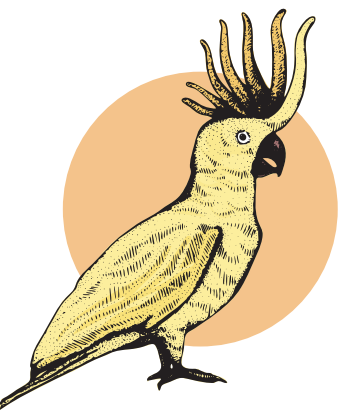

**2.** Опишіть зображених тварин. Доберіть по два приклади до кожної групи тварин.



Класифікувати тварин можна й за іншими ознаками.



Тіло комах складається з трьох частин (голова, груди, черевце) і трьох пар ніжок.

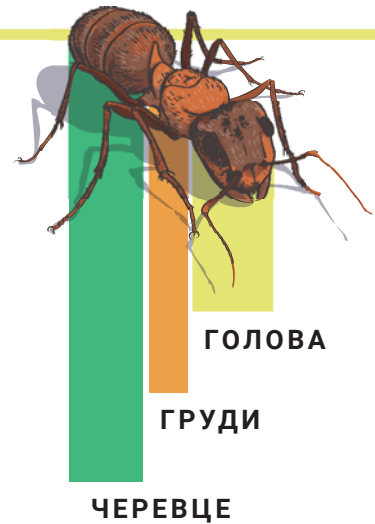

## БЕЗХРЕБЕТНІ ТВАРИНИ

Тварин без хребта дуже багато. І часто в них мало спільного. Це комахи, павукоподібні, черви. Дехто з них має тверде покриття, яке допомагає захиститися від нападників. Хтось – мушлю. У когось – крила, щоб відлетіти подалі від ворогів. Хтось жалить інших, щоб залишатися в безпеці.

4. Як захищають себе зображені тварини, що не мають хребта?

Назва: Корова  
хребетна тварина  
звір (ссавець)  
рослинної  
свійська  
спільнота: череда

## РОЗПОВІДАЄМО ПРО СВІЙСЬКУ ТВАРИНУ

Корова належить до групи, яку люди назвали велика рогата худоба. Самець корови – бик, а дитина – теля.

Корова за день може з'їсти до 50 кг рослинної їжі і випити до 40 л води. Пити вона має постійно. Їсть конюшину, пирій, очерет та ін.

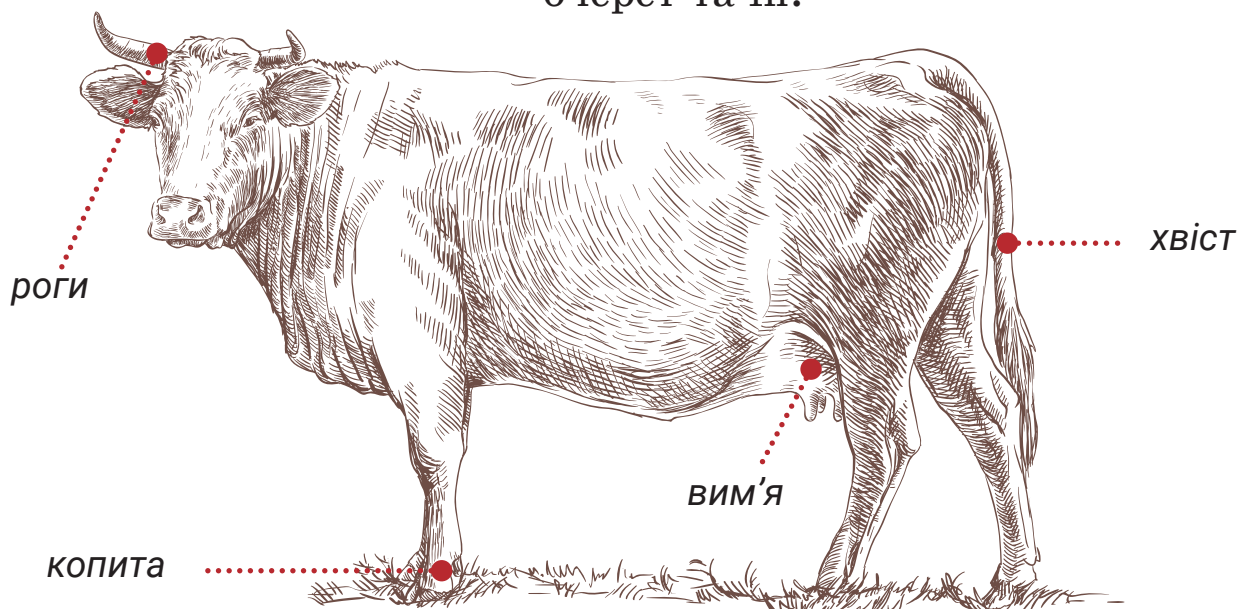

Корови захоплюють траву до рота язиком, а потім відкушують зубами. З'ївши достатньо, вони – лежачи або стоячи – повторно пережовують проковтнуту їжу. Кажуть, що корови «жують жуйку», або ремигають.

Корови – ссавці. Їхні телята смокчуть молоко з вимені. Вже за місяць вони можуть їсти траву. Але ще до пів року живляться молоком.

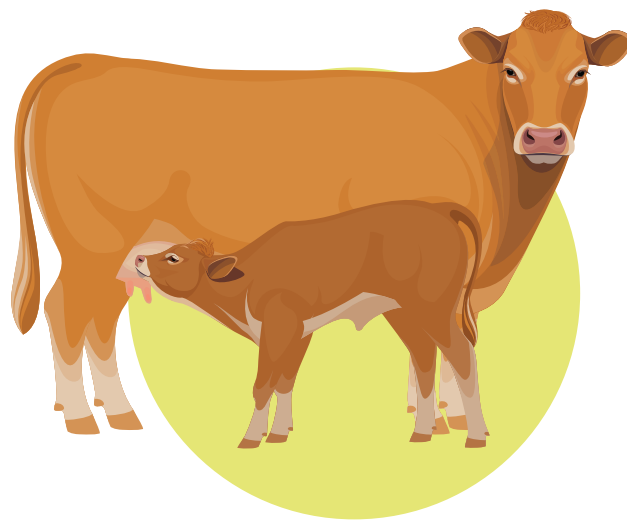

На фермах узимку корів годують сіном, соломою, кормовими буряками та ін. У господарствах є спеціальні апарати для видоювання молока, які замінюють працю десятків людей.



1. Яка інформація про корову була для вас новою?
2. Розкажіть одне одному, що ви дізналися про корову.
3. Українці називали корову годувальницею. Чому? За інфографікою розкажіть, для чого вирощують корів сьогодні.
4. Підготуйте розповідь про свійську тварину. Запишіть стислий опис, зробіть малюнки.

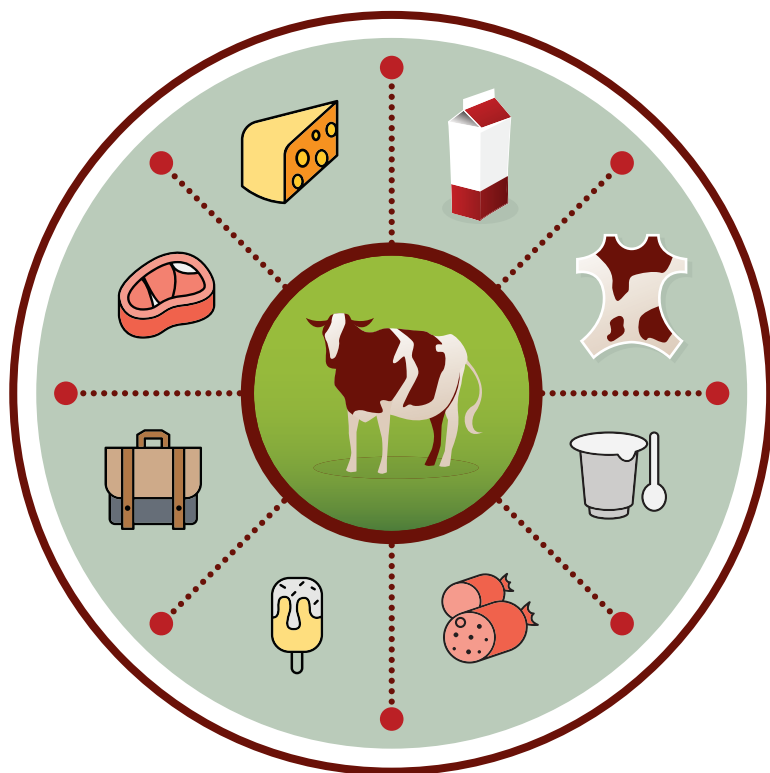

# ІНТЕРНЕТ-СПІЛЬНОТА ТА ЇЇ ПРАВИЛА. БЕЗПЕКА В ІНТЕРНЕТІ

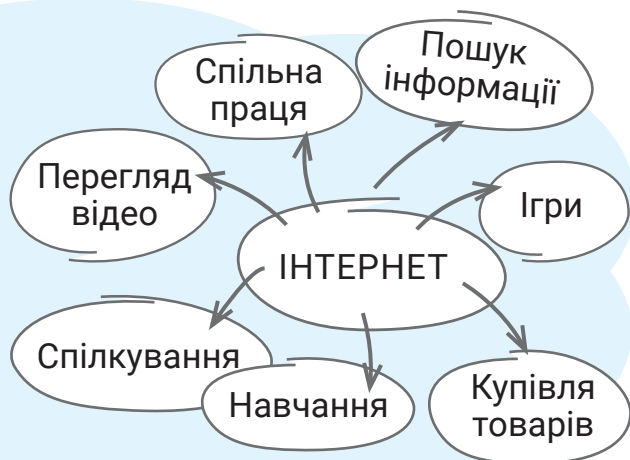

## Обговорюємо

Перегляньте і обговоріть відео про безпеку в інтернеті. Про які нові правила ви дізналися?

## Виконуємо

Створіть вітальну анімацію в застосунку StopMotion. Виконайте кілька фотографій із заготовок, поступово додаючи нові кульки. Додайте текст і запустіть відео.

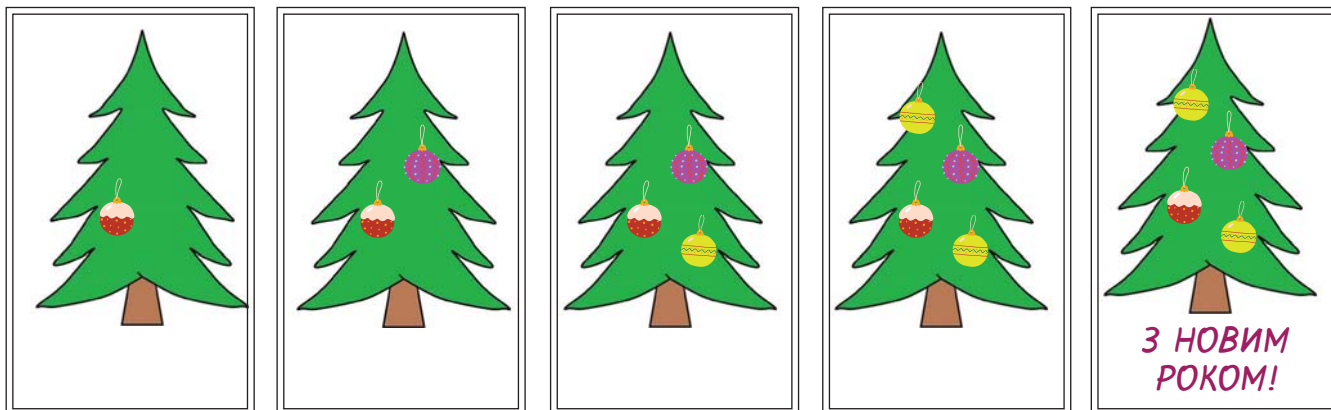

## ПЕРЕВІРЯЄМО СЕБЕ

### I. Дайте відповіді на запитання.

1. Яку інформацію про себе не можна оприлюднювати?
2. Наведіть приклади інформації, якою безпечно ділитися з іншими.
3. Що цікавого і корисного було для вас на запропонованих сайтах?
4. Чи є надійними такі паролі: 1111      Тарас      Kaktus.1

### II. Виконайте завдання.

1. Розгляньте зображення. Дайте відповіді на запитання.

**A.** Як ви впізнали на зображенні відеофайли?

**B.** Скільки на зображенні звукових файлів? Як вони називаються?

**B.** Яку назву українською мовою ви можете запропонувати для файлу Harry New Year.mp3?



Ой, у лузі  
червона  
калина.mp3



груша.jpg



спільнота.bmp



Увага!  
Інтернет!.mp4



Український  
ГОПАК.mp4



Happy New  
Year.mp3

2. Погрупуйте предмети за спільними ознаками (за кольором, формою) (див. електронний додаток).

### III. Оцініть свої уміння.

Я розрізняю графічні, звукові й відеофайли, збережені на пристроях.

Я можу знайти відео на комп'ютері чи смартфоні і переглянути його.

Я не повідомляю приватну інформацію стороннім особам.

Я використовую сайти з навчальною метою та з дозволу батьків.



мені це  
вдається



вдається,  
але не  
з першого разу



не вдається,  
але виконую  
з підказкою



не вдається

## ПЛАСТИЛІНОВИЙ ПЕС



Відколи винайшли пластилін, художники, архітектори, інженери і діти використали тонни цього матеріалу для створення різних речей. Військові карти, моделі спортивного автомобіля чи літака, герої мультфільмів — усе це виготовляли зі звичайнісінького пластиліну.

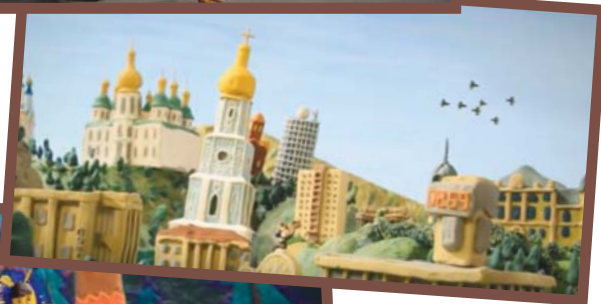

*Кадри з анімаційного серіалу  
«Моя країна Україна»,  
студія «Новаторфільм»*

1. Виліпіть голову. На ній закріпіть очі та ніс.
2. Із двох однакових за розміром шматочків пластиліну виліпіть вуха та закріпіть на голові.
3. Виліпіть тулуб, лапи та хвіст. З'єднайте їх.
4. Закріпіть голову на тулубі.

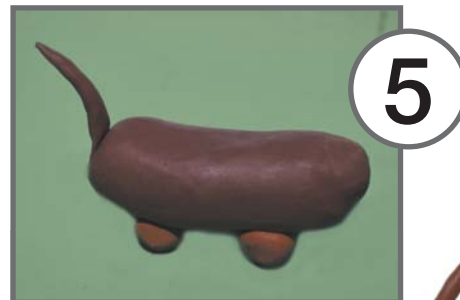
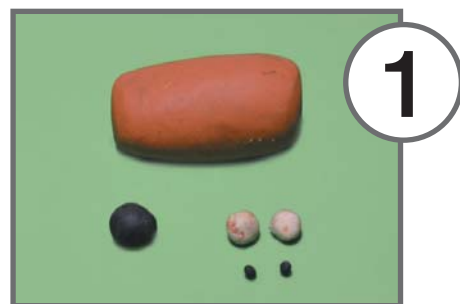

## ПЕРЕВІРЯЄМО, ЩО ВМІЄМО І ЗНАЄМО



1. Прочитайте, доповнивши речення.

У нашій країні живуть люди різних \_\_\_\_\_ . А всі разом ми – \_\_\_\_\_ .

Наша державна мова – \_\_\_\_\_ .

Наш Державний Герб – \_\_\_\_\_ .

Кольори нашого прапора – \_\_\_\_\_ і \_\_\_\_\_ .

Вони символізують \_\_\_\_\_ і \_\_\_\_\_ .

Щороку 24 серпня ми відзначаємо \_\_\_\_\_ .

А \_\_\_\_\_ – День захисників і захисниць України.

2. Виберіть український державний або національний символ, свято або пам'ятку і розкажіть про них.

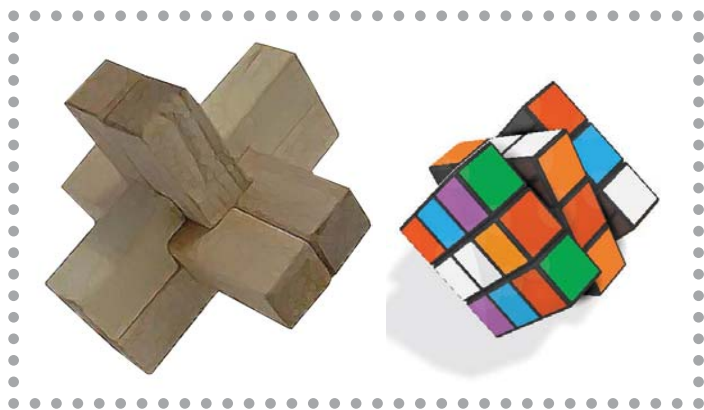

3. Назвіть спільноти, до яких ви належите.

4. Порівняйте дві іграшки – з чого зроблені, для чого призначені, яка давня, а яка – сучасна.

5. Доповніть пари.

Риби – косяк, \_\_\_\_\_ – рій, \_\_\_\_\_ – отара,

коні – \_\_\_\_\_, \_\_\_\_\_ – колонія.

6. Відгадайте групи тварин за такими ознаками:

- плавають, живуть у воді, тіло вкрите лускою;
- можуть жити на суходолі та у воді, тіло вкрите шерстю, вигодовують своїх дитинчат молоком.

# ЗМІСТ

## I. ЗМІНИ

**Як змінююсь я і все навколо** ..... 7

Що таке зміни. Я змінююсь. Скінчилися канікули. Шкільне минуле і майбутнє.

*Як змінювалися пристрої для лічби.*

Технології: Ми змінилися

**Від чого залежить настрої** ..... 14

Правила класу. Емоції. Перемагаємо злість. Рятуємося від цькування.

*Як люди отримують інформацію. Технології: Емоджі*

**Піклуємося про безпеку** ..... 22

Небезпечні ситуації в школі. Безпека пішохода. Попереджаємо сезонні хвороби.

*Різновиди комп'ютерів. Клавіатура. Перевіряємо себе.*

Технології: Янгол-охоронець

ПЕРЕВІРЯЄМО, ЩО ВМІЄМО І ЗНАЄМО ..... 29

## II. ПІЗНАЄМО СЕБЕ І СВІТ ПРИРОДИ

**Пори року** ..... 30

Пори року: що ми відчуваємо. Чому змінюються пори року. Що відбувається з рослинами в різні пори року. Як тварини пристосовуються до змін пір року.

*Графічна інформація довкола нас. Робочий стіл.*

Технології: Графічні зображення. Лінії розмітки

**Погода** ..... 38

Погода і карта погоди. Як виміряти погоду. Природні явища.

Як утворюється веселка.

*Програми та їхні можливості. Вікна.*

Технології: Парасолька. Симетрія. Лінії розмітки

**Життєвий цикл рослин** ..... 46

Квітка Сонця: будова і життєвий цикл. Плоди і насіння.

Як поширюється насіння. Які рослини ми їмо.

*Відкриваємо та зберігаємо зображення. Файли і папки. Перевіряємо себе.*

Технології: Соняшник

ПЕРЕВІРЯЄМО, ЩО ВМІЄМО І ЗНАЄМО ..... 55



### III. ТЕРИТОРІЯ

#### Особистий і громадський простір ..... 56

Межі особистого простору. Громадський простір. Якщо ви загубилися (а телефону немає). Вас запросили в гості. Створюємо модель класу.

*Готуємо комп'ютер до роботи. Носії інформації.*

Технології: Витинанка «Казкова хатинка»

#### Наша країна – Україна ..... 64

Територія України. Мала батьківщина. Області України.

Природа України. Річки і люди.

*Як звучить моя країна? Звукові файли.*

Технології: Серветка

#### Цікаві території ..... 75

Дуб: усе для життя. Кого годують куці. Їх потрібно берегти.

*Освоюємо інтернет. Цікаві і корисні сайти. Перевіряємо себе.*

Технології: Птах

#### ПЕРЕВІРЯЄМО, ЩО ВМІЄМО І ЗНАЄМО ..... 83

### IV. СПІЛЬНОТА

#### Ми – український народ ..... 84

Що об'єднує український народ. Герої-захисники.

Кого зображено на українських грошах.

*Приватна та публічна інформація. Паролі.*

Технології: Браслет-оберіг

#### Це – наше ..... 92

Українські народні символи. Українська народна іграшка.

Український народний танець. Новорічні звичаї українського народу.

*Де шукати відеофайли.*

Технології: Парк

#### Спільноти тварин ..... 100

Які бувають спільноти тварин. Як класифікують тварин.

Розповідаємо про свійську тварину.

*Інтернет-спільнота та її правила. Безпека в інтернеті. Перевіряємо себе.*

Технології: Пластиліновий пес

#### ПЕРЕВІРЯЄМО, ЩО ВМІЄМО І ЗНАЄМО ..... 109

*Навчальне видання*

Іщенко Олена Леонідівна  
Іщенко Андрій Юрійович  
Кліщ Оксана Михайлівна  
Козак Лілія Зіновіївна

## Я ДОСЛІДЖУЮ СВІТ

Підручник інтегрованого курсу для 2 класу  
закладів загальної середньої освіти (у 2-х частинах)

### Частина 1

Рекомендовано Міністерством освіти і науки України

Підручник відповідає Державним санітарним нормам і правилам  
«Гігієнічні вимоги до друкованої продукції для дітей»

Зображення використовуються згідно  
з ліцензією Shutterstock / FOTODOM UKRAINE

Відповідальна за видання О. О. Бородіна

Підп. до друку 14.08.2024. Формат 84x108/16.  
Ум. друк. арк. 11,76. Обл.-вид. арк. 10,20. Наклад 21 459 пр. Зам.

Видавництво «Літера ЛТД». Україна, 03057, м. Київ, вул. Нестерова, 3, к. 508.

E-mail: [commerce.litera@gmail.com](mailto:commerce.litera@gmail.com)

Свідоцтво суб'єкта видавничої справи ДК № 6901 від 10.09.2019 р.

Віддруковано у ТОВ «КОНВІ ПРІНТ».

Свідоцтво про внесення суб'єкта видавничої справи до Державного реєстру  
видавців, виготовлювачів і розповсюджувачів видавничої продукції

серія ДК № 6115, від 29.03.2018

03680, м. Київ, вул. Антона Цедіка, 12, тел. +38 044 332-84-73