



Любов ОЛЯНИЦЬКА

МАТЕМАТИКА

● Частина 1



ТАБЛИЦЯ ПІФАГОРА

	1	2	3	4	5	6	7	8	9	10
1	1	2	3	4	5	6	7	8	9	10
2	2	4	6	8	10	12	14	16	18	20
3	3	6	9	12	15	18	21	24	27	30
4	4	8	12	16	20	24	28	32	36	40
5	5	10	15	20	25	30	35	40	45	50
6	6	12	18	24	30	36	42	48	54	60
7	7	14	21	28	35	42	49	56	63	70
8	8	16	24	32	40	48	56	64	72	80
9	9	18	27	36	45	54	63	72	81	90
10	10	20	30	40	50	60	70	80	90	100

10 одиниць = 1 десяток
 10 десятків = 1 сотня
 10 сотень = 1 тисяча

ТАБЛИЦЯ РОЗРЯДІВ

	Сотні	Десятки	Одиниці
209	2	0	9
467	4	6	7
999	9	9	9

СХЕМИ ДО ЗАДАЧ, ЯКІ МІСТЯТЬ ТРІЙКИ ВЗАЄМОПОВ'ЯЗАНИХ ВЕЛИЧИН

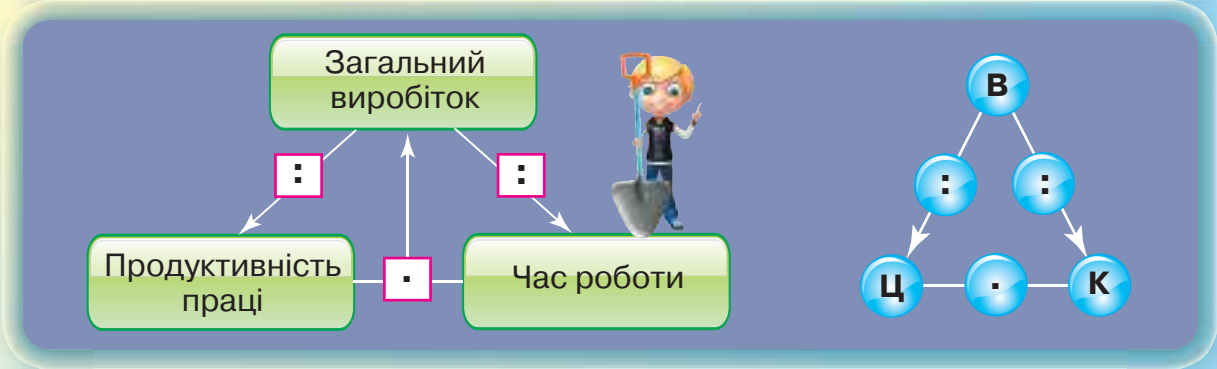
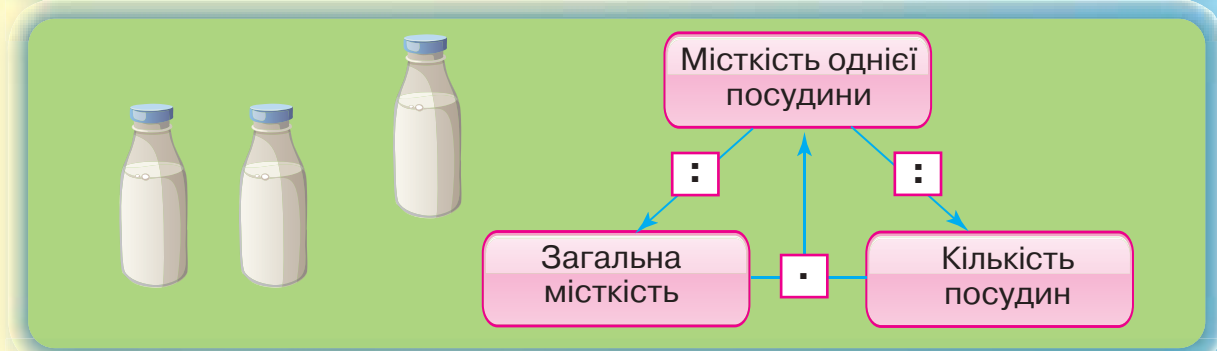
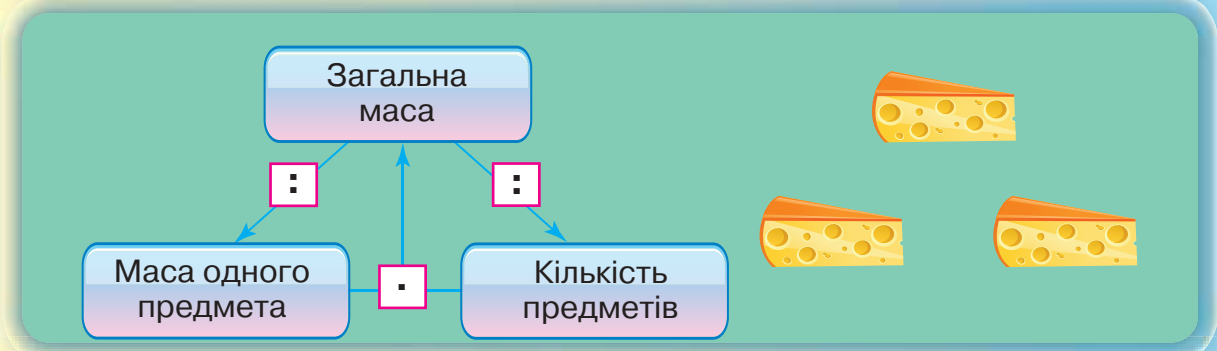
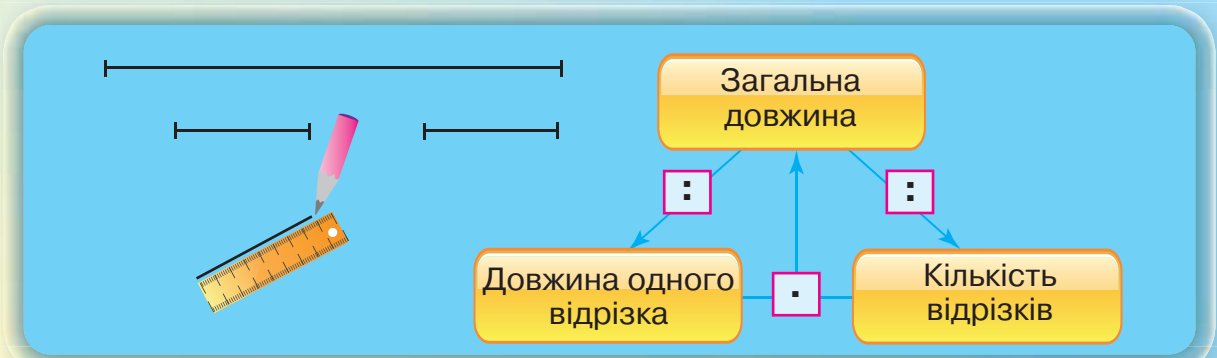

В — вартість
Ц — ціна
К — кількість

ДЕРЖАВНІ СИМВОЛИ УКРАЇНИ

ДЕРЖАВНИЙ ГЕРБ УКРАЇНИ



ДЕРЖАВНИЙ ПРАПОР УКРАЇНИ



ДЕРЖАВНИЙ ГІМН УКРАЇНИ

Музика *М. Вербицького*
Слова *П. Чубинського*

Ще не вмерла України і слава, і воля,
Ще нам, браття молодії, усміхнеться доля.
Згинуть наші воріженьки, як роса на сонці.
Запануєм і ми, браття, у своїй сторонці.

Приспів:

Душу й тіло ми положим за нашу свободу,
І покажем, що ми, браття, козацького роду.

Любов Оляницька

МАТЕМАТИКА

Підручник для 3 класу
закладів загальної середньої освіти

(у 2-х частинах)

Частина 1

Рекомендовано Міністерством освіти і науки України

Київ
«Грамота»
2020

УДК 51*кл 3(075.2)
О-56

Рекомендовано Міністерством освіти і науки України
(наказ Міністерства освіти і науки України від 21. 02. 2020 № 271)

Видано за рахунок державних коштів. Продаж заборонено.

Умовні позначення:



— Пригадай!



— математичний диктант;



— Запам'ятай!



— кругові вирази;



— робота в групі;



— завдання підвищеної складності;



— робота в парі;



— домашнє завдання.

Оляницька Л.

О-56 Математика : підруч. для 3 кл. закл. загальн. середн. освіти / Любов Оляницька (у 2-х частинах) : Частина 1. — Київ : Грамота, 2020. — 112 с. : іл.

ISBN 978-966-349-812-6

ISBN 978-966-349-813-3 (частина 1)

Підручник відповідає оновленій Типовій освітній програмі з математики для 3 класу, розробленій колективом авторів під керівництвом Р. Б. Шияна, і концепції Нової української школи.

Навчальний матеріал подано в цікавій та доступній формі з урахуванням компетентнісного підходу й сучасних методик. Підручник містить завдання різного рівня складності, передбачено роботи в парі та групі.

УДК 51*кл 3(075.2)

ISBN 978-966-349-812-6
ISBN 978-966-349-813-3 (частина 1)

© Оляницька Л. В., 2020
© Видавництво «Грамота», 2020

Дорогі третьокласники!

Ось і розпочався новий навчальний рік. Цього року ви продовжите подорожувати країною Математика.

Математика — одна з основних дисциплін, яку ви повинні опанувати за час навчання в школі, а набуті знання використовувати-мете впродовж усього життя.

У третьому класі ви навчитеся додавати й віднімати трицифрові числа, множити й ділити двоцифрові й трицифрові числа на одноцифрові та двоцифрові, почнете вивчати нову тему «Частини цілого».

Ви вдосконалили свої вміння додавати й віднімати, множити й ділити, обчислювати математичні вирази, розв'язувати сюжетні задачі, логічно міркувати, виконувати дії за певним алгоритмом, орієнтуватися на площині та в просторі.

Для полегшення вивчення прийомів обчислень у підручнику вміщено зразок запису міркувань та узагальнений алгоритм виконання дій. Обчисливши ланцюжки виразів, ви дізнаєтеся багато цікавої додаткової інформації.

Підручник стане вашим помічником у навчанні. Завдяки наполегливій праці протягом року ви зможете подолати нові сходинки математичної науки.

Навчайтесь із задоволенням!

Працюйте з бажанням — у вас усе вийде!

Тож рушаймо в цікаву й захопливу подорож країною Математика!

Авторка





1 РОЗДІЛ

УЗАГАЛЬНЕННЯ ТА СИСТЕМАТИЗАЦІЯ НАВЧАЛЬНОГО МАТЕРІАЛУ ЗА 2 КЛАС

§ 1. Нумерація чисел у межах 100. Усне додавання та віднімання

1. Розгляньте малюнок. Здійсніть подорож країною Математика.



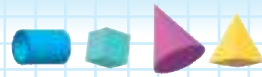

- На який майдан ведуть усі вулиці й проспекти?
- Які математичні назви вам уже відомі? Що ви можете розповісти про них?
- Які математичні назви ви ще знаєте?
- Чи цікаво подорожувати країною Математика?



2. Розгляньте таблицю.

1	2	3	4	5	6	7	8	9	10
11	12	13	14	15	16	17	18	19	20
21	22	23	24	25	26	27	28	29	30
31	32	33	34	35	36	37	38	39	40
41	42	43	44	45	46	47	48	49	50
51	52	53	54	55	56	57	58	59	60
61	62	63	64	65	66	67	68	69	70
71	72	73	74	75	76	77	78	79	80
81	82	83	84	85	86	87	88	89	90
91	92	93	94	95	96	97	98	99	100

- Назвіть одноцифрові числа.
- Прочитайте числа першого, другого, п'ятого й дев'ятого десятків. Що є спільного в кожному рядку? Чим вони відрізняються?
- На скільки одиниць наступне число в рядку більше за попереднє?
- Як утворити з попереднього числа наступне?
- Як утворити з наступного числа попереднє?
- Прочитайте числа в першому, третьому, четвертому й восьмому стовпчиках. Що в них спільного? Чим вони відрізняються?
- На скільки десятків кожне наступне число в стовпчику більше за попереднє?
- Назвіть усі числа, які містять 3, 5 одиниць. Чим вони відрізняються?
- Назвіть круглі числа.



3. Математичний диктант

Запишіть: усі числа, які містять п'ять десятків; числа, більші від 38 й менші за 45; число, у якому сім десятків і три одиниці; найбільше одноцифрове число, найбільше двоцифрове число; найменше двоцифрове число; число, більше на 1 від 99.



4. Запиши числа 37, 18, 81, 59 як суму розрядних доданків (див. зразок).

$$25 = 20 + 5$$

5. Обчисли значення виразів.

$34 + 1$

$56 - 6$

$87 - 1 - 6$

$79 - (3 + 6)$

6. Тетяна сплела з ромашок і волошок вінок. Скільки всього квіток у вінку, якщо ромашок було 9, а волошок — на 4 квітки більше, ніж ромашок?



7. Обчисли значення виразів.

$89 + 1$

$75 - 70$

$48 - 1 - 7$

$68 - (10 + 8)$

8. Тарас прочитав за літо 9 книжок про пригоди, а збірників казок — на 1 менше. Скільки всього книжок прочитав улітку Тарас?

§ 2. Усне додавання та віднімання. Перевірка правильності виконання арифметичних дій



9. Обчисліть ланцюжок виразів і дізнається, якого числа в серпні в Україні святкують День Незалежності.

$$63 + 7 - 30 + 22 - 11 + 33 - 60$$

**ДЕНЬ
НЕЗАЛЕЖНОСТІ
УКРАЇНИ**

10. Визнач, яку річницю незалежності України святкували цього року, якщо у 2019 році була 28-ма річниця. Який це був день тижня?

11. Назви, у які групи можна об'єднати подані числа.

85, 70, 2, 18, 10, 1, 26, 100, 0, 61, 4, 53, 30



12. Обчисліть і запишіть вирази окремими стовпчиками за способом обчислення.

$54 + 1$

$77 - 70$

$90 + 2$

$90 - 50$

$67 - 7$

$89 - 1$

$30 + 20$

$48 + 20$

$70 - 1$

$39 + 1$

$40 + 30$

$50 - 40$



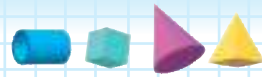

- Щоб перевірити правильність виконання *додавання*, потрібно від суми відняти один з доданків. Якщо в результаті отримаємо другий доданок, то додавання виконано правильно.
- Щоб перевірити правильність виконання *віднімання*, потрібно від зменшуваного відняти різницю. Якщо в результаті отримаємо від'ємник, то віднімання виконано правильно. Також можна до різниці додати від'ємник. Якщо в результаті отримаємо зменшуване, то віднімання виконано правильно.

- 13.** Обчисли значення виразів. Перевір правильність обчислень за зразком.

$$27 + 9 = 36$$

$$34 - 8$$

$$48 + 31$$

$$85 - 66$$

$$36 - 27 = 9$$

$$36 - 9 = 27$$

- 14.** Дарина прочитала книжку за 3 дні. Першого дня вона прочитала 9 сторінок, другого — 12, а третього — 14 сторінок. Скільки сторінок у книжці?



- 15.** Захар написав одноцифрове число, а потім дописав до нього справа ще одну цифру. Додавши до цього числа 19, він отримав 72. Яке число написав Захар спочатку?



- 16.** Обчисли значення виразів. Перевір правильність обчислень.

$$46 + 8$$

$$75 - 26$$

$$79 + 1$$

$$53 - 6$$

- 17.** За літо Орест зібрав гербарій з 24 рослин. Олена збирила на 10 рослин більше, ніж Орест, а Наталя — на одну рослину менше, ніж Олена. Скільки рослин у гербарії Наталі?

§ 3. Збільшення та зменшення числа на кілька одиниць. Пряма, промінь, відрізок



- 18.** Назвіть невідомі числа.

Доданок	26	17		48		Зменшуване	23	42		35	
Доданок	7		8	30	19	Від'ємник	5		12	26	25
Сума		25	36		58	Різниця		36	61		17



19. Математичний диктант

- Запишіть числа: одинадцять, сорок вісім, двадцять сім, шістьдесят три, вісімдесят п'ять, дев'яносто один, п'ятдесят чотири, сто.
- Запишіть: число, наступне до числа 49; число, попереднє до числа 22; число, більше на 1 від 50; число, менше на 1 за 80.
- Запишіть: найбільше одноцифрове число; найбільше двоцифрове число; число, у якому три десятки й вісім одиниць; число, у якому найменша кількість одиниць і десятків; найменше кругле двоцифрове число; найбільше кругле двоцифрове число.

20. Обчисли значення виразів.

$$50 + 9 + 11 \quad 79 - (33 + 46) \quad 80 - (11 - 9) \quad 60 + 1 - 0$$

21. Продовж твердження.

- Щоб збільшити число на кілька одиниць, потрібно виконати дію
- Щоб зменшити число на кілька одиниць, потрібно виконати дію

22. На першій палубі корабля було 37 пасажирів, на другій — на 7 пасажирів більше, ніж на першій, а на третій — на 5 пасажирів менше, ніж на другій палубі. Скільки пасажирів було на третій палубі?



23. Назви кожну геометричну фігуру. Об'єднай їх у групи за певними ознаками. Назви ці ознаки.

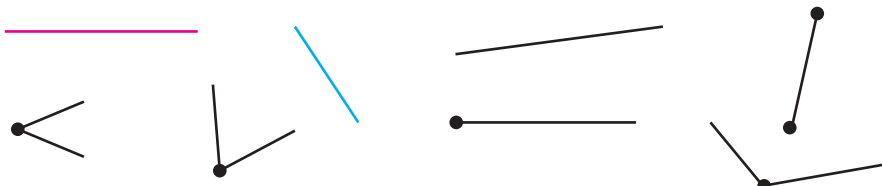

1. ... ;
2. ... ;
3.

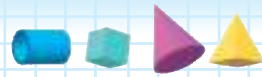

24. Виміряй довжину відрізка АВ. Накресли ще два відрізки: один з них на 2 см довший за поданий, інший — на 2 см коротший.

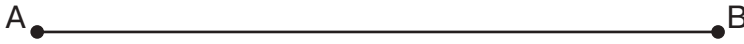

25. Обчисли значення виразів.

$$39 + 1 + 13 \quad 58 - (23 + 25) \quad 60 - (14 - 7) \quad 40 + 1 - 39$$

26. Цуценя важить 4 кг, а дорослий собака — на 9 кг важчий. Яка маса дорослого собаки та цуценяти разом?

§ 4. Числові рівності й нерівності. Різницеве порівняння. Многокутник та його елементи



27. Обчисліть ланцюжок виразів і дізнаєтеся, скільки місяців студент Антон Головаченко працював над створенням екзоскелета, за допомогою якого можуть повноцінно рухатися люди з обмеженими можливостями.



28. Обчисли кругові вирази.

24 - 8		31 - 12		52 - 24
	28 + 25		16 + 15	
53 - 36		17 + 7		19 + 33

29. Порівняй вирази без обчислень (>; <; =).

$$17 + 14 \bigcirc 17 + 26$$

$$85 - 38 \bigcirc 65 - 38$$

$$63 - 24 \bigcirc 63 - 44$$

$$27 + 36 \bigcirc 37 + 36$$

$$72 - 24 \bigcirc 72 + 24$$

$$41 - 23 \bigcirc 42 - 23$$



30. Розв'яжіть задачі (усно).

- 1) Понад тисячу років тому монахи Кирило та Мефодій створили азбуку, у якій було 43 літери. У сучасній абетці 33 літери. На скільки літер менше в сучасній абетці, ніж в азбуці Кирила й Мефодія?



2) Мавпа живе 40 років, а верблюд — 35 років. На скільки років мавпа живе довше, ніж верблюд?

31. У небі летіло 35 качок. 12 качок сіли відпочити на озеро, на якому плавало 27 качок. На скільки більше стало качок на озері, ніж полетіло далі?

32. Назви геометричні фігури. Чи можна їх назвати одним словом? У якій геометричній фігурі найбільше сторін, кутів, вершин? Об'єднай геометричні фігури в групи за певними ознаками. Назви ці групи.

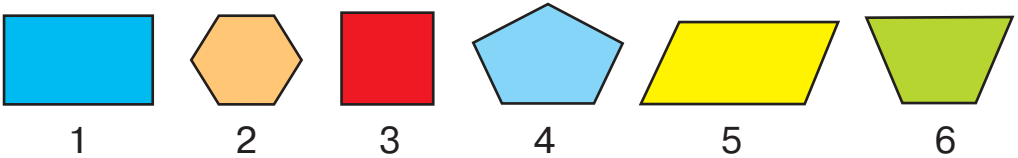

33. Порівняй вирази без обчислень ($>$; $<$; $=$).

$$67 + 15 \bigcirc 67 + 11 \quad 52 - 28 \bigcirc 52 - 48 \quad 43 - 27 \bigcirc 43 - 24$$

$$65 + 26 \bigcirc 23 + 26 \quad 83 - 44 \bigcirc 83 - 51 \quad 72 - 35 \bigcirc 74 - 35$$

34. Стовбур баобаба сягає в обхваті 40 м, а стовбур секвої — 34 м. На скільки метрів стовбур баобаба товщий, ніж у секвої?

§ 5. Вирази зі змінною. Куті. Прямий кут, непрямі куті



35. Обчисліть вирази й розшифруйте слово.

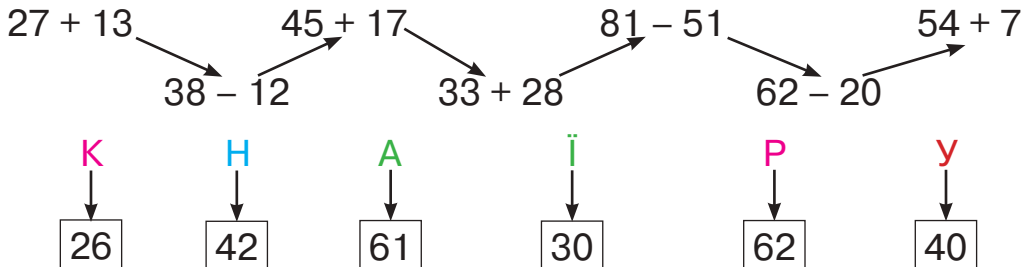

36. Знайди значення виразів.

$56 + a$, якщо $a = 27, 36, 19$. $52 - c$, якщо $c = 13, 25, 30$.

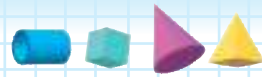

37. Порівняй іменовані числа ($>$; $<$; $=$).

45 діб \bigcirc 2 міс.

3 доби \bigcirc 48 год

18 міс. \bigcirc 1 рік

1 тижд. \bigcirc 4 доби

72 год \bigcirc 3 доби

2 роки \bigcirc 24 міс.

38. Склади й розв'яжи задачу за коротким записом умови. Обчисли зручним способом.

Було — 48 \square

Придбали — ?, 7 \square і 2 \square

Стало — ? \square



Кут — це фігура, утворена двома променями, проведеними з однієї точки.

- Назви приладдя, за допомогою якого можна побудувати кут.

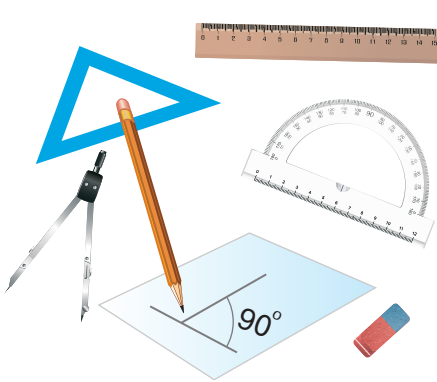

непрямі кути



прямий кут

39. Назви прямі та непрямі кути.

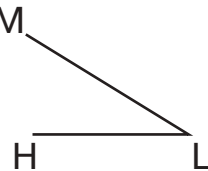
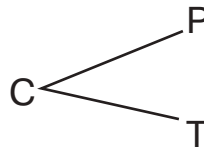
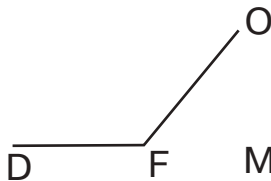
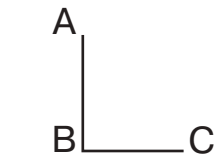

40. Остапу 13 років, а Софії 8. Скільки років було Софії, коли Остапу було 9 років?



41. Знайди значення виразу $61 + a - 40$, якщо $a = 19, 23, 8$.

42. У курки було 12 рудих курчат і 9 білих. На скільки рудих курчат було більше, ніж білих?

§ 6. Арифметичні дії додавання та віднімання, множення та ділення. Прямокутник. Побудова прямокутника



43. Обчисліть (усно).

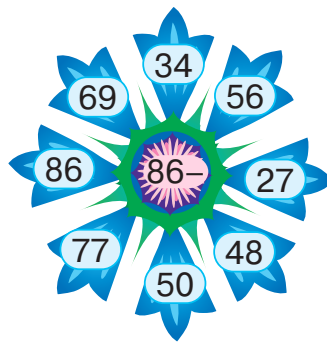
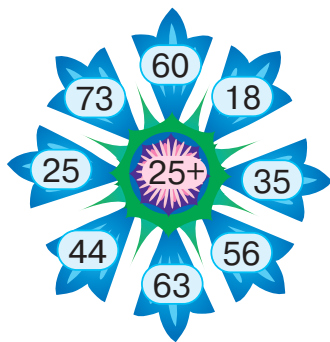

44. Обчисли кількість предметів зручним способом.



45. Обчисли вирази. Склади й запиши рівності.

$$4 + 4 + 4 + 4 + 4 + 4 + 4$$

$$9 \cdot 4$$

$$4 \cdot 7$$

$$8 + 8 + 8 + 8 + 8 + 8$$

$$8 \cdot 6$$

$$9 + 9 + 9 + 9$$

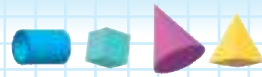

46. Обчисли вирази. До кожної рівності на множення склади по дві рівності на ділення за зразком.

$$3 \cdot 9 = 27$$

$$5 \cdot 8$$

$$6 \cdot 3$$

$$1 \cdot 9$$

$$27 : 3 = 9$$

$$27 : 9 = 3$$

47. Щодня впродовж тижня Петро тренується в спортзалі по 2 год, а в суботу й неділю — по 3 год. Скільки годин на тиждень Петро тренується в спортзалі?

48. Продовж твердження.

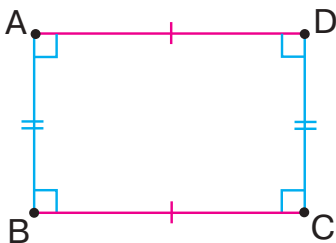

- У прямокутника всі кути ...
- У прямокутника протилежні сторони ...

49. Побудуй прямокутник зі сторонами 7 см і 3 см.



50. Обчисли вирази.

$$6 \cdot 4 + 17$$

$$32 : 4 + 25$$

$$65 - 5 \cdot 8$$

$$2 \cdot 8 : 4$$

51. Побудуй прямокутник зі сторонами 8 см і 4 см.

§ 7. Арифметичні дії додавання та віднімання, множення та ділення. Многокутник



52. Обчисліть ланцюжок виразів і дізнаєтеся, якого числа в липні в Україні відзначають свято Івана Купала.

$$13 - 9 + 20 + 18 - 22 + 48 - 62$$



53. Обчисли значення виразів.

$$75 - 6 \cdot 7$$

$$7 \cdot (17 - 9)$$

$$24 : (22 - 18)$$

$$72 : 9 + 16$$



54. На свято Івана Купала через вогнище стрибнуло 9 пар юнаків і дівчат і ще окремо 8 юнаків. Скільки всього молоді стрибнуло через вогнище? Вибери з-поміж наведених виразів правильний варіант розв'язання задачі. Обчисли.

$9 + 8$

$9 + 2 + 8$

$2 \cdot 9 + 8$

55. Заміни (де це можливо) додавання множенням. Обчисли значення виразів.

$5 + 5 + 5 + 5 + 5 + 20$

$37 + 4 + 4 + 4 + 4$

$8 + 8 + 8 + 41$

56. Родина зібрала врожай слив — 3 ящики по 6 кг у кожному, а також кошик, у якому було 3 кг. Скільки всього кілограмів слив зібрала родина?

57. Назви́ многокутники. У якого многокутника найменша кількість кутів, вершин і сторін?

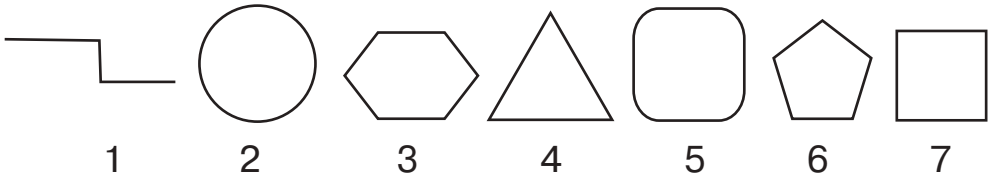

58. Обчисли значення виразів.

$54 - 7 \cdot 7$

$4 \cdot (13 - 7)$

$48 : (22 - 18)$

$72 : 9 + 16$

59. Туристи наповнили джерельною водою 7 трилітрових пляшок і один бутель місткістю 6 л. Скільки літрів води набрали туристи з джерела?

§ 8. Збільшення та зменшення числа в кілька разів. Периметр прямокутника



60. Обчисліть ланцюжок виразів і дізнаєтеся, скільки років витратив британський фотограф Тім Флач на те, щоб відзняти рідкісних тварин по всьому світу.



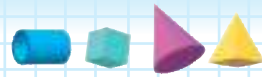

61. Обчисли значення виразів.

$8 \cdot 2 : 4$

$36 : 4 \cdot 3$

$42 : 6 \cdot 2$

$6 \cdot 4 : 3$

$18 : 2 \cdot 5$

$15 : 3 \cdot 4$

62. Порівняй вирази, не обчислюючи їхнього значення ($>$; $<$; $=$).

$2 \cdot 5 \bigcirc 5 \cdot 2$

$4 \cdot 8 \bigcirc 4 \cdot 9$

$9 \cdot 1 \bigcirc 1 \cdot 9$

$3 \cdot 7 \bigcirc 7 \cdot 3$

$6 \cdot 6 \bigcirc 8 \cdot 6$

$10 : 5 \bigcirc 10 : 1$



Периметр прямокутника зі сторонами a і b обчислюють так:

$$P = (a + b) \cdot 2.$$

63. Ширина прямокутника дорівнює 3 см, а довжина — у 3 рази більша. Побудуй цей прямокутник. Обчисли його периметр.

64. У комп'ютерному класі було 12 комп'ютерів, а ноутбуків — у 3 рази менше. Скільки всього комп'ютерної техніки було в цьому класі?

65. У трьох братів було 30 грн. Скільки гривень було в кожного брата, якщо тато дав їм однакову суму грошей?



66. Порівняй вирази без обчислень ($>$; $<$; $=$).

$4 \cdot 5 \bigcirc 5 \cdot 4$

$3 \cdot 8 \bigcirc 3 \cdot 9$

$8 \cdot 1 \bigcirc 9 \cdot 1$

$3 \cdot 6 \bigcirc 2 \cdot 6$

$6 \cdot 4 \bigcirc 5 \cdot 6$

$15 : 5 \bigcirc 10 : 5$

67. Ширина прямокутника дорівнює 4 см, а довжина — у 2 рази більша. Побудуй цей прямокутник. Обчисли його периметр.

§ 9. Збільшення та зменшення числа в кілька разів. Кратне порівняння



68. Обчисліть ланцюжок виразів і дізнається, скільки «колінець» витьохкує справжній маестро солов'їного співу.





69. Продовж твердження.

- Якщо вираз містить дії різних ступенів (+; −; •; :) без дужок, то спочатку виконують ...
- У виразах з дужками спочатку виконують ...

70. Установи порядок дій та обчисли вирази.

$$15 : 3 + 14 : 2$$

$$36 + 18 : 3$$

$$81 - 5 \cdot 1$$

$$4 \cdot 7 - 3 \cdot 7$$

$$45 : 5 + 38$$

$$36 : (13 - 9)$$



Щоб дізнатися, у скільки разів одне число більше (менше) за інше, потрібно більше число поділити на менше.

71. Склади й розв'яжи задачі за малюнком і короткими записами умов. Порівняй умови задач та їхнє розв'язання.



Синя — 14 см
Жовта — 7 см

} у ? р.

Синя — 14 см
Жовта — 7 см

} на ?

72. Тесляр виготовив 24 дерев'яні свічки. Художниця розписала в 4 рази менше свічків, ніж виготовив тесляр. Скільки свічків залишилося розписати художниці?



73. У трьох братів було по дві сестри. Скільки всього дітей у родині?



74. Обчисли значення виразів.

$$4 \cdot 6 : 3$$

$$24 - 8 \cdot 3$$

$$14 : 7 + 18$$

$$6 : 1 \cdot 8$$

$$7 \cdot (19 - 15)$$

$$(15 + 9) : 6$$

75. Майстриня розписала 15, а її учениця — 5 горнят. У скільки разів більше горнят розписала майстриня, ніж її учениця?



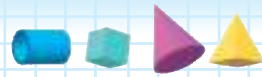

§ 10. Арифметичні дії додавання та віднімання, множення та ділення. Квадрат. Побудова квадрата. Периметр квадрата



76. Виконайте дії (усно).
Збільште в 4 рази.

5	9	3	8	2	4	7	6
---	---	---	---	---	---	---	---

Зменште в 3 рази.

6	18	12	27	21	24	15	9
---	----	----	----	----	----	----	---



77. Математичний диктант

Запишіть: добуток чисел 3 і 6 збільште на 14; частку чисел 18 і 3 зменште у 2 рази; від числа 42 відніміть частку чисел 8 і 4; частку чисел 20 і 4 збільште в 3 рази.

78. Обчисли значення виразу $a : 5 + b \cdot 3$, якщо $a = 40, 25, 45$; $b = 4, 5, 8$.

79. У шкільному спортзалі були тенісні, волейбольні та футбольні м'ячі. Тенісних м'ячів було 24, волейбольних — на 8 менше, ніж тенісних, а футбольних — у 8 разів менше, ніж тенісних. Скільки м'ячів кожного виду було в спортзалі? Скільки всього м'ячів у шкільному спортзалі?

80. Продовж твердження.

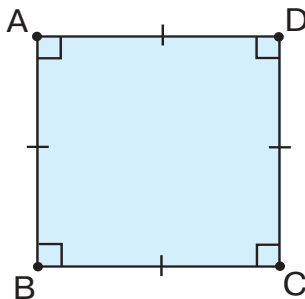

- Чотирикутник, у якого всі кути ... , а сторони
- Прямокутник, у якого всі сторони

81. Виміряй сторону квадрата (див. завдання 80). Побудуй квадрат у зошиті.



Периметр квадрата зі стороною a можна знайти за допомогою дії множення: $P = a \cdot 4$.

82. Обчисли периметр побудованого квадрата (див. завдання 81).



83. Обчисли значення виразу $a \cdot 4 - b : 3$, якщо $a = 4, 7, 9$; $b = 24, 15, 21$.

84. Сторона квадрата дорівнює 2 см. Побудуй квадрат, обчисли його периметр.

§ 11. Перевірка правильності виконання арифметичних дій множення та ділення



85. Установіть закономірність запису числового ряду. Назвіть пропущені числа.

5	10	30	45	50
---	----	-----	-----	-----	----	-----	-----	----	----



Щоб знайти *невідомий множник*, потрібно добуток поділити на відомий множник.

86. Добери числа. Запиши рівності.

$$\square \cdot 4 = 12 \quad 3 \cdot \square = 15 \quad \square \cdot 5 = 35 \quad 2 \cdot \square = 14$$



- Щоб знайти *невідоме ділене*, потрібно частку помножити на дільник.
- Щоб знайти *невідомий дільник*, потрібно ділене поділити на частку.

87. Добери числа. Запиши рівності.

$$\square : 3 = 6 \quad 20 : \square = 4 \quad \square : 5 = 8 \quad 18 : \square = 9$$

88. Обчисли значення виразів. Виконай перевірку обчислення виразів за зразком.

$$4 \cdot 6 = 24 \quad \text{Перевірка: } 24 : 4 = 6 \quad 24 : 6 = 4$$

$$5 \cdot 7 \quad 24 : 4 \quad 18 : 3 \quad 2 \cdot 7$$

89. У сувої було 36 м тканини. З цієї тканини пошили 5 суконь, використавши по 3 м тканини на кожну сукню. Скільки метрів тканини залишилося в сувої?

90. Сторона квадрата дорівнює 4 см. Довжина прямокутника у 2 рази більша за сторону квадрата, а його ширина дорівнює

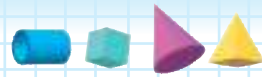

стороні квадрата. Обчисли периметри квадрата й прямокутника. На скільки сантиметрів периметр прямокутника більший за периметр квадрата? Побудуй ці геометричні фігури.



91. Добери числа. Запиши рівності.

$$\square : 4 = 6 \quad 25 : \square = 5 \quad \square \cdot 5 = 45 \quad 1 \cdot \square = 4$$

92. Довжина сторони прямокутника дорівнює 10 см, а ширина — у 2 рази менша. Побудуй прямокутник та обчисли його периметр.

§ 12. Властивості множення та ділення. Коло й круг. Елементи кола й круга: центр, радіус, діаметр, їхнє позначення



93. Назвіть числа, які «заховалися» у хмаринках. За якими правилами ви визначили ці числа?

$$\text{☁} : 3 = 5 \quad 32 : \text{☁} = 8 \quad 2 \cdot \text{☁} = 18 \quad \text{☁} \cdot 3 = 27$$



$$a \cdot 1 = a \quad 1 \cdot a = a \quad a : 1 = a \quad a : a = 1$$

$$a \cdot 0 = 0 \quad 0 \cdot a = 0 \quad 0 : a = 0$$

На нуль ділити не можна!



94. Обчисли кругові вирази.

$12 : 2 + 16$		$(7 + 9) : 2$		$22 : 22 + 12$
	$(13 - 12) \cdot 7$		$18 \cdot 0 + 6$	
$6 \cdot 4 + 6$		$8 : 1 + 10$		$(30 - 18) : 1$

95. У скільному дворі посадили 27 кущів троянд у 3 ряди. Скільки кущів троянд у кожному ряду?

96. На трьох підвіконнях у класі стоїть по 4 вазони на кожному, а на полиці — ще 3 вазони. Скільки всього вазонів у цьому класі?

97. Склади й розв'яжи задачу за виразом $4 \cdot 5 + 6$.



- **Коло** — замкнена крива лінія, яка є межею круга.
- **Круг** — частина площини, обмежена колом.

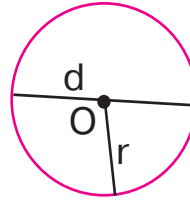
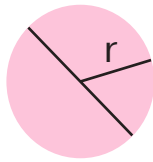

98. Запиши діаметр і радіуси зображеного кола.

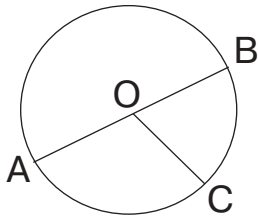

Діаметр — ...
Радіуси — ...



99. Обчисли значення виразів.

$$14 : 2 \cdot 3$$

$$6 : 2 \cdot 1$$

$$5 \cdot (15 - 8)$$

$$22 - 4 \cdot 4$$

$$18 : 3 + 8$$

$$(17 + 7) : 24$$

100. За допомогою яких предметів можна накреслити коло й круг?
Попроси дорослих допомогти тобі знайти подібні предмети.
Накресли коло та круг.



1

2

3

4

5

6

7

8

§ 13. Величини. Одиниці вимірювання величин



101. Назвіть спочатку коло, а потім круги. Яка фігура «зайва»?

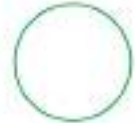

1

2

3

4

5

6

7

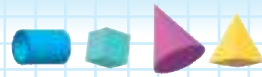

102. Добери числа, щоб рівності й нерівності стали істинними.

$$9 : 3 < 12 : \square$$

$$45 : 5 > 15 : \square$$

$$16 : 4 < 16 : \square$$

$$40 : \square < 18 : 2$$

$$27 : \square > 27 : 9$$

$$12 : 2 > 12 : \square$$

 **103.** Назвіть зображені прилади. Що можна вимірювати за допомогою кожного з цих приладів?



104. Продовж твердження.

- Довжину вимірюють у таких одиницях вимірювання: ...
- Час вимірюють у ...
- Масу вимірюють у ...
- Ємність вимірюють у ...

105. Виміряй довжину відрізка. Побудуй відрізок у 2 рази довший за поданий.



106. Знайди масу п'яти однакових кавунів і двох динь, якщо маса одного кавуна — 3 кг, а маса однієї дині — 2 кг.

107. Визнач час, який показує кожний годинник. Назви час до й після полудня.



108. Добери числа. Запиши рівності.

$$\square : 5 = 8$$

$$\square \cdot 4 = 24$$

$$21 : \square = 7$$

$$16 : \square = 8$$

109. Один пакет містить 2 кг борошна. Скільки кілограмів борошна містять 7 таких пакетів?



§ 14. Іменовані числа. Порівняння іменованих чисел. Задачі, сформовані в непрямій формі



110. Обчисліть ланцюжок виразів і дізнаєтеся, скільки тижнів тигриця годує тигренят молоком. Скільки це діб?



111. Вовченята харчуються материнським молоком 6 тижнів, а цуценята — 3 тижні. У скільки разів довше годує своїх малюків вовчиця, ніж собака?

112. Порівняй іменовані числа ($>$; $<$; $=$).

$$3 \text{ дм} \bigcirc 23 \text{ см} + 7 \text{ см}$$

$$1 \text{ м} - 48 \text{ см} \bigcirc 42 \text{ см}$$

$$1 \text{ год} \bigcirc 68 \text{ хв}$$

$$1 \text{ м} \bigcirc 9 \text{ дм} + 10 \text{ см}$$

$$2 \text{ доби} \bigcirc 1 \text{ міс.}$$

$$2 \text{ дм } 2 \text{ см} - 2 \text{ дм} \bigcirc 20 \text{ см}$$

113. Добери числа. Запиши рівності.

$$12 \text{ год} + \square \text{ год} = 1 \text{ доба}$$

$$30 \text{ хв} + \square \text{ хв} = 1 \text{ год}$$

$$\square \text{ діб} + 2 \text{ доби} = 1 \text{ тижд.}$$

$$1 \text{ год} - \square \text{ хв} = 45 \text{ хв}$$

114. Довжина тіла жука-оленя становить 7 см. Це на 4 см менше за довжину тіла жука-геркулеса. Яка довжина тіла жука-геркулеса?

115. Довжина прямокутника дорівнює 9 см, що на 6 см більше, ніж його ширина. Знайди ширину прямокутника. Побудуй цей прямокутник. Обчисли його периметр.



116. Порівняй іменовані числа ($>$; $<$; $=$).

$$1 \text{ дм} \bigcirc 10 \text{ см} + 1 \text{ см}$$

$$1 \text{ дм } 8 \text{ см} \bigcirc 20 \text{ см}$$

$$1 \text{ год} \bigcirc 56 \text{ хв}$$

$$1 \text{ м} \bigcirc 8 \text{ дм} + 20 \text{ см}$$

$$4 \text{ доби} \bigcirc 1 \text{ тижд.}$$

$$2 \text{ дм} \bigcirc 20 \text{ см}$$

117. Довжина прямокутника дорівнює 11 см, що на 7 см більше, ніж його ширина. Знайди ширину прямокутника. Обчисли його периметр.

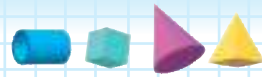

§ 15. Іменовані числа. Дії з іменованими числами. Складання та розв'язування обернених задач до простих



118. Обчисліть (усно).

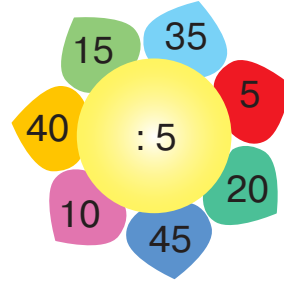
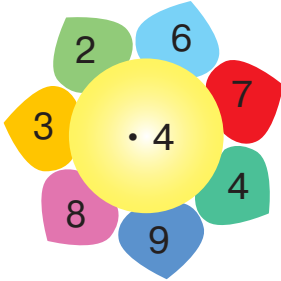

119. Обчисли вирази. Запиши рівності.

1 доба – 10 год

75 хв – 1 год

54 хв + 6 хв

15 кг + 27 кг

67 кг – 28 кг

1 ц – 45 кг

1 м – 48 см

1 м – 5 дм 3 см

1 м – 2 дм

120. Знайди помилки. Запиши правильно.

$$25 : 5 + 20 : 4 = 10 \quad (35 - 15) : 5 = 5 \quad 5 \cdot (23 - 16) = 25$$

121. Склади й розв'яжи задачі за короткими записами умов. Назви пряму та обернену задачі.

У цистерні — ?, на 73 л

У цистерні — 98 л пального

пального більше

У каністрі — ?, на 73 л

У каністрі — 25 л пального

пального менше

122. Розв'яжи задачу. Склади й розв'яжи обернену задачу.

Тато придбав у магазині 34 кг фруктів та овочів. Скільки овочів купив тато, якщо фруктів він купив 16 кг?

123. Знайди периметр квадрата зі стороною 8 дм.



124. Обчисли вирази. Запиши рівності.

12 год + 14 год

25 хв + 40 хв

1 м – 2 дм

64 кг + 36 кг

5 дм – 27 см

1 ц – 100 кг

125. Мамі 32 роки, а її доньці — у 4 рази менше. Скільки років доньці? Склади й розв'яжи обернену задачу.



ПЕРЕВІРЯЄМО СВОЇ ДОСЯГНЕННЯ

126. Назви числа тільки шостого десятка.



127. У якій рівності записана сума розрядних доданків?

$$75 = 72 + 3$$

$$75 = 74 + 1$$

$$75 = 70 + 5$$

128. Визнач, скільки коштує кожна іграшка.



$$45 + 48$$



$$27 + 36$$



$$78 + 14$$



$$100 - 1$$



$$97 - 38$$

129. Порівняй вирази без обчислень ($>$; $<$; $=$).

$$6 \cdot 3 + 7 \bigcirc 3 \cdot 6 - 7 \quad 21 + 3 \cdot 7 \bigcirc 21 - 3 \cdot 7 \quad 0 \cdot 4 \bigcirc 0 : 4$$

$$9 : 3 + 9 \bigcirc 9 : 9 + 9 \quad 15 : 3 - 3 \bigcirc 15 : 5 - 3 \quad 2 + 2 \bigcirc 2 \cdot 2$$

130. Обчисли значення виразу $a \cdot 4 - b : 2$, якщо $a = 5, 3$; $b = 18, 16$.

131. Ширина прямокутника дорівнює 2 см, а довжина — у 5 разів більша. Побудуй цей прямокутник. Обчисли його периметр.

132. У першому вагоні трамваю їхали 27 пасажирів, а в другому — у 3 рази менше. Скільки всього пасажирів їхало в трамваї?



133. 4 роки тому Оксані було 6 років. Скільки років буде Оксані через 5 років?

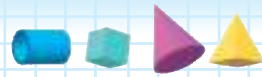

2 РОЗДІЛ

ТАБЛИЦІ МНОЖЕННЯ ТА ДІЛЕННЯ (ПРОДОВЖЕННЯ)

§ 16. Таблиця множення числа 6

 **134.** Назвіть пари виразів, які мають однакове значення. За яким правилом складені ці рівності? Перевірте значення кожного виразу за таблицею Піфагора на першому фоліоці підручника.

$2 \cdot 6$

$6 \cdot 5$

$4 \cdot 6$

$6 \cdot 1$

$3 \cdot 6$

$6 \cdot 4$

$1 \cdot 6$

$6 \cdot 3$

$5 \cdot 6$

$6 \cdot 2$



$$a \cdot b = b \cdot a$$

135. Прочитай вирази. На що вказують перший і другий множники?

$2 \cdot 6 = 12$

$2 + 2 + 2 + 2 + 2 + 2 = 12$

$6 \cdot 2 = 12$

$6 + 6 = 12$

$2 + 2 + 2 + 2 + 2 + 2 = 6 + 6$

$12 = 12$



136. Розгляньте таблиці.

Таблиця додавання числа 6	Таблиця множення числа 6	Таблиця множення на число 6
$6 + 6 = 12$	$6 \cdot 2 = 12$	$2 \cdot 6 = 12$
$6 + 6 + 6 = 18$	$6 \cdot 3 = 18$	$3 \cdot 6 = 18$
$6 + 6 + 6 + 6 = 24$	$6 \cdot 4 = 24$	$4 \cdot 6 = 24$
$6 + 6 + 6 + 6 + 6 = 30$	$6 \cdot 5 = 30$	$5 \cdot 6 = 30$
$6 + 6 + 6 + 6 + 6 + 6 = 36$	$6 \cdot 6 = 36$	$6 \cdot 6 = 36$
$6 + 6 + 6 + 6 + 6 + 6 + 6 = 42$	$6 \cdot 7 = 42$	$7 \cdot 6 = 42$
$6 + 6 + 6 + 6 + 6 + 6 + 6 + 6 = 48$	$6 \cdot 8 = 48$	$8 \cdot 6 = 48$
$6 + 6 + 6 + 6 + 6 + 6 + 6 + 6 + 6 = 54$	$6 \cdot 9 = 54$	$9 \cdot 6 = 54$

- Що цікавого ви помітили? Які правила було застосовано для складання таблиці? Скільки виразів потрібно запам'ятати?





137. Добери числа. Запиши рівності.

$$3 \cdot \square = 18 \quad 2 \cdot \square = 12 \quad 4 \cdot \square = 24 \quad 5 \cdot \square = 30$$

138. Обчисли вирази.

$$6 \cdot 7 + 39 \quad 87 - 6 \cdot 9 \quad 28 + 6 \cdot 6 \quad 6 \cdot 9 - 44$$

139. Склади й розв'яжи задачу за малюнком.



140. На 6 тарілок розклали по 2 яблука й 7 слив. Скільки всього було фруктів?



141. Обчисли вирази.

$$6 \cdot 5 + 47 \quad 78 - 6 \cdot 6 \quad 39 + 6 \cdot 8 \quad 6 \cdot 8 - 32$$

142. У квітковому магазині продали 6 букетів по 3 троянди та 6 букетів по 9 троянд. Скільки всього троянд було продано у квітковому магазині?

§ 17. Таблиця ділення на 6



143. Обчисліть ланцюжок виразів і дізнаєтеся максимальну глибину (у метрах) озера Синевир — найбільшого озера Українських Карпат.

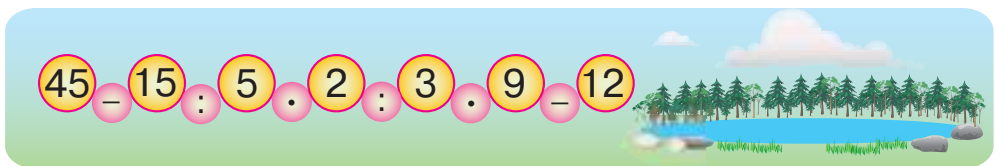

144. Обчисли вирази. До кожної рівності на множення склади по дві рівності на ділення за зразком.

$$\begin{array}{l} 6 \cdot 4 = 24 \\ 24 : 6 = 4 \\ 24 : 4 = 6 \end{array} \quad 6 \cdot 7 \quad 6 \cdot 9 \quad 6 \cdot 5$$

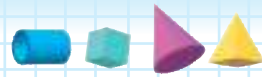

145. Полічи шістками до 60.

6 6 6 6 6 6 6 6 6 ?



146. З рівностей на множення числа 6 складемо рівності, що містять ділення на 6. Розгляньте таблиці.

Таблиця множення числа 6	Таблиця ділення на число 6
$6 \cdot 2 = 12$	$12 : 6 = 2$
$6 \cdot 3 = 18$	$18 : 6 = 3$
$6 \cdot 4 = 24$	$24 : 6 = 4$
$6 \cdot 5 = 30$	$30 : 6 = 5$
$6 \cdot 6 = 36$	$36 : 6 = 6$
$6 \cdot 7 = 42$	$42 : 6 = 7$
$6 \cdot 8 = 48$	$48 : 6 = 8$
$6 \cdot 9 = 54$	$54 : 6 = 9$

- Скільки виразів потрібно запам'ятати?

147. Обчисли вирази.

$$36 : 6 \cdot 9 \quad (27 + 21) : 6 \quad 42 : 6 + 67 \quad 6 \cdot 8 + 30 : 6$$

148. Туристи проїхали на автобусі 36 км, а пішки пройшли в 6 разів менше. Скільки кілометрів туристи пройшли пішки? Який шлях подолали туристи пішки й на автобусі?



149. Периметр квадрата дорівнює 24 см. Знайди довжину сторони квадрата. Побудуй цей квадрат.



150. Обчисли вирази.

$$6 \cdot 8 - 36 \quad 42 : 6 + 59 \quad (72 - 18) : 6 \quad 91 - 48 : 6$$

151. Восени лісник посадив 48 сосен, а дубків — у 6 разів менше. Скільки всього дерев посадив лісник?



§ 18. Задачі на знаходження четвертого пропорційного. Спосіб знаходження однакової величини (зведення до одиниці)



152. Обчисліть ланцюжок виразів і дізнаєтеся, яке число математики вважають першим досконалим числом.



- Дослідіть, чому це число досконале. Воно має дорівнювати сумі всіх своїх дільників, крім самого числа.

$$\square = \dots + \dots + \dots$$

153. Установи закономірність запису числового ряду. Назви пропущені числа.

6 ... 18 36 60

154. Назви невідомі числа.

Множник	5		6		6	Ділене	36		54	42	
Множник	6	3		8	9	Дільник	6	6	6		6
Добуток		18	24	48		Частка		8		7	5

155. Обчисли вирази.

$$15 : 5 \cdot 6 \quad 54 : 6 \cdot 4 \quad 86 - 42 : 6 \quad (87 - 39) : 6 \cdot 3$$



156. Маса чотирьох однакових посилок становить 8 кг. Яку масу мають 9 таких посилок?

4 п. — 8 кг

9 п. — ?

1 п. — ?

Розв'язання

1) $8 : 4 = 2$ (кг) — маса кожної посилки;

2) $2 \cdot 9 = 18$ (кг) — маса дев'яти посилок.

Вираз: $8 : 4 \cdot 9 = 18$ (кг).

Відповідь: 18 кілограмів.

Зверніть увагу! Для розв'язання цієї задачі необхідно поставити додаткове запитання (?), не передбачене умовою задачі.

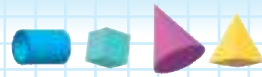

157. З 54 деталей лего можна зібрати 6 однакових динозаврів. Скільки деталей лего потрібно використати, щоб зібрати чотирьох таких динозаврів?



 **158.** Три числа, якщо їх додати або перемножити, дають один і той самий результат. Які це числа?

 **159.** Обчисли вирази.
 $27 : 3 \cdot 6$ $48 : 6 \cdot 5$ $64 - 36 : 6$ $(71 - 29) : 6 \cdot 4$

160. У двох упаковках було 16 кулькових ручок. Скільки ручок у п'яти таких упаковках?

§ 19. Таблиця множення числа 7

 **161.** Обчисліть ланцюжок виразів і дізнаєтеся, на скількох пагорбах розташоване місто Київ.



 **162.** Обчисли кругові вирази.

$6 \cdot 3$		$42 : 6$		$0 + 36$
	$27 + 15$		$36 : 6$	
$9 + 18$		$7 \cdot 0$		$18 : 2$

 **163.** Назвіть пари виразів, які мають однакове значення. За яким правилом складені рівності? Перевірте значення кожного виразу за таблицею Піфагора на першому фёрзаці підручника.

$1 \cdot 7$	$7 \cdot 3$	$3 \cdot 7$	$7 \cdot 1$	$4 \cdot 7$
$7 \cdot 4$	$2 \cdot 7$	$7 \cdot 5$	$5 \cdot 7$	$7 \cdot 5$



164. Розгляньте таблиці.

Таблиця додавання числа 7	Таблиця множення числа 7	Таблиця множення на число 7
$7 + 7 = 14$	$7 \cdot 2 = 14$	$2 \cdot 7 = 14$
$7 + 7 + 7 = 21$	$7 \cdot 3 = 21$	$3 \cdot 7 = 21$
$7 + 7 + 7 + 7 = 28$	$7 \cdot 4 = 28$	$4 \cdot 7 = 28$
$7 + 7 + 7 + 7 + 7 = 35$	$7 \cdot 5 = 35$	$5 \cdot 7 = 35$
$7 + 7 + 7 + 7 + 7 + 7 = 42$	$7 \cdot 6 = 42$	$6 \cdot 7 = 42$
$7 + 7 + 7 + 7 + 7 + 7 + 7 = 49$	$7 \cdot 7 = 49$	$7 \cdot 7 = 49$
$7 + 7 + 7 + 7 + 7 + 7 + 7 + 7 = 56$	$7 \cdot 8 = 56$	$8 \cdot 7 = 56$
$7 + 7 + 7 + 7 + 7 + 7 + 7 + 7 + 7 = 63$	$7 \cdot 9 = 63$	$9 \cdot 7 = 63$

- Що цікавого ви помітили? Які правила було застосовано для складання таблиці? Скільки виразів потрібно запам'ятати?

165. Добери числа. Запиши рівності.

$$7 \cdot \square = 21 \quad 7 \cdot \square = 49 \quad 4 \cdot \square = 28 \quad 7 \cdot \square = 63$$

166. Склади й розв'яжи задачу за коротким записом умови.

У 5 наборах — 30 ч.

У 7 наборах — ?



167. У три чашки (жовтого, червоного та синього кольорів) налили чай, компот і сік. Який напій у яку чашку налили, якщо чай не в синій і не в жовтій чашці, а сік — не в синій?



168. Добери числа. Запиши рівності.

$$7 \cdot \square = 35$$

$$7 \cdot \square = 42$$

$$\square \cdot 2 = 14$$

$$3 \cdot \square = 21$$

$$7 \cdot \square = 56$$

$$\square \cdot 4 = 28$$

169. У чотирьох коробках 24 тістечка. Скільки тістечок у семи упаковках?

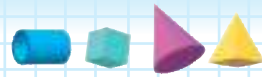

§ 20. Таблиця ділення на 7

-  **170.** Позмагайтеся. Хто швидше знайде суму чисел на кожній стороні трикутника окремо? Чому вона дорівнює?

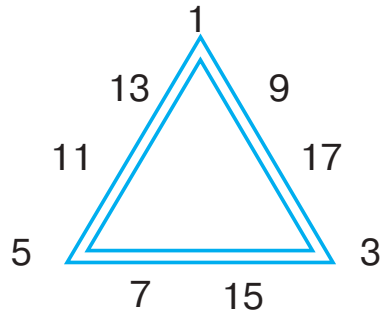

- 171.** Обчисли вирази. До кожної рівності на множення склади по дві рівності на ділення за зразком.

$$7 \cdot 4 = 28$$

$$7 \cdot 5$$

$$7 \cdot 8$$

$$7 \cdot 9$$

$$7 \cdot 6$$

$$28 : 7 = 4$$

$$28 : 4 = 7$$

-  **172.** З рівностей на множення числа 7 складемо рівності, що містять ділення на 7. Розгляньте таблиці.

Таблиця множення числа 7	Таблиця ділення на число 7
$7 \cdot 2 = 14$	$14 : 7 = 2$
$7 \cdot 3 = 21$	$21 : 7 = 3$
$7 \cdot 4 = 28$	$28 : 7 = 4$
$7 \cdot 5 = 35$	$35 : 7 = 5$
$7 \cdot 6 = 42$	$42 : 7 = 6$
$7 \cdot 7 = 49$	$49 : 7 = 7$
$7 \cdot 8 = 56$	$56 : 7 = 8$
$7 \cdot 9 = 63$	$63 : 7 = 9$

- Скільки виразів потрібно запам'ятати?

- 173.** Обчисли вирази.

$$49 : 7 \cdot 8 \quad (35 + 28) : 7 \quad 42 : 7 + 78 \quad 7 \cdot 8 + 56 : 7$$



174. Маса чотирьох однакових посилок 8 кг. Скільки вийде таких посилок, якщо розкласти товар масою 18 кг?

4 п. — 8 кг

? — 18 кг

1 п. — ?

Розв'язання

1) $8 : 4 = 2$ (кг) — маса кожної посилки;

2) $18 : 2 = 9$ (п.) — кількість посилок.

Вираз: $18 : (8 : 4) = 9$ (п.).

Відповідь: 9 посилок.

Зверніть увагу! Для розв'язання цієї задачі необхідно поставити додаткове запитання (?), не передбачене умовою задачі.

175. У 5 ящиків розклали порівну 35 кг огірків. Скільки потрібно взяти таких ящиків, щоб розкласти 63 кг огірків?



176. Накресліть 3 відрізки. Кожний наступний відрізок має бути на 3 см коротший за попередній, а довжина останнього відрізка становить 4 см. Яка довжина кожного відрізка?



177. Обчисли вирази.

$56 : 7 + 37$ $27 - 63 : 7$ $7 \cdot 7 - 28 : 7$ $(81 - 39) : 7$

178. З 35 деталей лего можна скласти 5 однакових веж. Скільки таких веж можна скласти з 56 деталей лего?

§ 21. Знаходження значень виразів і розв'язування задач на застосування вивчених таблиць множення та ділення



179. Обчисліть (усно).

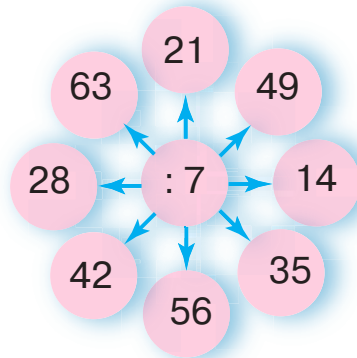
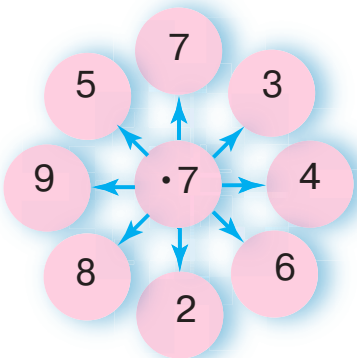

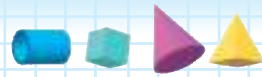

180. Порівняй вирази без обчислень ($>$; $<$; $=$).

$6 \cdot 7 \bigcirc 7 \cdot 6$

$21 : 7 \bigcirc 21 : 3$

$7 \cdot 5 \bigcirc 35 : 5$

$42 : 7 \bigcirc 42 : 6$

$40 : 5 \bigcirc 30 : 5$

$7 \cdot 7 \bigcirc 7 \cdot 4$

181. Обчисли значення виразів.

$27 + a : 7$, якщо $a = 56, 28$. $7 \cdot b - 37$, якщо $b = 8, 6$.

182. Виконай перетворення іменованих чисел. Запиши рівності.

$1 \text{ год } 7 \text{ хв} = \dots \text{ хв}$

$2 \text{ дм } 7 \text{ см} = \dots \text{ см}$

$1 \text{ рік } 7 \text{ міс.} = \dots \text{ міс.}$

$2 \text{ доби } 4 \text{ год} = \dots \text{ год}$

$79 \text{ см} = \dots \text{ дм } \dots \text{ см}$

$70 \text{ с} = \dots \text{ хв } \dots \text{ с}$

183. Склади й розв'яжи задачі за короткими записами умов. Чи можна їх назвати взаємооберненими?

У 3 ящ. — 21 кг картоплі

У 3 ящ. — 21 кг картоплі

У 8 ящ. — ?

? — 56 кг картоплі

184. Довжина сторони прямокутника дорівнює 11 см, а ширина — на 7 см менша. Знайди периметр прямокутника. Побудуй його.



185. Обчисли значення виразу $a : 7 + 56$, якщо $a = 35, 42$.

186. У семи однакових бідонах 35 л молока. Скільки потрібно бідонів для 45 л молока?

§ 22. Таблиця множення числа 8



187. Обчисліть ланцюжок виразів і дізнаєтеся, о котрій годині розкривається квітка латаття.

$75 - 26 : 7 + 8 - 5 - 4 : 6 + 7$



- Скільки годин протягом доби можна милуватися цією квіткою, якщо вона закривається о 19-й годині?



188. Назвіть пари виразів, які мають однакове значення. За яким правилом складено ці рівності? Перевірте значення виразів за таблицею Піфагора на першому фоліоці підручника.

$7 \cdot 8$

$8 \cdot 3$

$5 \cdot 8$

$8 \cdot 6$

$4 \cdot 8$

$8 \cdot 5$

$6 \cdot 8$

$8 \cdot 4$

$3 \cdot 8$

$8 \cdot 7$



189. Розгляньте таблиці.

Таблиця додавання числа 8	Таблиця множення числа 8	Таблиця множення на число 8
$8 + 8 = 16$	$8 \cdot 2 = 16$	$2 \cdot 8 = 16$
$8 + 8 + 8 = 24$	$8 \cdot 3 = 24$	$3 \cdot 8 = 24$
$8 + 8 + 8 + 8 = 32$	$8 \cdot 4 = 32$	$4 \cdot 8 = 32$
$8 + 8 + 8 + 8 + 8 = 40$	$8 \cdot 5 = 40$	$5 \cdot 8 = 40$
$8 + 8 + 8 + 8 + 8 + 8 = 48$	$8 \cdot 6 = 48$	$6 \cdot 8 = 48$
$8 + 8 + 8 + 8 + 8 + 8 + 8 = 56$	$8 \cdot 7 = 56$	$7 \cdot 8 = 56$
$8 + 8 + 8 + 8 + 8 + 8 + 8 + 8 = 64$	$8 \cdot 8 = 64$	$8 \cdot 8 = 64$
$8 + 8 + 8 + 8 + 8 + 8 + 8 + 8 + 8 = 72$	$8 \cdot 9 = 72$	$9 \cdot 8 = 72$

- Що цікавого ви помітили? Які правила було застосовано для складання таблиці? Скільки виразів потрібно запам'ятати?

190. Обчисли вирази.

$$8 \cdot 8 - 56 \quad 8 \cdot 9 + 18 \quad 8 \cdot 6 - 5 \cdot 8 \quad 48 : 6 \cdot (62 - 54)$$

191. У шкільній спартакіаді взяли участь 28 бігунів, на 7 дітей менше змагались у киданні м'яча, а в довжину стрибали в 3 рази менше учасників, ніж кидали м'яч. Скільки дітей стрибало в довжину?



192. Обчисли периметр зображеної фігури.

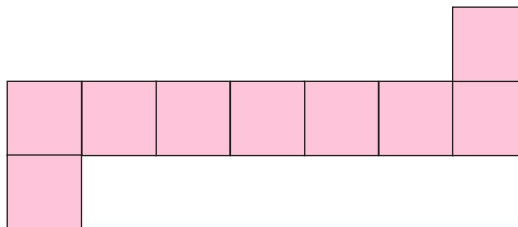

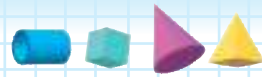

 **193.** Обчисли вирази.
 $8 \cdot 6 + 45$ $86 - 8 \cdot 8$ $8 \cdot (27 - 18)$ $8 \cdot 7 + 8 \cdot 4$

194. На день народження Тетяна отримала 2 MMS і 6 SMS, а телефонних дзвінків — у 4 рази більше, ніж MMS і SMS разом. Скільки телефонних дзвінків отримала Тетяна?

§ 23. Таблиця ділення на 8

 **195.** Установіть закономірність запису числового ряду. Допишіть ще два числа.

1 4 5 9 14 23

196. Обчисли вирази. До кожної рівності на множення склади по дві рівності на ділення.

$8 \cdot 7$

$8 \cdot 5$

$8 \cdot 9$

$8 \cdot 6$

 **197.** З рівностей на множення числа 8 складемо рівності, що містять ділення на 8. Розгляньте таблиці.

Таблиця множення числа 8	Таблиця ділення на число 8
$8 \cdot 2 = 16$	$16 : 8 = 2$
$8 \cdot 3 = 24$	$24 : 8 = 3$
$8 \cdot 4 = 32$	$32 : 8 = 4$
$8 \cdot 5 = 40$	$40 : 8 = 5$
$8 \cdot 6 = 48$	$48 : 8 = 6$
$8 \cdot 7 = 56$	$56 : 8 = 7$
$8 \cdot 8 = 64$	$64 : 8 = 8$
$8 \cdot 9 = 72$	$72 : 8 = 9$

● Скільки виразів потрібно запам'ятати?

198. Знайди значення виразів.

$18 + a \cdot 8$, якщо $a = 9, 7, 8$. $23 - b : 8$, якщо $b = 40, 72, 64$.

199. У семи однакових пляшках 14 л квасу. Скільки квасу в дев'яти таких пляшках? Склади й розв'яжи обернену задачу. (Підказка: невідоме має стати відомим, а відоме — невідомим).



200. Квадрат зі стороною 8 см поділили на менші квадрати зі стороною 1 см кожний. З отриманих квадратів утворили стрічку. Яка довжина цієї стрічки?



201. Обчисли вирази.

$$64 : 8 + 75 \quad 21 - 48 : 8 \quad 72 : (35 - 27) \quad 56 : 8 + 8 \cdot 6$$

202. За 8 годин роботи комбайн витратив 16 л пального. На скільки годин роботи комбайна вистачить 12 л пального?



§ 24. Прості задачі, які містять трійки

взаємопов'язаних величин (загальна довжина, довжина одного відрізка, кількість відрізків)



203. Обчисліть ланцюжок виразів і дізнаєтеся, скільки років тривала перша навколосвітня подорож іспанців під керівництвом Фернана Магеллана.



1 2 3 4 5

204. Математичний диктант

Запишіть вирази й обчисліть їхнє значення.

- Добуток чисел 8 і 3 зменште в 6 разів;
- різницю чисел 75 і 19 зменште у 8 разів;
- добуток чисел 7 і 9 збільште на 7;
- суму чисел 18 і 14 зменште в 4 рази;
- частку чисел 32 і 8 збільште на 9.

205. Порівняй вирази. Запиши рівності й нерівності.

$$8 \cdot 0 + 24 \bigcirc 24 + 8 \cdot 1 \quad 64 - 8 \cdot 8 \bigcirc 64 - 8 : 8$$

$$48 : 8 + 3 \bigcirc 48 : 6 + 1 \quad 8 \cdot 7 - 40 \bigcirc 94 - 8 \cdot 7$$

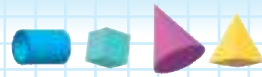

206. За даними таблиці знайдіть невідомі числа.

Довжина одного відрізка	Кількість відрізків	Загальна довжина
8 см	3	?
?	5	20 м
6 дм	?	42 дм

Зверніть увагу! Для розв'язування задач такого типу можна скористатися поданою схемою.

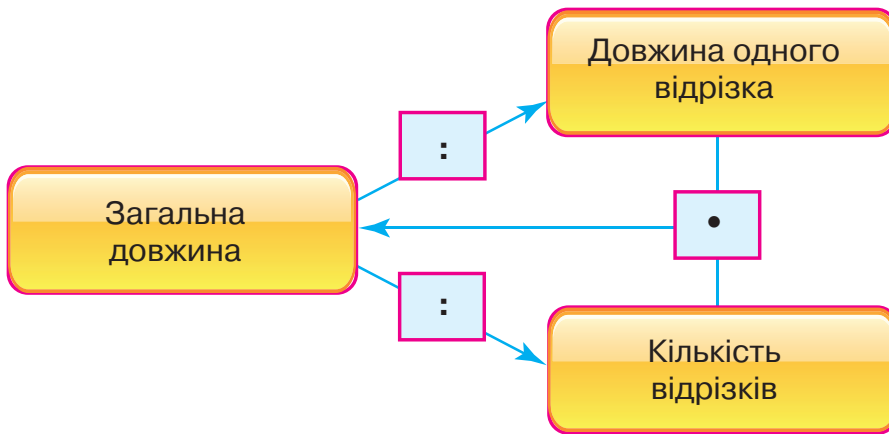

207. Для виготовлення віночків на уроці праці вчителька підготувала 8 різнокольорових стрічок. Загальна довжина цих стрічок 32 м. Яка довжина кожної стрічки?



208. Скільки розрізів потрібно зробити, щоб мотузку завдовжки 40 дм поділити на відрізки по 5 дм кожний?



209. Порівняй вирази. Запиши рівності й нерівності.

$$8 \cdot 5 + 42 \bigcirc 42 + 5 \cdot 8 \quad 50 - 8 \cdot 6 \bigcirc 50 - 48 : 8$$

$$48 : 6 + 2 \bigcirc 48 : 8 \quad 8 \cdot 9 - 62 \bigcirc 92 - 8 \cdot 9$$

210. На пошиття одного костюма витратили 3 м тканини. Скільки метрів тканини потрібно, щоб пошити 7 таких костюмів?



§ 25. Таблиця множення числа 9. Задачі, що містять взаємопов'язані величини (загальна маса, маса одного предмета, кількість предметів)



211. Виконайте обчислення (усно).

Збільште у 8 разів.

Зменште у 8 разів.

2	5	7	4	8	9	3	6
---	---	---	---	---	---	---	---

24	40	32	16	72	48	56	64
----	----	----	----	----	----	----	----



212. Розгляньте таблиці.

Таблиця додавання числа 9	Таблиця множення числа 9	Таблиця множення на число 9
$9 + 9 = 18$	$9 \cdot 2 = 18$	$2 \cdot 9 = 18$
$9 + 9 + 9 = 27$	$9 \cdot 3 = 27$	$3 \cdot 9 = 27$
$9 + 9 + 9 + 9 = 36$	$9 \cdot 4 = 36$	$4 \cdot 9 = 36$
$9 + 9 + 9 + 9 + 9 = 45$	$9 \cdot 5 = 45$	$5 \cdot 9 = 45$
$9 + 9 + 9 + 9 + 9 + 9 = 54$	$9 \cdot 6 = 54$	$6 \cdot 9 = 54$
$9 + 9 + 9 + 9 + 9 + 9 + 9 = 63$	$9 \cdot 7 = 63$	$7 \cdot 9 = 63$
$9 + 9 + 9 + 9 + 9 + 9 + 9 + 9 = 72$	$9 \cdot 8 = 72$	$8 \cdot 9 = 72$
$9 + 9 + 9 + 9 + 9 + 9 + 9 + 9 + 9 = 81$	$9 \cdot 9 = 81$	$9 \cdot 9 = 81$

- Що цікавого ви помітили? Які правила було застосовано для складання таблиці? Скільки виразів потрібно запам'ятати?

213. Перше число — a , друге — у 9 разів більше. Запиши суму цих чисел виразом. Знайди значення виразу, якщо $a = 9, 8$.

214. Обчисли вирази.

$$5 \cdot 9 + 64 : 8 \quad 9 \cdot 9 - 8 \cdot 8 \quad (67 - 59) \cdot 9 \quad 9 \cdot 4 : 6$$



215. За даними таблиці знайдіть невідомі числа.

Маса одного предмета	Кількість предметів	Загальна маса
2 кг	7 коробок	?
?	9 ящиків	45 кг
7 кг	? упаковок	56 кг

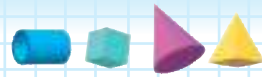

Зверніть увагу! Для розв'язування задач такого типу можна скористатися поданою схемою.

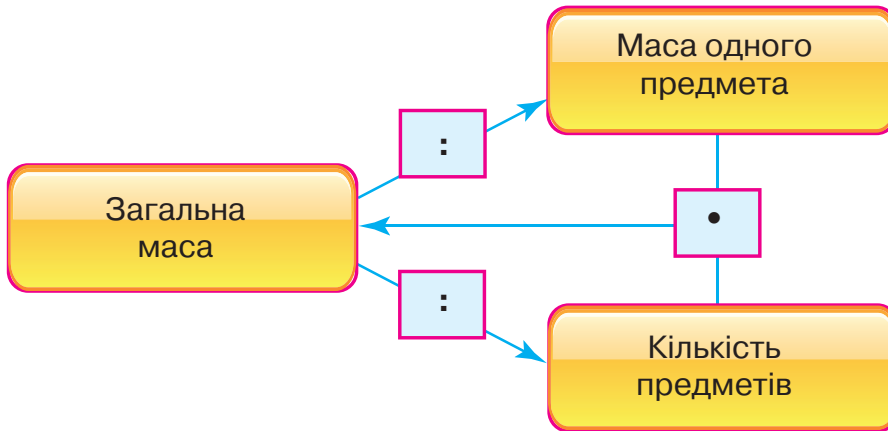

216. Маса однієї індички становить 3 кг. Яка маса восьми таких індичок?

 **217.** Обчисли вирази.
 $9 \cdot 8 - 9 \cdot 5$ $9 \cdot 2 : 6 + 87$ $9 \cdot (47 - 38)$ $72 : 8 \cdot 9$

218. У сувої було 32 м драпу. З цієї тканини пошили 8 однакових пальт. Скільки метрів тканини використали на пошиття кожного пальта?

§ 26. Таблиця ділення на 9. Розв'язування задач на застосування вивчених таблиць множення та ділення

 **219.** Обчисліть ланцюжок виразів і дізнаєтеся, скільки років живе ластівка.



220. Обчисли вирази. До кожної рівності на множення склади по дві рівності на ділення.

$9 \cdot 6$ $9 \cdot 8$ $3 \cdot 9$ $9 \cdot 7$



221. З рівностей на множення числа 9 складемо рівності, що містять ділення на 9. Розгляньте таблиці.

Таблиця множення числа 9	Таблиця ділення на число 9
$9 \cdot 2 = 18$	$18 : 9 = 2$
$9 \cdot 3 = 27$	$27 : 9 = 3$
$9 \cdot 4 = 36$	$36 : 9 = 4$
$9 \cdot 5 = 45$	$45 : 9 = 5$
$9 \cdot 6 = 54$	$54 : 9 = 6$
$9 \cdot 7 = 63$	$63 : 9 = 7$
$9 \cdot 8 = 72$	$72 : 9 = 8$
$9 \cdot 9 = 81$	$81 : 9 = 9$

- Скільки виразів потрібно запам'ятати?

222. Добери числа, щоб рівності й нерівності стали істинними.

$9 : 3 = 12 : \square$

$45 : 5 > \square : 5$

$36 : 9 < 16 : \square$

$42 : \square < 42 : 6$

$27 : \square > 27 : 9$

$45 : 9 = 35 : \square$

223. Обчисли вирази.

$9 \cdot 9 - 46 \quad (95 - 32) : 9 \quad 54 : 9 + 36 : 9 \quad (65 + 16) : 9 \cdot 8$

224. Діти розрізали паперову смужку завдовжки 27 дм на 9 рівних частин. Яка довжина кожної частини?



225. Батькові й сину разом 47 років. Скільки років буде їм разом через 9 років?



226. Обчисли вирази.

$72 : 9 + 76 \quad (27 - 18) \cdot 6 \quad 81 : 9 + 63 : 7 \quad (47 + 7) : 9 + 5$

227. Миша живе в середньому 3 роки, а кріль — 12 років. У скільки разів кріль живе довше за мишу?



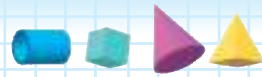

§ 27. Прості задачі, які містять трійки взаємопов'язаних величин (вартість, ціна, кількість)

-  **228.** Прочитайте кожну рівність по-різному. Назвіть компоненти й результати дій множення та ділення.

$$9 \cdot 8 = 72$$

$$36 : 9 = 4$$

- 229.** Добери числа. Запиши рівності.

$$9 \cdot \square = 36$$

$$72 : \square = 8$$

$$7 \cdot \square = 63$$

$$54 : \square = 6$$

- 230.** Обчисли вирази.

$$7 \cdot 9 + 14 : 7 \quad 8 \cdot 9 - 6 \cdot 7 \quad (65 - 57) \cdot 4 \quad 6 \cdot 7 + 64 : 8$$

-  **231.** Розгляньте малюнок. За даними таблиці знайдіть невідомі числа.



Назва товару	Ціна	Кількість	Вартість
Зошит	3 грн	?	18 грн
Олівець	?	2	8 грн
Ручка	4 грн	6	?

Зверніть увагу! Для розв'язування задач такого типу можна скористатися поданою схемою.

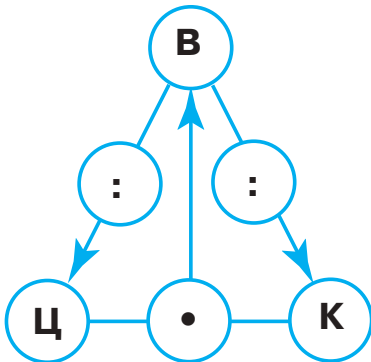

Ціна (Ц) = вартість : кількість
 Вартість (В) = ціна • кількість
 Кількість (К) = вартість : ціну



232. Батьки придбали на дитяче свято 7 різнокольорових кульок вартістю 5 грн кожна й повітряного змія за 50 грн. Яка вартість усієї покупки?



233. Розстав (де потрібно) дужки так, щоб рівності стали істинними. Запиши.

$$63 : 45 : 5 = 7 \quad 9 \cdot 8 - 4 = 36 \quad 64 : 8 + 1 = 9$$



234. Обчисли вирази.

$$56 : 7 + 65 \quad (56 + 25) : 9 \quad 49 : 7 + 6 \cdot 9 \quad 6 \cdot 6 - 35 : 5$$

235. Господиня купила 2 кг моркви за ціною 9 грн за кілограм і кавун. За все вона заплатила 67 грн. Скільки коштував кавун?

§ 28. Прості задачі, які містять трійки взаємопов'язаних величин (загальна місткість, місткість однієї посудини, кількість посудин)



236. Обчисліть ланцюжок виразів і дізнаєтеся, скільки літрів води випиває за день слон.



237. Розглянь малюнок. Яку місткість має кожна посудина?



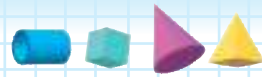

- Яку ємність потрібно використати, щоб напоїти слона?
- Яку ємність потрібно використати, щоб напоїти теля, яке випиває за добу 70 л води?
- Яку ємність потрібно використати, щоб напоїти козу, яка випиває за добу 7 л води?
- А скільки ти випиваєш літрів води за добу?



238. За даними таблиці знайдіть невідомі числа.

Місткість однієї посудини	Кількість посудин	Загальна місткість
2 л	4	?
?	3	24 л
5 л	?	40 л

Зверніть увагу! Для розв'язування задач такого типу можна скористатися поданою схемою.

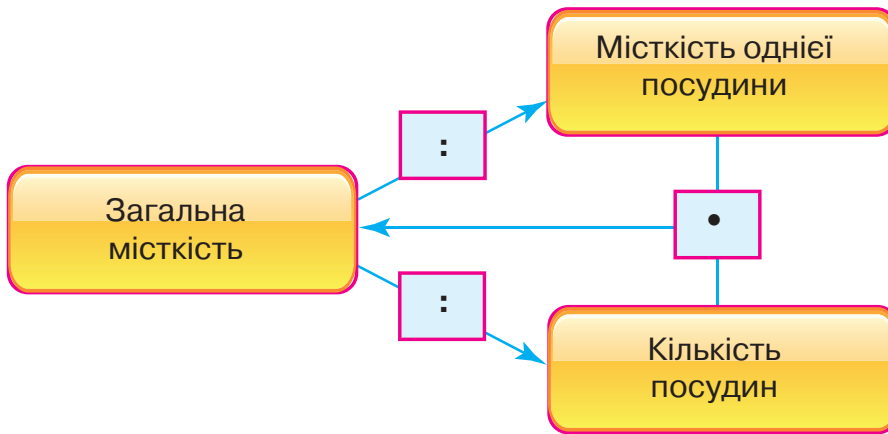

239. У п'яти бідонах міститься 45 л молока, у банці — на 6 л молока менше, ніж в одному бідоні. Скільки літрів молока міститься в банці?

240. Обчисли вирази.

$$27 : 9 + 58$$

$$92 - 7 \cdot 9$$

$$(87 - 33) : 6 \cdot 8$$

$$7 \cdot (45 - 37) + 28$$

$$8 \cdot 6 - 34$$

$$68 + 72 : 8$$



241. Уяви, що в тебе 9 хворостин. Скільки стане хворостин, якщо дві з них розламати навпіл?



242. Обчисли вирази.

$$92 - 9 \cdot 8 \quad 63 : 7 + 57 \quad 4 \cdot (46 - 37) + 15 \quad (53 + 28) : 9 \cdot 5$$

243. У фермера було 25 л молока. Він продав 9 дволітрових пляшок молока. Скільки літрів молока залишилось у фермера?

§ 29. Прості задачі, які містять трійки взаємопов'язаних величин (загальний виробіток, продуктивність праці, час роботи)



244. Полічіть сімками до 70; вісімками до 80; десятками до 100.

245. Пригадай правила множення та ділення на 10.

- Щоб помножити число на 10, потрібно
- Щоб поділити число на 10,

246. Обчисли вирази.

$$\begin{array}{lll} 4 \cdot 10 : 5 & 50 : 10 \cdot 9 & 76 : 76 \cdot 34 \\ 16 : 1 : 4 & 7 \cdot 10 : 1 & (48 + 12) : 10 \\ 10 \cdot (34 - 27) & & (50 + 14) : 8 \end{array}$$



Якщо в задачі описано *процес роботи*, то ця задача містить **взаємопов'язані величини**: *продуктивність праці, час роботи, загальний виробіток*.

Продуктивність праці — це обсяг роботи, виконаної за одиницю часу (1 год, 1 день, 1 місяць тощо).



247. За 5 днів роботи кравець пошив 35 шапок. Знайди денну продуктивність праці кравця.

Час роботи	Продуктивність праці (за 1 день)	Загальний виробіток
5 днів	?	35 шапок

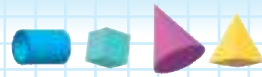

Зверніть увагу! Для розв'язування задач такого типу можна скористатися поданою схемою.

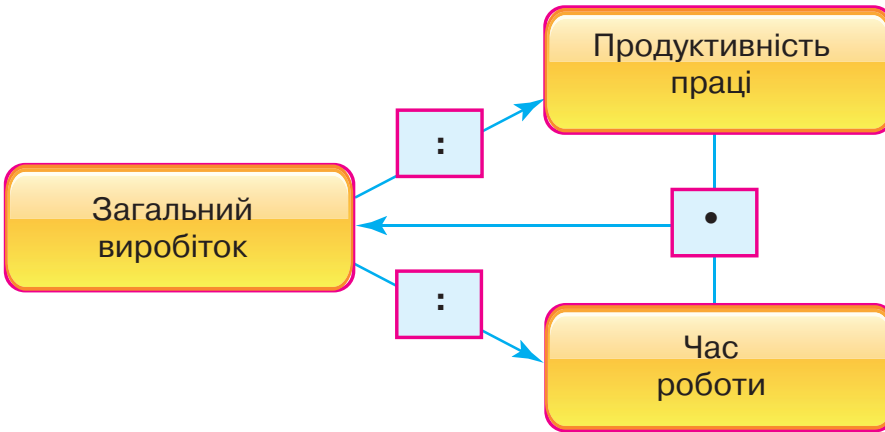

- 248.** За 5 днів роботи кравець пошив 35 шапок. Після запровадження нової технології продуктивність його праці зросла на 2 вироби. Скільки шапок пошиє кравець за 5 днів за новою технологією?

Час роботи	Продуктивність праці (за 1 день)	Загальний виробіток
5 днів	?	35 шапок
5 днів	?, на 2 шапки більше	?

План розв'язання

- 1) Скільки шапок шив кравець за 1 день?
- 2) Скільки шапок став шити кравець за 1 день після запровадження нової технології?
- 3) Скільки шапок пошиє кравець за 5 днів за новою технологією?

- 249.** Довжина сторони прямокутника дорівнює 9 см, а ширина — на 6 см менша, ніж довжина. Накресли цей прямокутник. Обчисли його периметр.



- 250.** Обчисли значення виразів.

$$3 \cdot 10 : 5 \quad 80 : 10 \cdot 7 \quad 9 \cdot 10 : 1 \quad (60 + 12) : 9$$

251. Склади й розв'яжи задачу за таблицею.

Бригада	Час роботи	Продуктивність праці (за 1 день)	Загальний виробіток
Перша	5 год	?	15 м
Друга	6 год	?, на 2 м більше	?

§ 30. Знаходження значень виразів і розв'язування задач на застосування вивчених таблиць множення та ділення



252. Установіть закономірність запису числового ряду. Назвіть пропущені числа.

90 81 ... 63 36 9



253. Математичний диктант

Запишіть: добуток чисел 3 і 9 збільште на 45; частку чисел 48 і 6 зменште в 4 рази; від числа 72 відніміть частку чисел 9 і 3; частку чисел 49 і 7 збільште у 8 разів.

254. Обчисли значення виразу $a : 8 + b \cdot 5$, якщо $a = 40, 64, 32$; $b = 9, 10, 1$.

255. Розв'яжи й порівняй задачі.

- 1) У сувої було 28 м драпу. З цієї тканини пошили 7 однакових пальт. Скільки тканини використали на кожне пальто?
- 2) У сувої було 28 м драпу. З цієї тканини пошили кілька пальт, використавши на кожне пальто по 4 м драпу. Скільки пошили пальт?
- 3) У швейній майстерні пошили 7 пальт, використавши на кожне пальто по 4 м драпу. Скільки всього використали метрів тканини?

256. За 4 год столяр виготовив 12 стільців. Його учень за 1 год виготовляв на 2 стільці менше, ніж столяр. Скільки стільців виготовив учень за 4 год?



257. Колоду завдовжки 6 м розпиляли на 6 рівних частин. Скільки разів довелося розпилувати колоду?



258. Обчисли значення виразу $a : 10 + b \cdot 6$, якщо $a = 60, 80, 100$; $b = 6, 7, 8$.

259. За 1 місяць гуска з'їдає 4 кг зерна. Скільки зерна потрібно гусці на 9 місяців?

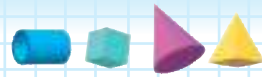

ПЕРЕВІРЯЄМО СВОЇ ДОСЯГНЕННЯ

260. Добуток яких чисел дорівнює 56?

6 і 9 7 і 8 8 і 8

261. Частка яких чисел дорівнює 8?

72 і 8 64 і 8 48 і 8

262. Обчисли значення виразів.

$8 \cdot 6 + 3 \cdot 9$ $8 \cdot 9 - 7 \cdot 6$ $(85 - 36) : 7$ $8 \cdot 3 : 6$

263. Порівняй вирази. Запиши рівності й нерівності.

$7 \cdot 1 + 24$ ○ $24 + 7 \cdot 0$ $52 - 6 \cdot 6$ ○ $52 - 6 : 6$
 $8 \cdot 5 + 30$ ○ $6 \cdot 5 + 40$ $48 : 6 + 37$ ○ $48 : 8 + 34$

264. Виконай перетворення іменованих чисел. Запиши рівності.

1 год 9 хв = ... хв 6 дм 7 см = ... см
80 с = ... хв ... с 13 дм = ... м ... дм
1 рік 9 міс. = ... міс. 1 доба 6 год = ... год

265. Периметр квадрата дорівнює 28 см. Яка довжина його сторони? Накресли цей квадрат.

266. За 5 днів майстриня розписала 35 глиняних виробів. За скільки днів вона розпише 45 таких виробів, якщо продуктивність її праці буде кожного дня однаковою?



267. Розстав (де потрібно) дужки так, щоб рівності стали істинними. Запиши.

$64 : 4 \cdot 2 = 8$ $7 \cdot 9 - 2 = 49$ $72 : 9 + 1 = 9$

268. Яке число складається з трьох сотень, п'яти десятків і шести одиниць?

365 356 536



3 РОЗДІЛ

НУМЕРАЦІЯ ЧИСЕЛ У КОНЦЕНТРИ «ТИСЯЧА». УСНЕ Й ПИСЬМОВЕ ДОДАВАННЯ ТА ВІДНІМАННЯ ЧИСЕЛ У МЕЖАХ 1000

§ 31. Лічильна одиниця — сотня. Лічба сотнями. Утворення трицифрового числа



269. Полічіть десятками до 100 та у зворотному порядку.

10, 20, 30, 40, 50, 60, 70, 80, 90, 100
100, 90, 80, 70, 60, 50, 40, 30, 20, 10



10 дес. = 1 сот. 1 сот. = 100 од.

270. Лічити можна сотнями.

1 сотня — сто; 2 сотні — двісті; 3 сотні — триста;
4 сотні — чотириста; 5 сотень — ...



10 сотень = 1 тисяча 1 тисяча = 1000 одиниць
1000 — найменше чотирицифрове число



271. Розгляньте малюнок. Білка та їжак зібрали багатий урожай горіхів. Вони склали горіхи в мішки по 100 штук у кожний мішок. Допоможемо їм порахувати врожай.



Сто, двісті, триста, чотириста ... тисяча.

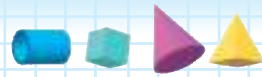

272. Розглянь малюнок. Прочитай числа. Самостійно продовж лічбу до 117.

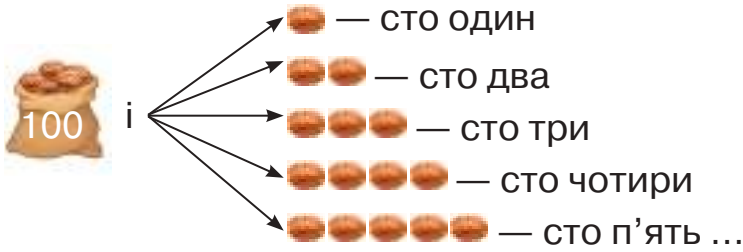

273. Прочитай числа. Випиши трицифрові числа.

32, 120, 9, 310, 90, 708, 200, 50, 1000, 821, 65, 500

274. На Святі кольорової крейди відбувся конкурс малюнка на асфальті. Полічіть, скільки крейди використала кожна з чотирьох команд на свої малюнки. Назвіть найбільшу й найменшу кількість використаної крейди.



275. Яке число задумала Поліна, якщо воно складається з однієї сотні, одного десятка й однієї одиниці?

276. У книжці 72 сторінки. Починаючи з понеділка, Нестор щодня читав по 9 сторінок, а в суботу прочитав 14 сторінок. Скільки сторінок йому залишилося прочитати в неділю?

 **277.** Запиши числа: сто сім, двісті, вісімсот, тисяча, триста один, шістсот, п'ятсот п'ятдесят п'ять, чотириста.

278. Учні поїхали на екскурсію до музею в трьох мікроавтобусах. У двох мікроавтобусах було по 9 місць, а в третьому — 17 місць. Скільки учнів поїхало до музею, якщо вони зайняли всі місця?



§ 32. Додавання та віднімання числа 1 ($170 + 1$, $187 - 1$)



279. Полічіть десятками до 100. Полічіть від 150 до 174; від 305 до 320.

280. Запиши сусідні числа.

... 115 126 139 152 ...
... 161 174 187 198 ...

281. Продовж твердження.

- Кожне наступне число на 1
- Кожне попереднє число на 1

282. Назви пропущені числа.

153 наступне ?	? попереднє 711
? попереднє 327	904 наступне ?
310 наступне ?	? попереднє 220

283. Порівняй вирази без обчислень ($>$; $<$; $=$).

$128 + 1 \bigcirc 128 - 1$ $263 + 1 \bigcirc 264 + 1$ $399 - 1 \bigcirc 199 - 1$
 $607 - 1 \bigcirc 608 - 1$ $700 - 1 \bigcirc 701 - 1$ $805 + 1 \bigcirc 1 + 805$

284. У Тихона в колекції 110 марок. Це на 1 марку менше, ніж у його друга Михайла. Скільки марок у Михайла?



285. Обчисли значення виразів.

$408 + 1$ $311 - 1$ $200 - 1 - 1$ $329 + 1 + 1$

286. Протягом року спортивний клуб відвідувало 120 чоловіків, жінок — на одну менше, ніж чоловіків. Скільки жінок відвідувало спортивний клуб?

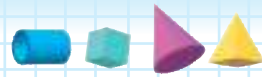

§ 33. Порівняння сотень. Додавання та віднімання сотнями ($400 + 200$, $400 - 200$)

 **287.** Полічіть десятками від 100 до 200, від 300 до 400, від 600 до 700, від 900 до 1000.

288. Порівняй числа за зразком ($>$; $<$; $=$).

5 сот. $<$ 8 сот. 2 сот. \bigcirc 7 сот. 1 тис. \bigcirc 9 сот. 6 сот. \bigcirc 3 сот.

$500 < 800$ $200 \bigcirc 700$ $1000 \bigcirc 900$ $600 \bigcirc 300$

289. Порівняй записи. Обчисли вирази.

$4 + 2 = 6$ $4 - 2 = 2$ $300 + 100$ $300 - 100$

$40 + 20 = 60$ $40 - 20 = 20$ $700 + 200$ $700 - 200$

$400 + 200 = 600$ $400 - 200 = 200$ $300 + 200$ $300 - 200$

290. Обчисли значення виразів за зразком.

$2 \text{ сот.} + 3 \text{ сот.} = 5 \text{ сот.}$ $5 \text{ сот.} + 4 \text{ сот.}$ $9 \text{ сот.} + 1 \text{ сот.}$

$200 + 300 = 500$ $500 + 400$ $900 + 100$

$6 \text{ сот.} - 1 \text{ сот.} = 5 \text{ сот.}$ $10 \text{ сот.} - 3 \text{ сот.}$ $7 \text{ сот.} - 2 \text{ сот.}$

$600 - 100 = 500$ $1000 - 300$ $700 - 200$

291. Склади й розв'яжи задачу за коротким записом умови.

5 ящ. — ?, по 8 кг яблук
3 ящ. — ?, по 10 кг груш } ?

 **292.** Якщо до віку Дениса додати 6 років, а потім ще 3 роки, вийде 20 років. Скільки років Денисові зараз?

 **293.** Обчисли значення виразів.
 $500 + 200$ $400 - 100$ $700 + 300$ $1000 - 500$

294. У парку посадили 24 кущі троянд у 3 ряди. Скільки кущів троянд у кожному ряду? Скільки троянд буде в чотирьох рядах?



§ 34. Лічба в межах 1000. Розряд сотень



295. Розгадайте ребуси.

Мі 100 ті 100 100 вп 100 рона ро100к

296. Полічи сотнями до 1000 та у зворотному порядку до 100.

297. Розглянь таблицю. Прочитай записані в ній числа. Скільки сотень, десятків та одиниць містить кожне число? Що означає цифра 5 у кожному з чисел?

Сотні	Десятки	Одиниці
5	3	1
3	0	5
8	5	0

298. Обчисли значення виразів. Порівняй ($>$; $<$; $=$).

$200 + 100 \bigcirc 300$

$600 \bigcirc 600 - 100$

$500 - 200 \bigcirc 500$

$300 \bigcirc 400 - 100$

$400 - 200 \bigcirc 400 + 200$

$800 + 200 \bigcirc 800 - 200$

299. Обчисли значення виразів.

$240 + 1$

$182 - 1$

$300 - 100$

$400 + 300$

$769 + 1$

$400 - 1$

$600 + 200$

$800 - 500$

300. Рибалки впіймали 9 щук, окунів — у 8 разів більше, ніж щук, а бичків — на 8 менше, ніж щук та окунів разом. Скільки бичків упіймали рибалки?



301. Обчисли значення виразів.

$600 + 300$

$700 - 200$

$385 + 1 + 1$

$480 - 1 - 1$

302. Антон підтягнувся на турніку 15 разів, Віктор — у 3 рази менше, а Микола — на 2 рази менше, ніж Антон і Віктор разом. Скільки разів підтягнувся на турніку Микола?

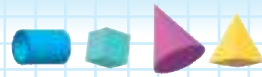

§ 35. Розрядний склад числа. Розрядні числа. Читання та запис трицифрових чисел

 **303.** Розгляньте числовий ряд. Назвіть тільки трицифрові розрядні числа.
28, 300, 163, 50, 701, 900, 10, 234, 1000, 642, 895, 50

304. Полічи від 97 до 109, від 294 до 316, від 458 до 469, від 718 до 729.



305. Математичний диктант

Запишіть числа: одна сотня і сім десятків; дві сотні й вісім одиниць; десять десятків; десять сотень; шість сотень, два десятки й три одиниці; сім сотень і п'ять одиниць; п'ять десятків і дев'ять одиниць; дев'ять сотень, дев'ять десятків і дев'ять одиниць; вісім сотень, один десяток і три одиниці; число, наступне до числа 459; число, попереднє до числа 381.

306. Прочитай числа в розрядній таблиці. Скільки сотень, десятків і одиниць містить кожне число? Яке число найбільше? Яке число найменше? Запиши кілька нерівностей з цими числами за зразком.

$$102 < 111 \quad 887 > 240$$

Сотні	Десятки	Одиниці
1	0	2
1	1	1
2	4	0
3	1	8
6	0	0
8	8	7

307. Запиши рівності за зразком.

$$100 + 50 + 2 = 152$$

$$200 + 80 + 1$$

$$100 + 70 + 5$$

$$400 + 80 + 4$$

$$200 + 50$$

$$800 + 10 + 3$$

$$600 + 20 + 2$$

$$900 + 70 + 6$$

$$300 + 4$$



308. Склади й розв'яжи задачу за даними таблиці.

Кількість костюмів	Витрачено на 1 костюм	Усього витрачено тканини
?	4 м	36 м



309. Обчисли значення виразів.

$$200 + 40 + 9 \quad 500 + 10 + 7 \quad 700 + 7 \quad 600 + 30 + 2$$

310. Склади й розв'яжи задачу за даними таблиці.

Кількість суконь	Витрачено на 1 сукню	Усього витрачено тканини
9 с.	3 м	?

§ 36. Розрядний склад числа. Загальна кількість одиниць, десятків і сотень у трицифровому числі. Порівняння чисел



311. Прочитайте числа в розрядній таблиці. Назвіть числа, у яких є цифра 1. Що означає цифра 1 у кожному з цих чисел? Назвіть числа, у яких є цифра 2. Що означає цифра 2 в кожному з цих чисел? Назвіть числа, у яких є цифра 6. Що означає цифра 6 у кожному з цих чисел? Яке число найбільше? Яке число найменше?

Сотні	Десятки	Одиниці
1	2	6
2	1	6
3	2	0
4	6	2
6	0	7
9	8	1

312. Запиши за зразком загальну кількість одиниць, десятків, сотень у кожному числі з таблиці (див. завдання 311).

$$126 \text{ — } 1 \text{ сотня} \quad 126 \text{ — } 12 \text{ десятків} \quad 126 \text{ — } 126 \text{ одиниць}$$

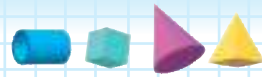

- 313.** Побудуй у зошиті таблицю розрядів. Запиши в таблицю числа:
- 732, 280, 427, 561 (назви, скільки в кожному числі сотень, десятків, одиниць, а також загальну кількість сотень, десятків, одиниць);
 - одна сотня і шість одиниць; три сотні, шість десятків і дві одиниці; сім сотень, дев'ять десятків і чотири одиниці; п'ять сотень і п'ять одиниць.

- 314.** Розклади числа на розрядні доданки (див. зразок).

$$784 = 700 + 80 + 4 \quad 183 \quad 329 \quad 448 \quad 760 \quad 821 \quad 905$$

- 315.** Порівняй числа й вирази без обчислень ($>$; $<$; $=$).

$$170 \bigcirc 107 \quad 670 \bigcirc 670 - 1 \quad 140 \bigcirc 100 + 400$$

$$905 \bigcirc 509 \quad 372 \bigcirc 370 + 1 \quad 705 \bigcirc 700 + 50$$

$$804 \bigcirc 840 \quad 380 - 80 \bigcirc 380 \quad 900 - 100 \bigcirc 900$$

- 316.** Склади й розв'яжи задачу за таблицею.

Ціна	Кількість	Вартість покупки
<input type="checkbox"/> грн, однакова	<input type="checkbox"/> шт.	?
	?	<input type="checkbox"/> грн

-  **317.** Розклади на розрядні доданки числа 148; 291; 840; 614; 12; 705.

- 318.** Блокнот коштує 10 грн. Дмитро купив 8 таких блокнотів. Яка вартість усієї покупки?

§ 37. Розрядний склад числа. Рівняння. Розв'язок рівняння. Знаходження невідомого доданка

-  **319.** Запишіть усі трицифрові числа, які можна утворити з цифр 1, 3, 7, у порядку зростання. Скільки таких чисел? Підкресліть число з найбільшою кількістю сотень. Запишіть усі трицифрові числа, які можна утворити з цифр 2, 4, 6, у порядку зменшення. Скільки таких чисел? Підкресліть число з найменшою кількістю одиниць.



320. Добери числа. Запиши рівності.

$$400 + \square = 700 \quad \square + 100 = 500 \quad 800 + \square = 801$$

Продовж твердження.

- Щоб знайти невідомий доданок, потрібно ...



321. Розгляньте малюнок. Складіть і розв'яжіть задачу за малюнком.



Задачу можна розв'язати за допомогою рівності з невідомим доданком.

$$2 + \square = 26$$

Якщо невідомий доданок позначити буквою латинського алфавіту ($a, b, c, d \dots x, y, z$), то можна записати буквену рівність: $2 + x = 26$. Це — **рівняння**.



Рівняння — це рівність, яка містить невідоме число, позначене буквою латинського алфавіту.

Задачу можна розв'язати так:

$$2 + x = 26 \text{ (нам невідомий другий доданок).}$$

$x = 26 - 2$ (щоб знайти невідомий доданок, потрібно від суми відняти відомий доданок).

$$x = 24. \text{ Це — } \textbf{розв'язок рівняння}.$$

Відповідь: у їжачка 24 яблука.

322. Розв'яжи рівняння за зразком.

$$x + 37 = 65$$

$$15 + y = 29$$

$$c + 100 = 700$$

$$x = 65 - 37$$

$$b + 26 = 52$$

$$200 + d = 900$$

$$x = 28$$

$$\underline{28 + 37 = 65}$$

$$65 = 65$$

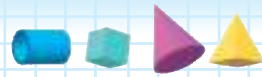

323. Склади задачу за схемою. Розв'яжи за допомогою рівняння.

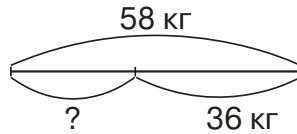

 **324.** Олена задумала число. Додала до нього 5 і в результаті отримала 12. Яке число задумала Олена?

 **325.** Розв'яжи рівняння.

$$34 + x = 62$$

$$b + 200 = 900$$

$$y + 1 = 100$$

326. Дві бригади разом побудували 500 км дороги. Перша бригада побудувала 200 км дороги. Скільки кілометрів дороги побудувала друга бригада?

§ 38. Арифметичні дії з числами на основі нумерації. Додавання на основі розрядного складу числа ($300 + 40$, $300 + 4$, $300 + 50 + 4$)

 **327.** Назвіть пропущені числа.

489 492 ... 494 498 ... 500 503 506

328. Виконай обчислення (усно).

Збільш на 1:

100	399	700	999	219	507	180
-----	-----	-----	-----	-----	-----	-----

Зменш на 1:

175	200	410	641	156	1000	837
-----	-----	-----	-----	-----	------	-----

329. Розклади на розрядні доданки числа 104; 350; 511; 669; 808; 999.

330. Виконай завдання за зразком.

$$3 \text{ сот.} + 4 \text{ дес.} = 300 + 40 = 340$$

$$3 \text{ сот.} + 4 \text{ од.} = 300 + 4 = 304$$

$$3 \text{ сот.} + 5 \text{ дес.} + 4 \text{ од.} = 300 + 50 + 4 = 354$$

$$5 \text{ сот.} + 7 \text{ дес.}$$

$$7 \text{ сот.} + 1 \text{ дес.}$$

$$5 \text{ сот.} + 7 \text{ од.}$$

$$7 \text{ сот.} + 1 \text{ од.}$$

$$5 \text{ сот.} + 2 \text{ дес.} + 7 \text{ од.}$$

$$7 \text{ сот.} + 6 \text{ дес.} + 1 \text{ од.}$$



331. Розв'яжи рівняння.

$$90 + x = 91$$

$$x + 300 = 600$$

$$200 + x = 500$$

332. Навесні в лісі посадили 100 дубків; каштанів — на 60 менше, ніж дубків; беріз — у 5 разів менше, ніж каштанів, а сосен стільки, скільки дубків, каштанів і беріз разом. Скільки сосен посадили в лісі?



333. Обчисли значення виразів.

$$800 + 20$$

$$300 + 20 + 5$$

$$700 + 60$$

$$400 + 9$$

334. З першої ділянки фермер зібрав 200 кг капусти, а з другої — на 40 кг більше. Скільки кілограмів капусти зібрав фермер з другої ділянки?

§ 39. Віднімання на основі розрядного складу числа (345 – 300, 345 – 40, 345 – 5)



335. Обчисліть ланцюжок виразів і дізнаєтеся, скільки років розкладається в ґрунті алюмінієва бляшанка.



336. Обчисли значення виразів. До кожної рівності на додавання склади по дві рівності на віднімання.

$$300 + 40$$

$$300 + 4$$

$$300 + 45$$

$$340 + 5$$

337. Виконай завдання за зразком.

$$3 \text{ сот. } 4 \text{ дес. } 5 \text{ од.} - 3 \text{ сот.} = 4 \text{ дес. } 5 \text{ од.} = 345 - 300 = 45$$

$$3 \text{ сот. } 4 \text{ дес. } 5 \text{ од.} - 4 \text{ дес.} = 3 \text{ сот. } 5 \text{ од.} = 345 - 40 = 305$$

$$3 \text{ сот. } 4 \text{ дес. } 5 \text{ од.} - 5 \text{ од.} = 3 \text{ сот. } 4 \text{ дес.} = 345 - 5 = 340$$

$$5 \text{ сот. } 7 \text{ дес. } 2 \text{ од.} - 5 \text{ сот.}$$

$$5 \text{ сот. } 7 \text{ дес. } 2 \text{ од.} - 4 \text{ дес.}$$

$$5 \text{ сот. } 7 \text{ дес. } 2 \text{ од.} - 2 \text{ од.}$$

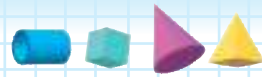

338. Розв'яжи рівняння.

$$610 + x = 619$$

$$x + 300 = 367$$

$$71 + x = 271$$

339. Добери числа, щоб рівності й нерівності стали істинними.

$$120 - \square < 120 + 1 \quad 561 + 1 > 560 + \square \quad 414 - 10 = 400 + \square$$

$$676 - 1 > 670 + \square \quad 230 + 1 = 232 - \square \quad 100 + \square < 100 + 4$$

340. У швейній майстерні пошили 154 дитячі сукні, а саме: із ситцю — 45 суконь, з батисту — у 9 разів менше, ніж із ситцю, а з шовку — решту. Скільки в майстерні пошили суконь із шовку?



341. Обчисли значення виразів.

$$620 - 20$$

$$587 - 7$$

$$935 - 35$$

$$459 - 400$$

342. Пластмаса розкладається в ґрунті 450 років, а упаковка з пінопласту — 50 років. На скільки років довше розкладається пластмаса, ніж пінопласт?



§ 40. Додавання та віднімання на основі розрядного складу числа. Одиниця вимірювання довжини — кілометр



343. Обчисліть ланцюжок виразів і дізнаєтеся довжину (у кілометрах) річки Прип'ять.

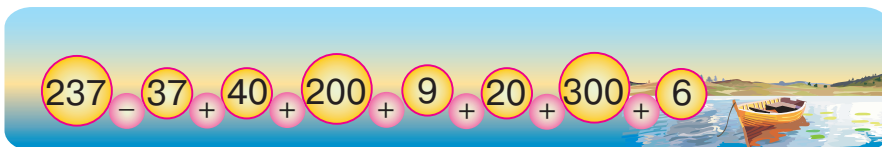



$1 \text{ дм} = 10 \text{ см}$

$1 \text{ м} = 10 \text{ дм} = 100 \text{ см}$

344. Знайди невідомі величини за даними таблиці.

Кількість відрізків	Довжина одного відрізка	Загальна довжина
5	4 дм	?
?	4 дм	20 дм
5	?	20 дм



$1 \text{ км} = 1000 \text{ м}$

У кілометрах вимірюють великі відстані.

345. Продовж твердження.

- Довжину класу вимірюють у
- Довжину стола вимірюють у
- Довжину й ширину дитячого майданчика вимірюють у
- Довжину Дніпра вимірюють у
- Відстань від Києва до Харкова вимірюють у
- Відстань від Києва до Мілана (Італія) вимірюють у

346. Добери числа. Запиши рівності.

$200 \text{ м} + \square \text{ м} = 1 \text{ км}$

$1 \text{ км} - \square \text{ м} = 600 \text{ м}$

$500 \text{ м} + \square \text{ м} = 900 \text{ м}$

$700 \text{ м} - \square \text{ м} = 500 \text{ м}$

$1 \text{ км} - \square \text{ м} = 100 \text{ м}$

$800 \text{ м} + \square \text{ м} = 1000 \text{ м}$

347. Склади рівності на додавання та віднімання, використовуючи подані числа.

140 9 149

600 70 670

23 323 300

348. Три села розташовані вздовж траси. Відстань від першого села до другого становить 4 км, а від другого до третього — 5 км 800 м. Яка відстань від першого села до третього? Скористайся схемою до задачі.

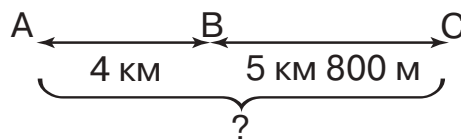

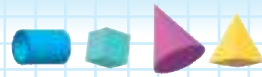

349. Обчисли вирази.

$$600 \text{ см} - 300 \text{ см}$$

$$9 \text{ дм} - 45 \text{ см}$$

$$40 \text{ дм} + 60 \text{ дм}$$

$$1 \text{ км} - 800 \text{ м}$$

$$150 \text{ см} - 50 \text{ см}$$

$$48 \text{ см} + 12 \text{ см}$$

350. У майстерні розпиляли колоду на частини завдовжки 1 м. Якої довжини була колода, якщо вийшло 5 частин? Запиши довжину колоди в метрах, дециметрах і сантиметрах.

§ 41. Додавання та віднімання на основі розрядного складу числа. Одиниця вимірювання довжини — міліметр.



351. Обчисліть ланцюжок виразів і дізнаєтеся висоту (у метрах) гори Берди в Чернівецькій області. Це найвища точка рівнинної частини України.

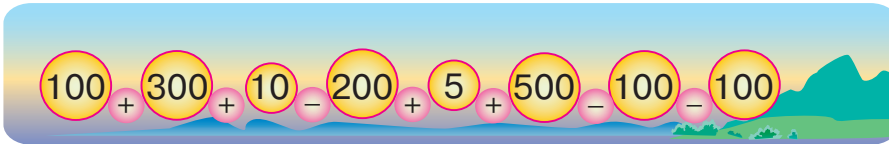

• Запишіть отримане число як суму розрядних доданків.

352. Обчисли вирази.

$$56 \text{ дм} + 4 \text{ дм}$$

$$1 \text{ м} + 10 \text{ см}$$

$$1 \text{ км} - 300 \text{ м}$$

$$37 \text{ дм} - 3 \text{ м}$$

$$67 \text{ см} + 33 \text{ см}$$

$$108 \text{ см} - 8 \text{ см}$$



$$1 \text{ см} = 10 \text{ мм}$$

$$1 \text{ дм} = 100 \text{ мм}$$

$$1 \text{ м} = 1000 \text{ мм}$$

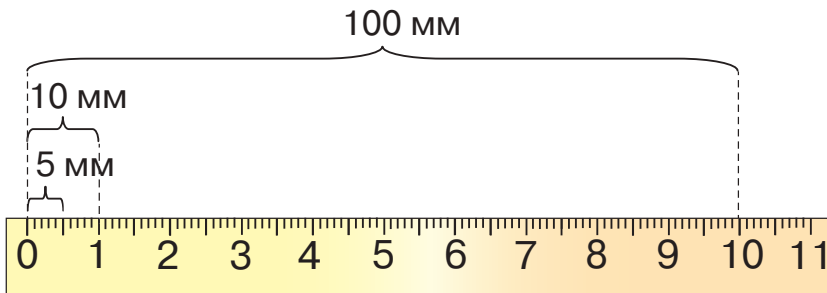



353. Виміряй довжини відрізків АВ і КР.

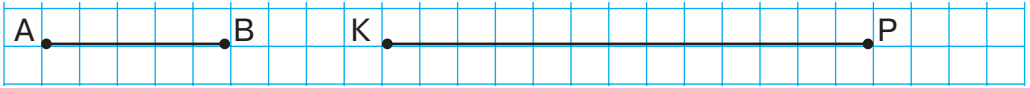

354. Накресли відрізки завдовжки 15 мм, 35 мм.

355. Запиши рівності.

$$2 \text{ см} = \dots \text{ мм} \quad 60 \text{ мм} = \dots \text{ см} \quad 83 \text{ мм} = \dots \text{ см} \dots \text{ мм}$$

$$2 \text{ дм} = \dots \text{ мм} \quad 1 \text{ м} = \dots \text{ мм} \quad 1 \text{ км} = \dots \text{ м}$$

356. Склади й розв'яжи задачу за коротким записом умови.

Дуб звичайний — 40 м
 Дуб скельний — ?, на 12 м нижчий
 Дуб північний — ?, на 7 м вищий



357. Обчисли вирази.

$$1 \text{ дм} - 20 \text{ мм} \quad 70 \text{ см} + 20 \text{ мм} \quad 129 \text{ см} - 20 \text{ см}$$

358. Накресли відрізки завдовжки 45 мм, 85 мм.

§ 42. Сполучний закон додавання



359. Виконайте обчислення за зразком зручним способом (усно).

$$10 + 30 + 90 = 90 + 10 + 30 = \dots$$

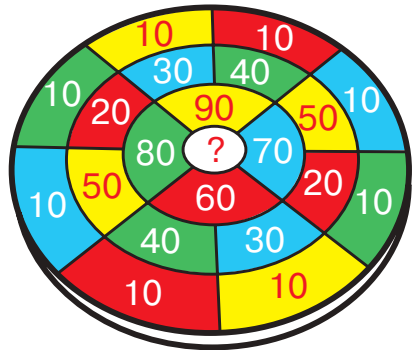

Продовжте твердження.

- Від переставлення доданків сума ...

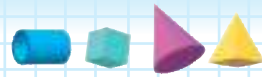

360. Прочитайте обчислення виразів з використанням сполучного закону додавання.

$$40 + 70 + 30 = 40 + (70 + 30) = 40 + 100 = 140$$

$$90 + 80 + 10 = (90 + 10) + 80 = 100 + 80 = 180$$

$$25 + 400 + 5 + 300 = (400 + 300) + (25 + 5) = 700 + 30 = 730$$



У сумі кількох доданків можна переставляти доданки та брати їх у дужки довільним способом.

$$a + b + c = a + (b + c)$$

$$a + b + c = (a + b) + c$$

$$a + b + c = (a + c) + b$$

Значення суми не залежить від того, як згруповані доданки.

361. Обчисли вирази, застосовуючи сполучний закон додавання.

$$39 + 200 + 1$$

$$40 + 70 + 60$$

$$99 + 20 + 1 + 80$$

362. Виміряй довжини відрізків. Обчисли суму довжин відрізків.



363. Обчисли вирази зручним способом.

$$28 \text{ см} + 4 \text{ дм} + 2 \text{ см}$$

$$800 \text{ м} + 1 \text{ км} + 200 \text{ м}$$

$$400 \text{ м} + 2 \text{ км} + 600 \text{ м}$$

$$14 \text{ мм} + 3 \text{ см} + 6 \text{ мм}$$

364. На старому верстаті за 2 години токар виточив 18 деталей, а на новому — на 5 деталей за годину більше. Скільки деталей виточив токар на новому верстаті за годину?



365. Обчисли вирази, застосовуючи сполучний закон додавання.

$$73 + 200 + 7$$

$$500 + 81 + 9$$

$$85 + 100 + 20 + 5$$

366. Першого дня з поля вивезли 40 машин зерна, а другого дня — 50 машин. Скільки машин зерна потрібно було вивезти, якщо на полі залишилося зерна ще для 10 машин? Розв'яжи задачу, склавши вираз.



§ 43. Додавання на основі правила додавання суми до числа, числа до суми



367. Обчисліть ланцюжок виразів і дізнаєтеся, що в перекладі з арабської мови означає слово «цифра». Нині цим словом називають усі цифри.

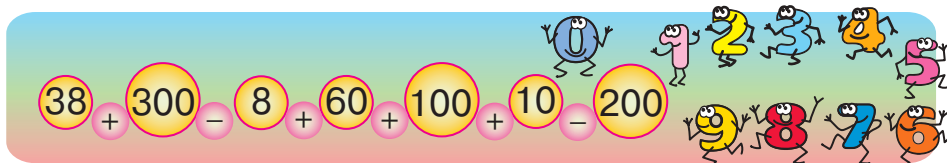

а) 200 — значок б) 300 — нуль в) 100 — кількість

368. Розв'яжи вирази, застосовуючи переставний або сполучний закон додавання.

$$\begin{array}{ll} 200 + 60 + 400 + 10 & 300 + 20 + 500 + 30 \\ 800 + 40 + 10 + 100 & 400 + 30 + 500 + 40 \end{array}$$

369. Розглянь розв'язування виразів. Поясни.

$$\begin{aligned} (300 + 40) + 60 &= 340 + 60 = 400 \\ (300 + 40) + 60 &= 300 + (40 + 60) = 300 + 100 = 400 \\ 70 + (20 + 400) &= 70 + 420 = 490 \\ 70 + (20 + 400) &= (70 + 20) + 400 = 90 + 400 = 490 \end{aligned}$$



Додати число до суми або суму до числа можна двома способами:

- 1) обчислити суму двох інших доданків і до результату додати дане число: $(a + b) + c = (a + c) + b = a + (b + c)$;
- 2) додати дане число до одного з доданків, а до результату додати інший доданок: $a + (b + c) = (a + b) + c = (a + c) + b$.

370. Обчисли вирази зручним способом.

$$(27 + 3) + 200 \quad 50 + (600 + 50) \quad (64 + 100) + 6$$

371. Знайди значення виразів.

$$\begin{aligned} (500 + a) + 80, \text{ якщо } a = 100, 200, 400; \\ a + (20 + 600), \text{ якщо } a = 100, 50, 40. \end{aligned}$$

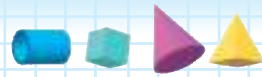

372. Розв'яжи пряму й обернену задачі.

- 1) Бригада малярів щотижня фарбувала в гуртожитку по 7 кімнат. Скільки кімнат пофарбувала бригада малярів за 3 тижні?
- 2) Бригада малярів за 3 тижні пофарбувала 21 кімнату. Знайди продуктивність праці малярів, якщо кожного тижня вони фарбували однакову кількість кімнат.

Зауваж: продуктивність праці — це кількість кімнат, пофарбованих бригадою за тиждень.



373. Обчисли вирази зручним способом.

$$(77 + 3) + 500 \qquad 200 + (34 + 6) \qquad (45 + 100) + 5$$

374. Знайди продуктивність праці будівельників, якщо відомо, що в новому мікрорайоні міста за 4 роки було споруджено 24 будинки.

§ 44. Віднімання на основі правила віднімання числа від суми, суми від числа



375. Назвіть невідомі числа.

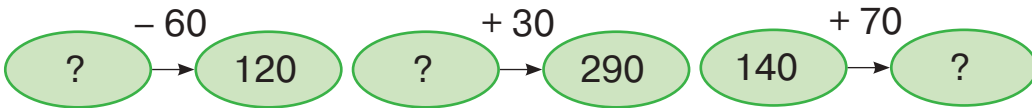

376. Розглянь розв'язування виразів. Поясни.

$$(350 + 40) - 50 = 390 - 50 = 340$$

$$(350 + 40) - 50 = (350 - 50) + 40 = 300 + 40 = 340$$

$$270 - (20 + 50) = 270 - 70 = 200$$

$$270 - (20 + 50) = (270 - 20) - 50 = 250 - 50 = 200$$



• **Відняти число від суми** можна двома способами:

- 1) обчислити суму двох доданків і від результату відняти дане число: $(a + b) - c = (a - c) + b$;
- 2) відняти це число від одного з доданків, а від результату відняти інший доданок: $(a + b) - c = a + (b - c)$.

• **Відняти суму від числа** можна двома способами:

- 1) обчислити суму двох доданків і відняти її від числа;
- 2) відняти від числа один з доданків, а від результату відняти інший доданок:

$$a - (b + c) = (a - b) - c = (a - c) - b.$$



377. Обчисли вирази зручним способом.

$$(270 + 30) - 70 \qquad 580 - (30 + 50)$$
$$450 - (20 + 50) \qquad (48 + 100) - 100$$

378. Розв'яжи рівняння.

$$x + 50 = 370 \qquad 50 + y = 190 \qquad z + 40 = 460$$



379. У супермаркеті було 170 кг гречаної крупи та 160 кг рису. За день продали 60 кг гречаної крупи та 50 кг рису. Скільки всього кілограмів крупів залишилося в супермаркеті? Розв'яжіть задачу за поданим планом.

План розв'язання

- 1) Скільки кілограмів гречаної крупи залишилося в супермаркеті?
- 2) Скільки кілограмів рису залишилося в супермаркеті?
- 3) Скільки всього кілограмів крупів залишилося в супермаркеті? Розв'яжіть задачу іншим способом.



380. Розстав дужки так, щоб рівності стали істинними.

$$270 - 30 + 40 = 200 \qquad 430 + 60 - 30 = 460 \qquad 80 + 50 - 30 = 100$$



381. Обчисли вирази зручним способом.

$$40 + (130 + 60) \qquad 890 - (60 + 30) \qquad (150 + 60) - 50$$

382. У парку було 140 зелених насаджень, з яких 30 — кущі, а решта — дерева. Скільки дерев росло в парку?

§ 45. Додавання круглих чисел (340 + 220)



383. Прочитайте числа. Випишіть круглі числа.

290, 707, 524, 310, 800, 602, 340, 180, 400, 950, 110, 1000

384. Назви:

- скільки сотень у числах 804, 530, 189, 800, 450, 340, 220;
- скільки десятків у числах 456, 680, 300, 120, 340, 220.

385. Розклади на розрядні доданки числа 507, 250, 440, 398, 642, 610.

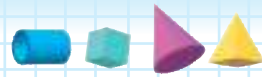

 **386.** Розгляньте записи й поясніть, як виконано додавання.

$$\begin{array}{r} 340 + 220 = 560 \\ \swarrow \quad \searrow \quad \swarrow \quad \searrow \\ 300 \quad 40 \quad 200 \quad 20 \end{array}$$

$$300 + 200 = 500 \quad 40 + 20 = 60$$

$$500 + 60 = 560$$



1. Розклади числа на розрядні доданки.
2. До сотень додай сотні.
3. До десятків додай десятки.
4. Додай отримані результати.

387. Обчисли вирази з усним поясненням.

$$150 + 140 \quad 310 + 220 \quad 530 + 430 \quad 610 + 260$$

388. Міжміський автобус проїхав до зупинки 110 км. До місця призначення йому залишилося проїхати ще 230 км. Яку відстань усього має подолати автобус?



389. За 10 хв Іван і Микола розв'язали по одній задачі. Скільки часу витратив на розв'язання задачі кожний хлопець?

390. Обчисли вирази.

$$450 + 230 \quad 160 + 210 \quad 240 + 520 \quad 630 + 250$$

391. На ярмарку мама витратила 320 грн, а наступного дня в супермаркеті — 340 грн. Скільки грошей витратила мама на покупки?

§ 46. Віднімання круглих чисел (340 – 220)

 **392.** Обчисліть ланцюжок виразів і дізнаєтеся, у якій країні учням забороняють використовувати на уроках гаджети.

$$100 + 200 + 400 - 300 - 100 + 30 + 210$$

- а) 450 — Італія; б) 540 — Франція; в) 440 — Україна.



393. Розгляньте записи й поясніть, як виконано віднімання.

$$\begin{array}{r}
 340 - 220 = 120 \\
 \swarrow \quad \searrow \quad \swarrow \quad \searrow \\
 300 \quad 40 \quad 200 \quad 20 \\
 \\
 300 - 200 = 100 \quad 40 - 20 = 20 \\
 \\
 100 + 20 = 120
 \end{array}$$



1. Розклади числа на розрядні доданки.
2. Від сотень відними сотні.
3. Від десятків відними десятки.
4. Додай отримані результати.

394. Обчисли вирази з усним поясненням.

$$\begin{array}{cccc}
 550 - 340 & 670 - 520 & 770 - 360 & 960 - 650 \\
 670 - 530 & 860 - 440 & 430 - 120 & 390 - 170
 \end{array}$$

395. Добери числа. Запиши рівності.

$$\begin{array}{ll}
 500 \text{ м} + \square \text{ м} = 1 \text{ км} & 1 \text{ км} - \square \text{ м} = 200 \text{ м} \\
 540 \text{ м} + \square \text{ м} = 980 \text{ м} & 640 \text{ м} - \square \text{ м} = 320 \text{ м} \\
 970 \text{ м} - \square \text{ м} = 460 \text{ м} & 440 \text{ м} + \square \text{ м} = 670 \text{ м}
 \end{array}$$

396. У діда Петра було 670 грн. Він купив для онуків 3 кг яблук по 10 грн за 1 кг і торт за 130 грн. Скільки грошей витратив дід Петро? Скільки грошей у нього залишилося?

397. У шкільній олімпіаді взяли участь 340 учнів. 230 учнів показали високі результати й отримали призи. Скільки учнів не посіли призових місць?



398. Обчисли вирази.

$$360 + 220 - 450 \quad 740 - 310 + 230 \quad 950 - 420$$

399. У Зіни було 120 грн. Вона купила 5 зошитів по 2 грн. Скільки грошей залишилось у Зіни?

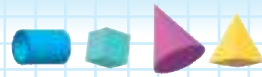

§ 47. Додавання та віднімання круглих чисел. Рівняння. Знаходження невідомого зменшуваного

-  400. Прочитайте числа й визначте:
- скільки сотень у числах 340, 120, 220, 710, 851, 630;
 - скільки десятків у числах 750, 420, 540, 890, 158, 291.

401. Розклади на розрядні доданки числа 507, 251, 440, 398, 642, 601.

402. Обчисли вирази.

$$\begin{array}{r r r} 410 + 460 - 320 & 940 - 420 + 210 & 570 - 260 \\ 760 - 240 + 150 & 630 + 360 - 990 & 410 + 380 \end{array}$$

403. Добери числа. Запиши рівності.

$$\square - 410 = 130 \quad \square - 150 = 230 \quad \square - 360 = 210$$

Продовж твердження.

- Щоб знайти невідоме зменшуване, потрібно

-  404. Складіть задачу за схемою. Розв'яжіть її за допомогою рівняння.

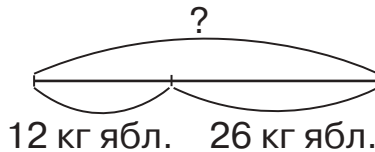

Задачу можна розв'язати за допомогою рівності з невідомим зменшуваним.

$$\square - 12 = 26$$

Якщо невідоме зменшуване позначити буквою латинського алфавіту ($a, b, c, d \dots x, y, z$), то можна записати буквену рівність: $x - 12 = 26$. Це — **рівняння**.

Тоді задачу можна розв'язати так:

$x - 12 = 26$ (нам невідоме зменшуване).

$x = 26 + 12$ (щоб знайти невідоме зменшуване, потрібно до різниці додати від'ємник).

$x = 38$. Це — **розв'язок рівняння**.

Відповідь: було 38 кг яблук.



405. Розв'яжи рівняння за зразком.

$$x - 42 = 35$$

$$x = 35 + 42$$

$$x = 77$$

$$\underline{77 - 42 = 35}$$

$$35 = 35$$

$$y - 11 = 19$$

$$a - 27 = 48$$

$$c - 120 = 430$$

$$b - 250 = 370$$

406. У газетному кіоску продали 34 дитячі журнали, після чого залишилося ще 7 журналів. Скільки всього дитячих журналів було в кіоску спочатку? Розв'яжи задачу за допомогою рівняння.



407. Розв'яжи рівняння.

$$470 + x = 690$$

$$y - 160 = 580$$

$$b - 350 = 140$$

408. У туристичній агенції продали 38 путівок, після чого залишилися ще 24 «гарячі» путівки. Скільки путівок було в туристичній агенції спочатку? Розв'яжи задачу за допомогою рівняння.

§ 48. Додавання та віднімання круглих чисел. Рівняння. Знаходження невідомого від'ємника



409. Визначте, які з наведених висловлень істинні (правильні).

- Від'ємник завжди менший за зменшуване.
- Зменшуване менше за різницю.
- Будь-яке двоцифрове число більше за 100.
- Сума двох чисел завжди менша за один з доданків.



410. Обчисли кругові вирази.

$240 + 310$	$670 - 520$	$150 + 440$
$580 - 240$	$590 - 350$	
$550 - 120$	$430 + 150$	$340 + 330$

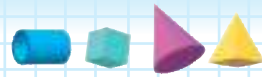

411. Добери числа. Запиши рівності.

$$560 - \square = 230$$

$$750 - \square = 440$$

$$370 - \square = 120$$

Продовж твердження.

- Щоб знайти невідомий від'ємник, потрібно ...

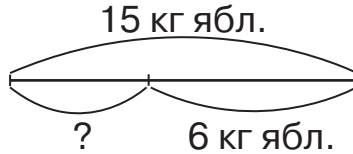

412. Складіть задачу за схемою. Розв'яжіть її рівнянням.

Задачу можна розв'язати за допомогою рівності з невідомим від'ємником.

$$15 - \square = 6$$

Якщо невідомий від'ємник позначити буквою латинського алфавіту ($a, b, c, d \dots x, y, z$), то можна записати буквену рівність: $15 - y = 6$. Це — **рівняння**.

Тоді задачу можна розв'язати так:

$$15 - y = 6 \text{ (нам невідомий від'ємник).}$$

$y = 15 - 6$ (щоб знайти невідомий від'ємник, потрібно від зменшуваного відняти різницю).

$$y = 9. \text{ Це — розв'язок рівняння.}$$

Відповідь: використали 9 кг яблук.

413. Розв'яжи рівняння за зразком.

$$74 - d = 12$$

$$350 - y = 240$$

$$69 - x = 24$$

$$d = 74 - 12$$

$$560 - a = 120$$

$$85 - b = 52$$

$$d = 62$$

$$\underline{74 - 62 = 12}$$

$$12 = 12$$

414. У Ярослава було 42 листівки. Кілька листівок він подарував Ользі й у нього залишилося ще 30 листівок. Скільки листівок Ярослав подарував Ользі? Розв'яжи задачу рівнянням.



415. Розв'яжи рівняння.

$$440 - x = 210$$

$$42 - x = 23$$

$$x + 320 = 870$$



416. Мультфільм «Король лев» у кінотеатрі на двох сеансах переглянули 960 дітей. На перший сеанс прийшло 520 дітей, на другий — решта. Скільки дітей прийшло на другий сеанс?

§ 49. Усне додавання круглих трицифрових чисел (450 + 270)



417. Обчисліть ланцюжок виразів і дізнаєтеся, на якій глибині (у метрах) в океані було знайдено пластикову пляшку.



- Назвіть, скільки в цьому числі сотень, десятків, одиниць. Назвіть загальну кількість сотень, десятків, одиниць.
- Дізнайтеся, як забруднення довкілля впливає на життя тварин і людей. Як можна запобігти екологічній катастрофі?

418. Виконай обчислення за зразком.

$$6 + 7 = 13$$

$$5 + 7$$

$$9 + 4$$

$$3 + 8$$

$$60 + 70 = 130$$

$$50 + 70$$

$$90 + 40$$

$$30 + 80$$

419. Знайди значення виразів.

$$40 + a, \text{ якщо } a = 70, 90; \quad a + 30, \text{ якщо } a = 80, 90.$$



420. Розгляньте й прокоментуйте, як виконано додавання.

$$\begin{array}{r} 450 + 270 = 720 \\ \swarrow \quad \searrow \quad \swarrow \quad \searrow \\ 400 \quad 50 \quad 200 \quad 70 \end{array}$$

$$400 + 200 = 600$$

$$50 + 70 = 120$$

$$600 + 120 = 720$$

$$450 + 270 = (400 + 50) + (200 + 70) = (400 + 200) + (50 + 70) = 600 + 120 = 720$$



1. Розклади числа на розрядні доданки.
2. До сотень додай сотні.
3. До десятків додай десятки.
4. Додай отримані результати.

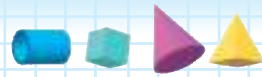

421. Обчисли вирази з усним поясненням.

$$380 + 230 \quad 160 + 450 \quad 540 + 290 \quad 280 + 370$$

422. За тиждень у дитячій лікарні було вакциновано 480 дівчат, а хлопців — на 110 більше. Скільки всього дітей було вакциновано в дитячій лікарні за тиждень?



423. Обчисли вирази.

$$180 + 340 \quad 330 + 490 \quad 270 + 140 \quad 650 + 160$$

424. Майстер виготовив за зміну 380 деталей, а його учень — на 230 деталей менше. Скільки всього деталей виготовили майстер з учнем за зміну?

§ 50. Усне віднімання круглих трицифрових чисел (450 – 270)

425. Обчисліть ланцюжок виразів і дізнаєтеся, якої довжини (у сантиметрах) може бути сом — найбільша прісноводна риба України.



- Запишіть довжину тіла сома в метрах, дециметрах.
- Які ви знаєте види риб, що мешкають у водоймах України?

426. Виконай обчислення за зразком.

$$\begin{array}{cccc} 15 - 7 = 8 & 12 - 5 & 11 - 4 & 13 - 8 \\ 150 - 70 = 80 & 120 - 50 & 110 - 40 & 130 - 80 \end{array}$$

427. Знайди значення виразів.

$$\begin{array}{l} 140 - a, \text{ якщо } a = 50, 80 \\ a - 60, \text{ якщо } a = 120, 150 \end{array}$$



428. Розгляньте й прокоментуйте, як виконано віднімання.

$$450 - 270 = 180$$

\swarrow \searrow \swarrow \searrow
 300 150 200 70

$$300 - 200 = 100 \quad 150 - 70 = 80 \quad 100 + 80 = 180$$

$$450 - 270 = (300 + 150) - (200 + 70) = (300 - 200) + (150 - 70) = 100 + 80 = 180$$



1. Розклади зменшуване на зручні доданки.
2. Від'ємник розклади на розрядні доданки.
3. Від сотень відними сотні.
3. Від другого доданка зменшуваного відними десятки.
4. Додай отримані результати.

429. Обчисли вирази з усним поясненням.

$$520 - 340 \quad 810 - 630 \quad 740 - 580 \quad 450 - 290$$

430. У Катерини було 520 грн. Вона придбала 3 зошити по 10 грн і набір фарб за 140 грн. Скільки грошей залишилося в Катерини?



431. Обчисли вирази.

$$510 - 230 \quad 650 - 360 \quad 420 - 240 \quad 930 - 670$$

432. На Сорочинський ярмарок з різних областей України привезли 840 сувенірів: 460 дерев'яних, а решта — глиняні. Скільки глиняних сувенірів привезли на ярмарок?

§ 51. Одиниця вимірювання маси — тонна. Співвідношення між одинацями вимірювання величин



433. Обчисліть ланцюжок виразів і дізнаєтеся масу (у кілограмах) білого ведмедя — найбільшого хижака на планеті.

340
-
40
+
250
+
20
-
70
+
280
-
380
+
600

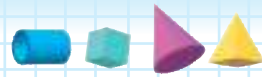

1 тонна = 10 центнерів = 1000 кілограмів
1 т = 10 ц = 1000 кг

- 434.** Одна сова ловить за літо майже тисячу мишей і полівок, отже, зберігає одну тонну зерна. Скільки це кілограмів зерна? Скільки центнерів?



- 435.** Порівняй іменовані числа ($>$; $<$; $=$).

$3 \text{ ц} \bigcirc 300 \text{ кг}$

$1 \text{ т} \bigcirc 1 \text{ ц}$

$10 \text{ ц} \bigcirc 1 \text{ т}$

$40 \text{ кг} \bigcirc 1 \text{ ц}$

$700 \text{ кг} \bigcirc 1 \text{ т}$

$15 \text{ кг} \bigcirc 10 \text{ ц}$

- 436.** Розв'яжи рівняння.

$y - 230 = 180$

$350 - x = 160$

$x + 600 = 870$

- 437.** На овочевій базі зберігалася 1 т яблук. До супермаркету відвезли 350 кг яблук, у дитячі садки — 250 кг, а решту — на консервний завод. Скільки кілограмів яблук відвезли на консервний завод?



- 438.** Накресли квадрат і прямокутник, периметр яких дорівнюватиме 16 см.



- 439.** Порівняй іменовані числа ($>$; $<$; $=$).

$6 \text{ ц} \bigcirc 600 \text{ кг}$

$1 \text{ т} \bigcirc 1000 \text{ кг}$

$1 \text{ т} \bigcirc 10 \text{ ц}$

$1 \text{ ц} \bigcirc 1 \text{ т}$

$900 \text{ кг} \bigcirc 1 \text{ т}$

$50 \text{ кг} \bigcirc 5 \text{ ц}$

- 440.** Склади й розв'яжи задачу за коротким записом умови.

Картоплі — 460 кг
 Моркви — 340 кг
 Буряків — ?, решта } 1 т





§ 52. Одиниця вимірювання маси — грам.
Порівняння іменованих чисел.
Додавання та віднімання іменованих чисел



441. Виконайте обчислення (усно).

190	220	370	140	350	430
470	+ 50	780	520	- 50	210
570		640	610		670
	860			880	

442. Розглянь малюнки. Назви масу кожного із зображених предметів.



1 кг = 1000 г

443. Склади й розв'яжи задачі за малюнками.

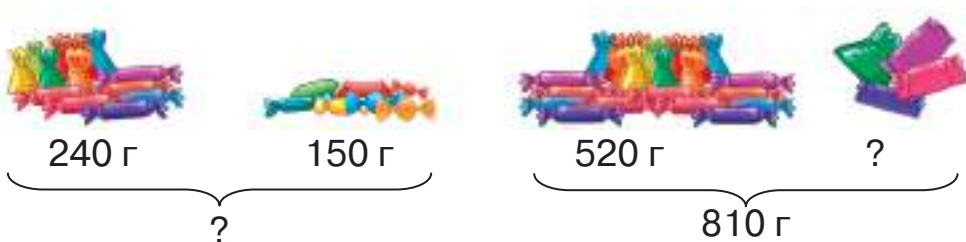

444. Порівняй іменовані числа (>; <; =).

1 кг ○ 500 г 1 кг ○ 1000 г 680 г ○ 6 кг 900 г ○ 300 кг

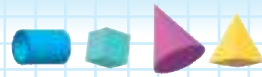

445. Обчисли вирази.

$200 \text{ г} + 800 \text{ г}$ $1 \text{ кг} - 400 \text{ г}$ $250 \text{ г} + 750 \text{ г}$ $1 \text{ кг} 250 \text{ г} - 90 \text{ г}$



446. Мама дала Михайлові 25 грн і попросила його купити 1 кг цукру, а на здачу дозволила купити собі солодоців. По дорозі до крамниці Михайло купив морозиво за 18 грн. Чи вистачить йому грошей, щоб купити 1 кг цукру, який коштує 14 грн? Скільки цукру може купити Михайло за кошти, які в нього залишилися?



447. Обчисли вирази.

$1 \text{ кг} - 500 \text{ г}$ $280 \text{ г} + 430 \text{ г}$ $1 \text{ кг} 70 \text{ г} + 240 \text{ г}$ $1 \text{ т} - 8 \text{ ц}$

448. Для святкування дня іменинника батьки придбали 1 кг цукерок, з яких 400 г — карамельки, а решта — шоколадні цукерки. Скільки грамів шоколадних цукерок придбали для свята?

§ 53. Усне додавання та віднімання круглих трицифрових чисел. Прийом округлення



449. Прочитайте тільки круглі числа.

6, 20, 56, 10, 105, 700, 28, 320, 408, 50, 800, 901, 1000

450. Виконайте за зразком.

$20 \leftarrow 24 \rightarrow 30$ $\square \leftarrow 86 \rightarrow \square$ $\square \leftarrow 53 \rightarrow \square$
 $100 \leftarrow 105 \rightarrow 110$ $\square \leftarrow 317 \rightarrow \square$ $\square \leftarrow 677 \rightarrow \square$



Усі числа, що закінчуються цифрами 1, 2, 3, 4, округлюють до найбільшого круглого числа, яке не перевищує це число; усі числа, що закінчуються цифрами 5, 6, 7, 8, 9, округлюють до найменшого круглого числа, яке більше за це число.

451. Перетвори кожне число на кругле.





452. Розгляньте й поясніть, як білка та їжак виконали додавання.



$$\begin{aligned}450 + 70 &= 450 + 100 - 30 = 520 \\530 - 90 &= 530 - 100 + 10 = 440\end{aligned}$$



$$\begin{aligned}450 + 170 &= 450 + 200 - 30 = 620 \\530 - 190 &= 530 - 200 + 10 = 340\end{aligned}$$

453. Виконай додавання способом округлення.

$$540 + 70 \quad 350 - 80 \quad 870 + 160 \quad 150 - 190$$

454. Розв'яжи рівняння.

$$130 + x = 210 \quad 170 + c = 220 \quad 190 - b = 40$$

455. Для ремонту школи придбали 110 кг фарби, зокрема 20 банок по 2 кг кожна бежевої фарби, 2 кг зеленої, 2 кг синьої. Решту становила біла фарба. Скільки придбали білої фарби?



456. Виконай додавання способом округлення.

$$320 + 180 \quad 550 + 60 \quad 760 - 80 \quad 240 - 160$$

457. У вересні бібліотека закупила 60 нових книжок, а в жовтні — на 30 книжок менше. Скільки нових книжок закупила бібліотека за вересень і жовтень разом?

§ 54. Залежність результату дій додавання від зміни одного з компонентів за незмінності (сталості) іншого



458. Складіть і запишіть усі можливі трицифрові числа, використовуючи цифри 0, 1, 9. Назвіть найбільше й найменше числа з утворених чисел.

459. Знайди суму та різницю чисел 450 і 310; 770 і 220; 460 і 1.

460. Знайди по 5 можливих буквених значень, щоб нерівності стали істинними.

$$c - 600 > 200 \quad a + 100 < 400 \quad 500 - d > 300$$

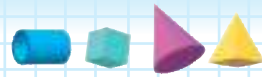

461. Установи порядок дій та знайди значення виразів.

$$(240 + 30) - 5 \cdot 8 + 460$$

$$72 : 9 \cdot 10 + (740 - 120) + 30$$

462. Бригада малярів за 3 тижні здала 25 об'єктів. За перший тиждень бригада виконала роботи на 9 об'єктах. Знайди продуктивність праці малярів за другим та третім тижні, якщо кожного тижня вони здавали однакову кількість об'єктів. Розв'яжи задачу, склавши вираз. Скористайся схемою-підказкою.

$$(\square - \square) : \square$$

 **463.** Дослідіть, як зміниться сума чисел, якщо один з доданків залишається незмінним, а інший змінюється (збільшується, зменшується).

Доданок	140	140	140
Доданок	30	40	50
Сума			

Доданок	450	350	250
Доданок	200	200	200
Сума			

Продовжте твердження.

- Якщо один з доданків збільшити на кілька одиниць, то сума ...
- Якщо один з доданків зменшити на кілька одиниць, то сума ...

 **464.** Як зміниться сума чисел 560 і 240, якщо перший доданок збільшити на 30, а другий доданок зменшити на 40?

 **465.** Обчисли вирази.

$$410 + (230 - 160)$$
$$(147 - 140) \cdot 4$$

$$36 : 6 + 500$$
$$320 - 8 \cdot 10$$

466. Знайди невідому величину за таблицею.

Маса одного ящика	Кількість ящиків	Загальна маса
7 кг	?	63 кг

§ 55. Залежність результату дій віднімання від зміни одного з компонентів за незмінності (сталості) іншого

-  **467.** Обчисліть ланцюжок виразів і дізнаєтеся, який фрукт, згідно з Книгою рекордів Гіннеса, вважають найпоживнішим у світі.



- а) банан — 361; б) апельсин — 240; в) авокадо — 341.

 **468. Математичний диктант**

До суми чисел 400 й 70 додайте 500; суму чисел 300 й 70 зменште на 140; суму чисел 500 і 40 збільште на 50; суму чисел 620 і 350 зменште на 400; знайдіть суму чисел 580 і 230, різницю чисел 896 і 790.

- 469.** Порівняй іменовані числа (>; <; =).

$$3 \text{ ц} \bigcirc 300 \text{ кг}$$

$$1 \text{ т} \bigcirc 1 \text{ ц}$$

$$10 \text{ ц} \bigcirc 1 \text{ т}$$

$$40 \text{ кг} \bigcirc 1 \text{ ц}$$

$$700 \text{ кг} \bigcirc 1 \text{ т}$$

$$15 \text{ кг} \bigcirc 10 \text{ ц}$$



У прямокутника протилежні сторони рівні.

- 470.** Периметр прямокутника 24 см. Ширина прямокутника 4 см. Знайди довжину прямокутника. Скористайся вказівками.

- 1) Знайди, чому дорівнює сума двох відомих сторін.
 - 2) Знайди, чому дорівнює сума двох інших сторін (від периметра відними результат попередньої дії).
 - 3) Знайди довжину сторони прямокутника (поділи результат попередньої дії на 2).
- Накресли цей прямокутник.



Суму однакових доданків можна замінити дією множення.

Також задачу можна розв'язати виразом:
 $(24 - 4 \cdot 2) : 2$

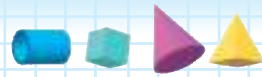

471. Пасовисько має форму прямокутника, довжина якого становить 5 км. Чому дорівнює ширина пасовиська, якщо його периметр дорівнює 14 км?



472. Дослідіть, як зміниться різниця чисел, якщо:
а) зменшуване залишиться незмінним, а від'ємник збільшити або зменшити;
б) від'ємник залишиться незмінним, а зменшуване збільшити або зменшити.

Зменшуване	470	470	470
Від'ємник	40	50	60
Різниця			

Зменшуване	520	520	520
Від'ємник	220	210	200
Різниця			

Зменшуване	230	240	280
Від'ємник	140	140	140
Різниця			

Зменшуване	580	560	540
Від'ємник	230	230	230
Різниця			

Продовжте твердження.

- Якщо зменшуване залишити незмінним, а від'ємник збільшити, то різниця ...
- Якщо зменшуване залишити незмінним, а від'ємник зменшити, то різниця ...
- Якщо від'ємник залишити незмінним, а зменшуване збільшити, то різниця ...
- Якщо від'ємник залишити незмінним, а зменшуване зменшити, то різниця ...



473. Обчисли вирази.

$$700 - 40 + 8 \quad 954 - 900 - 50 - 4 \quad 340 - 150 + 24$$

474. Периметр ігрового майданчика, який має форму прямокутника, становить 36 м. Довжина майданчика дорівнює 9 м. Знайди ширину ігрового майданчика.





ПЕРЕВІРЯЄМО СВОЇ ДОСЯГНЕННЯ

475. Яке число отримали при додаванні розрядних доданків 800, 90 і 7?

976

879

897

476. Запиши іменовані числа в порядку зростання.

20 кг, 1 ц, 450 г, 1 т, 240 кг, 50 г

477. Обчисли значення виразів.

$456 - 56 + 200$

$168 + 300 - 8$

$860 - 420 + 40$

478. Порівняй іменовані числа ($>$; $<$; $=$).

60 кг \bigcirc 6 ц

1 т \bigcirc 1 000 кг

7 ц \bigcirc 7 т

1 кг \bigcirc 900 г

47 кг \bigcirc 470 г

1 кг \bigcirc 1000 г

479. Накресли відрізки завдовжки 75 мм і 95 мм. На скільки міліметрів довжина першого відрізка менша за довжину другого відрізка?

480. Автомобільні перегони розпочали 34 автомобілі. Згодом кілька автомобілів зійшло з дистанції, до фінішу дійшло 25 автомобілів. Скільки автомобілів зійшло з дистанції? Розв'яжи задачу рівнянням.



481. Що буде, якщо до числа 52 дописати ліворуч цифру 3? Збільшиться чи зменшиться це число? На скільки?

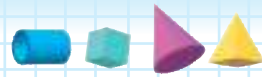

§ 56. Письмове додавання двоцифрових і трицифрових чисел (без переходу через розряд)

-  **482.** Обчисліть ланцюжок виразів і дізнаєтеся, скільки видів дельфінів заселяє води Світового океану.



$240 - 120 - 100 + 37 - 10 + 100 - 110$

-  **483.** Розгляньте записи, за допомогою яких білка та їжак обчислили суму зібраних каштанів і жолудів.



$$342 + 413 = (300 + 400) + (40 + 10) + (2 + 3) = 700 + 50 + 5 = 755$$



	3	4	2
+	4	1	3
	7	5	5

Під час *письмового додавання* починають додавати з менших розрядів: одиниці додають до одиниць, десятки — до десятків, сотні — до сотень. Результати додавання записують під відповідними розрядами.

- 484.** Виконай додавання (*письмово*). Прокоментуй порядок додавання.

$217 + 41$	$423 + 154$	$524 + 252$	$720 + 268$
$144 + 425$	$280 + 408$	$434 + 63$	$517 + 282$

- 485.** Розв'яжи рівняння.

$$x - 245 = 322 \quad y - 734 = 162 \quad x - 376 = 323$$

- 486.** Розв'яжи задачі, виконуючи обчислення письмово.

- 1) Висота айсберга над водою становить 112 м, а під водою — на 544 м більше. Яка загальна висота айсберга?
- 2) До супермаркета привезли 235 батонів і 144 хлібини. Скільки всього хліба привезли до супермаркета?
- 3) За день у супермаркеті продали 136 хлібин, а батонів — на 113 більше, ніж хлібин. Скільки батонів продали в супермаркеті за день?



487. Виконай додавання (письмово).

$$215 + 234$$

$$163 + 326$$

$$516 + 432$$

$$825 + 134$$

488. Після того як у пекарні використали 430 кг борошна, залишилося ще 228 кг борошна. Скільки кілограмів борошна було в пекарні спочатку?

§ 57. Письмове віднімання двоцифрових і трицифрових чисел (без переходу через розряд)



489. Попрацюйте разом.

- Скільки всього сотень у числах 382, 804, 180, 1000.
- Скільки всього десятків у числах 875, 207, 999, 640.
- Скільки всього одиниць у числах 71, 195, 806, 330.
- Назвіть розрядні одиниці чисел 708, 192, 391, 420.
- Обчисліть суму й різницю чисел 245 і 134.



490. Розгляньте записи, за допомогою яких білка та їжак обчислили, на скільки більше вони зібрали каштанів, ніж жолудів.



$$755 - 413 = (700 - 400) + (50 - 10) + (5 - 3) = 300 + 40 + 2 = 342$$



7	5	5
4	1	3
3	4	2

Під час *письмового віднімання* починають віднімати з менших розрядів: одиниці віднімають від одиниць, десятки — від десятків, сотні — від сотень. Результати віднімання записують під відповідними розрядами.

491. Виконай віднімання (письмово). Прокоментуй порядок віднімання.

$$384 - 52$$

$$659 - 317$$

$$563 - 431$$

$$987 - 656$$

$$475 - 134$$

$$896 - 84$$

$$278 - 124$$

$$649 - 538$$

492. Розв'яжи задачі, виконуючи обчислення письмово.

- 1) Маслозавод закупив у населення 985 л молока. Для виготовлення кисломолочних продуктів використали 754 л молока, а решту пастеризували. Скільки пастеризованого молока отримали?

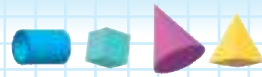

2) У взуттєвому магазині було 878 пар жіночого взуття і 557 пар чоловічого. На скільки пар жіночого взуття було більше, ніж чоловічого?

493. Ширина прямокутника дорівнює 4 см, а довжина — на 3 см більша. Знайди периметр прямокутника.



494. Скільки можна утворити трицифрових чисел із цифр 1 і 4? Запиши всі утворені числа. Обчисли суму й різницю найбільшого та найменшого з цих чисел.



495. Виконай віднімання (письмово).

$$672 - 431 \quad 275 - 34 \quad 398 - 254 \quad 567 - 426$$

496. На консервному заводі було 846 кг винограду. Із 625 кг винограду зробили сік. Скільки кілограмів винограду залишилося?

§ 58. Письмове додавання трицифрових чисел (з переходом через розряд)



497. Виконайте обчислення (усно).

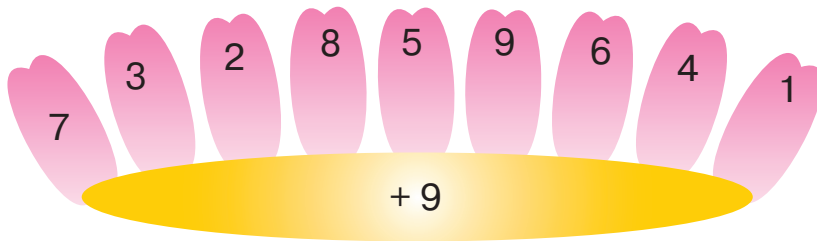

10 од. = 1 дес. 10 дес. = 1 сот.

498. Виконай за зразком.

$$11 = 1 \text{ дес. } 1 \text{ од.}$$

$$110 = 1 \text{ сот. } 1 \text{ дес.}$$

$$16 = \square \text{ дес. } \square \text{ од.}$$

$$19 = \square \text{ дес. } \square \text{ од.}$$

$$180 = \square \text{ сот. } \square \text{ дес.}$$

$$220 = \square \text{ сот. } \square \text{ дес.}$$



- Якщо під час *додавання одиниць* отримуємо десяток, то в стовпчику під одиницями записуємо нуль, а цей десяток записуємо (помічаємо) у стовпчику над десятками й додаємо до десятків.
- Якщо під час *додавання десятків* отримуємо десять десятків (одну сотню), то в стовпчику під десятками записуємо нуль, а цю сотню записуємо (помічаємо) у стовпчику над сотнями й додаємо до сотень.

499. Прокоментуй порядок додавання.

$$\begin{array}{r} 1 \\ + 125 \\ \hline 190 \end{array}$$

$$\begin{array}{r} 1 \\ + 261 \\ \hline 447 \\ \hline 708 \end{array}$$

500. Виконай додавання (*письмово*). Прокоментуй порядок додавання.

$144 + 465$

$280 + 428$

$434 + 66$

$527 + 282$



- Якщо під час *додавання одиниць* отримуємо число більше за 10, тоді це число розкладаємо на десятки й одиниці. У стовпчику під одиницями записуємо одиниці, а десяток записуємо (помічаємо) у стовпчику над десятками й додаємо до десятків.
- Якщо під час *додавання десятків* дістаємо більше, ніж десять десятків (одну сотню та кілька десятків), то в стовпчику під десятками записуємо вільні десятки, а отриману сотню записуємо (помічаємо) у стовпчику над сотнями й додаємо до сотень.



501. Розгляньте записи. Прокоментуйте порядок додавання.

$$\begin{array}{r} 1 1 \\ + 275 \\ \hline 467 \\ \hline 742 \end{array}$$

- Записуємо другий доданок під першим так, щоб одиниці стояли під одиницями, десятки — під десятками, сотні — під сотнями.
- *Додаємо одиниці:* 5 од. + 7 од. = 12 од. Це 1 дес. і 2 од. Тому 2 од. записуємо під одиницями, а 1 дес. запам'ятовуємо.
- *Додаємо десятки:* 7 дес. + 6 дес. = 13 дес.; 13 десятків і ще один — це 14 десятків, тобто 1 сотня і 4 десятки. Тому 4 дес. записуємо під десятками, а 1 сотню запам'ятовуємо.
- *Додаємо сотні:* 2 сот. + 4 сот. = 6 сот.; 6 сотень і ще 1 сотня — це 7 сотень. Результат записуємо під сотнями.

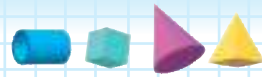

502. Виконай додавання (*письмово*). Прокоментуй порядок додавання.

$164 + 465$

$280 + 448$

$434 + 84$

$567 + 281$

503. Розв'яжи задачі, виконуючи обчислення письмово.

- 1) Фермер заготовив 756 кг посівного жита. Це на 164 кг менше, ніж він заготовив посівної пшениці. Скільки кілограмів посівної пшениці заготовив фермер?
- 2) Після того як на заводі зібрали 548 пральних машин, залишилося зібрати ще 254 пральні машини. Скільки всього пральних машин повинен зібрати завод згідно з планом?



504. Виконай додавання (*письмово*).

$166 + 655$

$480 + 343$

$764 + 96$

$657 + 253$

505. У цеху № 1 автозаводу виготовили 664 деталі до автомобіля, а в цеху № 2 — на 156 деталей більше. Скільки деталей до автомобіля виготовили в цеху № 2?

§ 59. Письмове віднімання трицифрових чисел (з переходом через розряд)



506. Виконайте обчислення (*усно*).

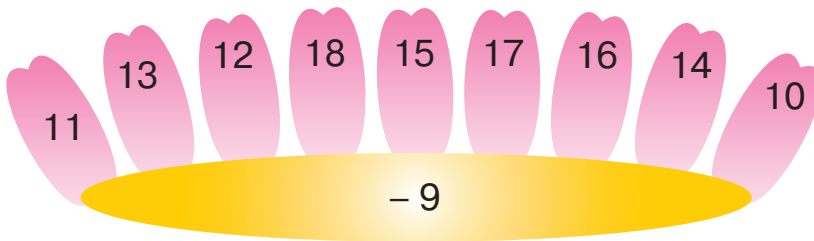

507. Обчисли кругові вирази.

$340 - 110$		$230 + 356$		$586 - 86$
	$850 - 510$		$500 + 125$	
$522 + 347$		$869 - 19$		$625 - 103$





Під час *письмового віднімання* трицифрових чисел віднімання починають з менших розрядів: від одиниць віднімають одиниці, від десятків — десятки, від сотень — сотні.



508. Розгляньте записи. Прокоментуйте порядок віднімання.

- Записуємо від'ємник під зменшуваним так, щоб одиниці стояли під одиницями, десятки — під десятками, сотні — під сотнями.
- *Віднімаємо одиниці.* Від 5 одиниць не можна відняти 7 одиниць. Беремо 1 десяток від 3 десятків (щоб пам'ятати про це, ставимо крапку над цифрою 3; 1 десяток — це 10 одиниць і ще 5 одиниць, разом 15 одиниць. Отже, 15 од. – 7 од. = 8 од. Результат записуємо під одиницями.
- *Віднімаємо десятки.* Їх тепер не 3, а 2, тому 2 дес. – 2 дес. = 0 дес. Результат записуємо під десятками.
- *Віднімаємо сотні:* 5 сот. – 4 сот. = 1 сот. Результат записуємо під сотнями.

$$\begin{array}{r} \bullet \\ 535 \\ - 427 \\ \hline 108 \end{array}$$

509. Виконай віднімання (*письмово*). Прокоментуй порядок віднімання.

$$575 - 346 \quad 871 - 564 \quad 982 - 655 \quad 373 - 256$$

510. Розв'яжи задачі, виконуючи обчислення *письмово*.

- 1) Висота берези сягає 230 см. Вона на 106 см вища за горобину. Яку висоту має горобина?
- 2) У книжці 235 сторінок. Олена вже прочитала 127 сторінок. Скільки сторінок їй залишилося прочитати?

511. Розв'яжи рівняння.

$$x + 246 = 452 \quad y - 235 = 317 \quad c + 319 = 624$$

512. В ательє за літо пошили 145 суконь, а восени — на 47 суконь менше. Скільки суконь пошили в ательє за літо й осінь разом?



513. Виконай віднімання (*письмово*).

$$474 - 149 \quad 647 - 328 \quad 753 - 426 \quad 163 - 46$$

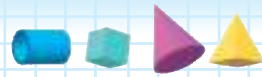

514. У кінотеатрі всього 586 місць. У касі продали на сеанс 459 квитків, а потім ще 29 квитків. Скільки в кінотеатрі залишилося вільних місць на сеанс?

§ 60. Письмове віднімання трицифрових чисел (з переходом через розряд). Задачі на знаходження трьох чисел за їх сумою та сумами двох доданків

 **515.** Обчисліть ланцюжок виразів і дізнаєтеся, яке число не можна написати римськими цифрами.

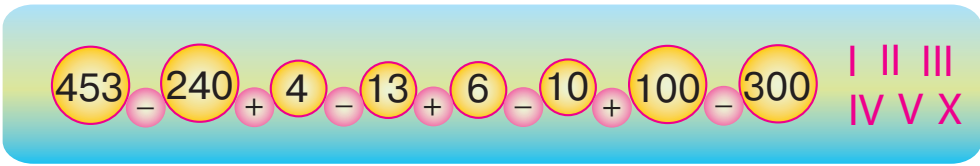

516. Виконай обчислення за зразком (усно).

1 дес. – 1 од. = 9 од.	10 дес. – 1 дес.	10 сот. – 1 сот.
10 – 1 = 9	100 – 10	1000 – 100

 **517.** Розгляньте записи. Прокоментуйте порядок віднімання.

- Записуємо від'ємник під зменшуваним так, щоб одиниці стояли під одиницями, десятки — під десятками, сотні — під сотнями.
- *Віднімаємо одиниці.* Від 0 одиниць не можна відняти 7 одиниць. Беремо 1 десяток від 3 десятків (щоб пам'ятати про це, ставимо крапку над цифрою 3); 1 десяток — це 10 одиниць. Отже, 10 од. – 7 од. = 3 од. Результат записуємо під одиницями.
- *Віднімаємо десятки.* Їх тепер не 3, а 2, тому 2 дес. – 2 дес. = 0 дес. Результат записуємо під десятками.
- *Віднімаємо сотні:* 2 сот. – 1 сот. = 1 сот. Результат записуємо під сотнями.

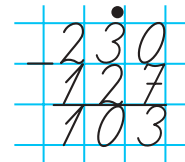

518. Виконай віднімання (письмово). Прокоментуй порядок віднімання.

550 – 146 804 – 562 780 – 675 307 – 217



519. Кит з'їдає за день 490 кг різноманітної їжі, зокрема креветок і кальмарів — 380 кг, а кальмарів і водоростей — 270 кг. Скільки кит з'їдає за день окремо креветок, кальмарів і водоростей?



До задачі на знаходження трьох чисел за сумою трьох і сумою двох доданків потрібно скласти короткий запис умови. Зразок короткого запису умови задачі:

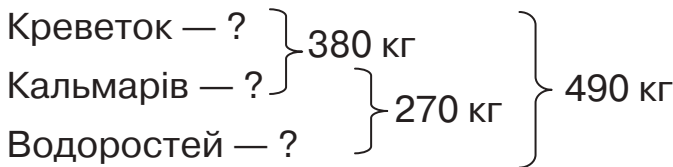
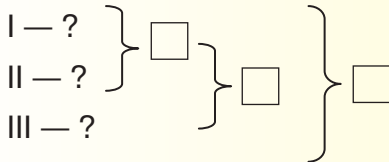

Розв'язання

$490 - 380 = 110$ (кг) — водоростей;

$270 - 110 = 160$ (кг) — кальмарів;

$380 - 160 = 220$ (кг) — креветок.

Відповідь: креветок — 220 кг, кальмарів — 160 кг, водоростей — 110 кг.

Перевірка: $220 + 160 + 110 = 490$ (кг).

520. Розв'яжи задачу 527 з поясненням так, щоб у першій дії можна було знайти, скільки кит з'їдає за день креветок.



521. Виконай віднімання (письмово).

$390 - 158$

$509 - 246$

$715 - 342$

$910 - 608$

522. На овочевому складі було 320 кг овочів: картоплі й моркви — 190 кг, моркви й капусти — 170 кг. Скільки було на овочевому складі окремо картоплі, моркви й капусти?



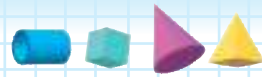

§ 61. Письмове віднімання трицифрових чисел (з переходом через розряд)

-  **523.** Обчисліть ланцюжок виразів і дізнаєтеся, скільки кілограмів може важити морський скат.



- 524.** Електричний скат «торпедо» в довжину сягає 180 см. У річках Південної Америки живе електричний вугор. Тіло найбільшого електричного вугра на 120 см довше, ніж у ската. Яка довжина тіла електричного вугра? Обчисліть (*усно*). Назвіть довжину тіла електричного вугра в дециметрах і метрах.

-  **525.** Розгляньте записи. Прокоментуйте порядок віднімання.

- Записуємо від'ємник під зменшуваним так, щоб одиниці стояли під одиницями, десятки — під десятками, сотні — під сотнями.
- *Віднімаємо одиниці.* Від 0 одиниць не можна відняти 5 одиниць, узяти від десятків теж не можна. Беремо 1 сотню (щоб пам'ятати про це, ставимо крапку над цифрою 5). 1 сотня — це 10 десятків. Беремо 1 десяток з 10 десятків. Залишилося 9 десятків (щоб пам'ятати про це, над десятками пишемо число 9). 1 десяток — це 10 одиниць (над одиницями пишемо число 10). Отже, 10 од. - 5 од. = 5 од. Результат записуємо під одиницями.
- *Віднімаємо десятки:* 9 дес. - 2 дес. = 7 дес. Результат записуємо під десятками.
- *Віднімаємо сотні.* Над сотнями стоїть крапка. Це означає, що їх уже не 5, а 4. Отже, 4 сот. - 1 сот. = 3 сот. Результат записуємо під сотнями.

$$\begin{array}{r} \cdot 9 \\ 500 \\ - 125 \\ \hline 375 \end{array}$$

- 526.** Виконай віднімання (*письмово*). Прокоментуй порядок віднімання.

$300 - 152$

$800 - 481$

$200 - 87$

$600 - 294$



527. Домашні кури за рік несуть у середньому 300 яєць. Це на 270 яєць більше, ніж несуть дикі кури. Скільки яєць несуть за рік дикі кури?

528. Склади задачу за коротким записом умови. Розв'яжи задачу з поясненням.

Курей — ?	} 750 пт.	} 970 пт.
Гусей — ?		
Індиків — ?	} 310 пт.	



529. Птахи та звірі посперечалися, кого в лісі живе більше. Щоб перевірити це, вони поділилися на дві однакові групи. У кожній групі виявилось по 8 голів і 24 ноги (лапи). Визнач, кого в лісі було більше — звірів чи птахів.



530. Виконай віднімання (письмово).

300 – 143 900 – 542 200 – 171 600 – 584

531. Склади задачу про тривалість життя тварин за коротким записом умови. Розв'яжи задачу з поясненням.

Черпаха — ?	} 420 р.	} 470 р.
Кит — ?		
Лев — ?	} 120 р.	

§ 62. Письмове додавання та віднімання трицифрових чисел



532. Виконайте обчислення (усно).

П'ятачок вирішив піти в гості до Кролика. На скільки метрів прямий шлях від будинку П'ятачка до будинку Кролика коротший, ніж шлях, який він подолає, завітавши спершу до Вінні-Пуха, а потім разом з Вінні — до Кролика?



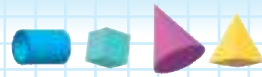

533. Виконай обчислення (*письмово*).

$207 + 135$

$986 - 648$

$180 + 45$

$635 - 75$

$769 - 419$

$417 + 83$

$800 - 487$

$840 - 721$

$225 + 67$

534. Виконай обчислення за зразком.

$520 > 52$ на 468

$490 > 310$ на ...

$418 > 230$ на ...

$136 < 450$ на ...

$377 < 670$ на ...

$800 < 993$ на ...

535. Розв'яжи рівняння.

$x + 247 = 600$

$416 + y = 807$

$z - 392 = 115$

536. Дорослий кенгуру має зріст 2 м, а дитинча в кенгуру народжується завдовжки всього 3 см. На скільки сантиметрів довжина тіла матері кенгуру більша за довжину тіла малюка?



537. Склади задачу за коротким записом умови. Розв'яжи задачу з поясненням.

$$\begin{array}{l} \text{I ч. — ?} \\ \text{II ч. — ?} \\ \text{III ч. — ?} \end{array} \left. \vphantom{\begin{array}{l} \text{I ч. — ?} \\ \text{II ч. — ?} \\ \text{III ч. — ?} \end{array}} \right\} 680 \left. \vphantom{\begin{array}{l} \text{I ч. — ?} \\ \text{II ч. — ?} \\ \text{III ч. — ?} \end{array}} \right\} 305 \left. \vphantom{\begin{array}{l} \text{I ч. — ?} \\ \text{II ч. — ?} \\ \text{III ч. — ?} \end{array}} \right\} 900$$

538. Периметр квадрата дорівнює 12 см. Знайди довжину сторони квадрата. Накресли цей квадрат.



539. Виконай обчислення (*письмово*).

$534 + 146$

$872 - 264$

$450 + 255$

$900 - 629$

540. На овочевому складі було 875 кг овочів: картоплі й буряків — 635 кг, буряків і моркви — 394 кг. Скільки на овочевому складі було окремо картоплі, буряків і моркви?





§ 63. Перевірка правильності виконання дії додавання



541. Виконайте обчислення (*усно*).

Доданок	58		245	545		309
Доданок		120	45		411	111
Сума	97	360		650	622	



Щоб перевірити правильність виконання дії *додавання*, потрібно від суми відняти один з доданків. Якщо в результаті отримаємо другий доданок, то додавання виконано правильно.

542. Виконай обчислення (*письмово*). Зроби перевірку двома способами.

$$248 + 156 \quad 407 + 294 \quad 395 + 515 \quad 164 + 186$$

543. Знайди числове значення виразів.

$$587 - (a + 107), \text{ якщо } a = 340, 200, 339.$$

$$217 + a - 360, \text{ якщо } a = 343, 570, 194.$$

544. Водій був у відрядженні два дні. За перший день він подолав відстань 457 км, а за другий день — на 43 км більше. Скільки кілометрів проїхав водій за два дні?

545. Склади й розв'яжи задачі за даними виразами.

$$218 + 52 \quad (218 + 52) + 218$$

546. Скільки відрізків і променів на кожному рисунку?

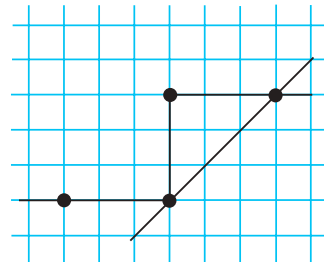
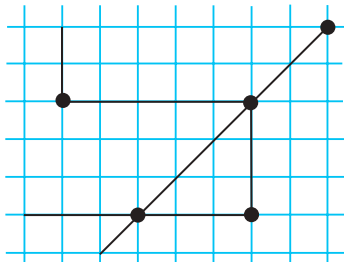

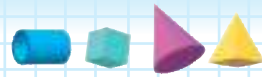

- 547.** Знайди числове значення виразів.
 $380 - a$, якщо $a = 160, 235, 351$.
 $a + (a - 38)$, якщо $a = 280, 398, 446$.

- 548.** Щоб яр не збільшувався, на його схилах висаджують дерева. Старшокласники посадили 157 саджанців сосни. Учні молодших класів — на 78 саджанців менше, ніж старшокласники. Скільки всього саджанців сосни посадили школярі?

§ 64. Перевірка правильності виконання дії віднімання



- 549.** Виконайте обчислення (*усно*).

Зменшуване	153	262	577		
Від'ємник			161		320
Різниця	97	140	209	257	250



Щоб перевірити правильність виконання дії *віднімання*, потрібно від зменшуваного відняти різницю. Якщо в результаті отримаємо від'ємник, то віднімання виконано правильно. Або до різниці додати від'ємник. Якщо отримаємо зменшуване, то віднімання виконано правильно.

- 550.** Виконай обчислення (*письмово*). Зроби перевірку двома способами.

$$836 - 247 \quad 900 - 678 \quad 582 - 309 \quad 706 - 432$$

- 551.** Запиши всі можливі вирази на додавання та віднімання з поданими числами.

$$467, 343, 810. \quad 532, 649, 117. \quad 560, 250, 810.$$

- 552.** Розв'яжи рівняння.

$$x + 318 = 645 \quad 870 - x = 187 \quad x - 234 = 356$$

- 553.** У магазині електроніки й побутової техніки за місяць продали 156 телевізорів, ноутбуків — на 58 менше, ніж телевізорів, а мобільних телефонів — на 66 більше, ніж телевізорів і ноутбуків разом. Скільки за місяць продали мобільних телефонів?



554. Карлсон, Вінні-Пух і Дракончик узяли участь у конкурсі ласунів. Карлсон не став другим, Вінні-Пух не став ні першим, ні другим. Які місця посіли Карлсон, Вінні-Пух і Дракончик?



555. Розв'яжи рівняння.

$$674 - x = 126 \quad x + 437 = 742 \quad x - 284 = 272$$

556. У бібліотеці на першому стелажі стояли 174 книжки. На другому стелажі — на 65 книжок менше, ніж на першому, а на третьому — на 96 книжок менше, ніж на першому й другому разом. Скільки книжок стояло на третьому стелажі?

§ 65. Закріплення прийомів додавання та віднімання чисел у межах 1000



557. Назвіть тільки ті числа, які менші від 730 й більші за 316.

400 279 729 874 346 290 501 712



558. Обчисли кругові вирази

940 – 300	380 + 150	610 – 70
890 – 480	530 + 80	
410 – 30	640 + 250	540 + 400

559. Обчисли вирази, записуючи їх у стовпчик.

$$417 + 235 - 358 \quad 889 - (267 + 136) \quad 709 - 269 - 234$$

560. Обчисли вирази. До кожної рівності зроби перевірку двома способами.

$$365 + 258 \quad 880 - 450 \quad 600 - 308$$

561. Склади й розв'яжи задачу за коротким записом умови.

$$\left. \begin{array}{l} \text{I } \square - 270 \quad \square \\ \text{II } \square - 330 \quad \square \end{array} \right\} \text{III} - ?, \text{ на } 219 \quad \square \text{ менше}$$

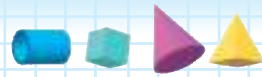

562. Периметр прямокутної кімнати становить 20 м. Одна зі сторін цього прямокутника дорівнює 6 м. Яка довжина іншої сторони прямокутника?

 563. Обчисли вирази, записуючи їх у стовпчик.
 $800 - (361 + 239)$ $757 + 128 - 643$ $362 + (109 + 71)$

564. Ширина прямокутника дорівнює 4 см, а довжина — на 3 см більша. Знайди його периметр.

§ 66. Одиниці вимірювання часу — тисячоліття, століття. Співвідношення між одиницями вимірювання часу

 565. Розгляньте малюнок. Що ви можете розказати про числа на малюнку?

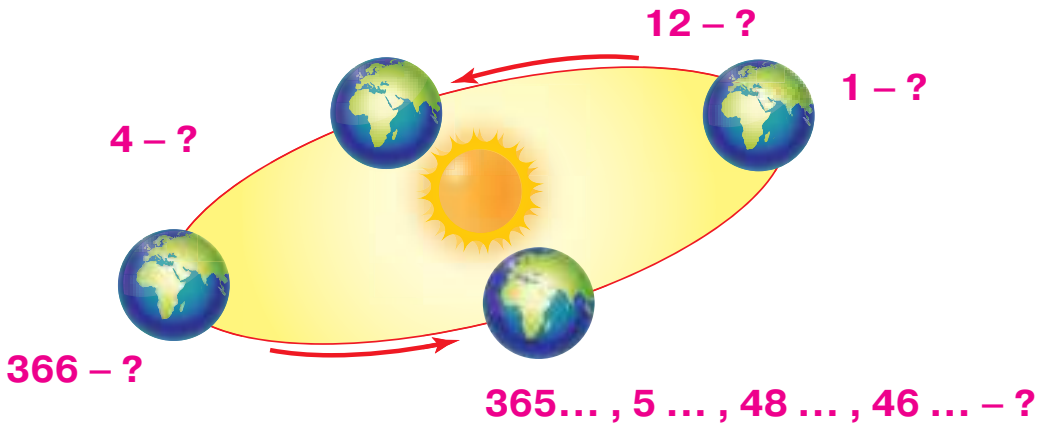

Рік складається з ... місяців. У звичайному році ... діб. У високосному році ... діб. У місяці ... днів або ... день (у лютому — ... або ... днів). 1 тиждень — ... діб (днів).
Доба = ... години. Година = ... хвилин.

Одиниці вимірювання часу пов'язані з рухом планети Земля навколо Сонця, рухом Місяця навколо Землі та обертанням Землі навколо власної осі.

Земля робить повний оберт навколо Сонця приблизно за 365 днів і 6 годин. Для зручності лічби 3 роки називають звичайними, по 365 днів у кожному, а четвертий — високосним. У високосному році 366 днів.



За період, протягом якого Земля робить повний оберт навколо Сонця, Місяць обертається навколо Землі 12 разів. Тому рік поділяють на 12 місяців. Час обертання Землі навколо своєї осі — добу — поділяють на 24 рівні частини — години. Годину поділяють на 60 рівних частин — хвилин.

566. Порівняй іменовані числа ($>$; $<$; $=$).

1 доба \bigcirc 48 год 1 р. \bigcirc 12 міс. 6 год \bigcirc 60 хв 900 діб \bigcirc 2 р.

567. Обчисли вирази.

1 год – 40 хв 1 р. – 7 міс. 120 дн. + 245 дн. 1 р. + 15 міс.



100 років — століття
100 р. = 1 ст.

1000 років — тисячоліття
1000 р. = 1 тис.

- Скільки століть становлять 750 років, 924 роки, 1000 років?

568. Склади й запиши рівності.

2 ст. = ... р. 1 тис. = ... р. 2 р. = ... міс. 500 р. = ... ст.

569. Святий Миколай отримав від дітей з України 985 листів: з Одеси та Львова разом — 768 листів, зі Львова та Харкова — 300 листів. Скільки листів отримав святий Миколай від дітей з кожного міста окремо?



570. Чаклун переплутав усі дії. Поставте знаки дій так, щоб рівності стали істинними.

$456 - 158 + 97 = 711$ $682 + 127 - 368 = 187$
 $204 + 89 - 195 = 310$ $160 - 97 + 130 = 127$



571. Порівняй іменовані числа ($>$; $<$; $=$).

1 ст. \bigcirc 1 тис. 1 р. \bigcirc 200 діб
36 год \bigcirc 1 доба 90 діб \bigcirc 6 міс.

572. Гаррі Поттер прочитав 124 сторінки чаклунської книжки, що на 89 сторінок менше, ніж йому залишилося прочитати. Скільки всього сторінок у чаклунській книжці, яку читав Гаррі Поттер?

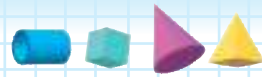

§ 67. Співвідношення між одиницями вимірювання часу. Календар

 **573.** Назвіть одиниці вимірювання часу від найбільшої до найменшої.

Година, доба, століття, місяць, рік, тиждень, тисячоліття, хвилина.

574. Виконай перетворення іменованих чисел.

$$300 \text{ р.} = \dots \text{ ст.}$$

$$4 \text{ міс.} = \dots \text{ доби}$$

$$2 \text{ год } 30 \text{ хв} = \dots \text{ хв}$$

$$3 \text{ тижн.} = \dots \text{ діб}$$

575. Skorистайся календарем і дай відповіді на запитання.

- Як називають перший місяць року?
- Скільки днів залишилося до Нового року?
- Назви порядковий номер найкоротшого місяця в році.
- Скільки місяців у році мають 30 днів? Назви їх.
- Скільки місяців мають 31 день? Назви їх.
- Скільки днів залишилося до Різдва?
- Скільки днів залишилося до початку нового семестру?
- Скільки повних діб минуло з початку місяця до сьогоднішнього дня?

576. Запиши тільки ті вирази, які складно обчислити усно.

$$304 + 213$$

$$567 - 324$$

$$748 + 264$$

$$712 - 433$$

$$348 + 455$$

$$696 - 334$$

$$840 - 347$$

$$614 - 347$$

$$450 + 240$$

577. Склади й розв'яжи задачу за даними таблиці.

Бригада	Час роботи	Продуктивність праці (за 1 день)	Загальний виробіток
Перша	4 год	?	32 м
Друга	6 год	?, на 2 м більше	?

 **578.** У черзі за квитками в кінотеатр стояло 10 осіб. Алла стояла в черзі п'ятою з початку, а Денис — п'ятим з кінця. Чи стояли діти поруч?



579. Виконай перетворення іменованих чисел.

3 год 30 хв = ... хв

4 ст. = ... р.

5 тижн. = ... діб

3 р. = ... міс.

580. За 5 годин на заводі було виготовлено 35 холодильників. Наступні 3 години на заводі почали виготовляти щогодини на 1 холодильник більше. Скільки всього холодильників було виготовлено на заводі за 8-годинний робочий день?

§ 68. Одиниця вимірювання часу — секунда. Визначення часу за годинником



581. Обчисліть ланцюжок виразів і дізнаєтеся, якого діаметру (у сантиметрах) є шапка білого гриба.



582. Відгадайте загадки.

- Справно йде, хоч ніг не має,
«цоки-цок» усім співає.
- І секунди, і хвилини нам рахує він щоднини.
- Що йде без упину?



1 год = 60 хв



1 хвилина = 60 секунд

1 хв = 60 с

583. Дай відповіді на запитання (усно).

- Скільки годин має доба?
- Скільки хвилин триває година?
- Скільки обертів за добу робить годинникова стрілка?
- Скільки обертів за годину робить хвилинна стрілка?
- Що ти можеш зробити за хвилину? А за секунду?



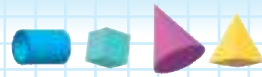

-  **584.** Який час показує кожний годинник? Назвіть час по-різному. Який час покаже кожний годинник через 15 хв? Який час показував годинник 30 хв тому?



- 585.** Обчисли вирази.

$83 \text{ хв} - 1 \text{ год}$ $92 \text{ с} - 1 \text{ хв}$ $56 \text{ с} + 4 \text{ с}$ $60 \text{ с} - 37 \text{ с}$

- 586.** Туристи йшли пішки 2 год 35 хв, а потім їхали автобусом 3 год 50 хв. Скільки часу подорожували туристи?

- 587.** Андрій поїхав до бабусі в неділю, а повернувся додому через тиждень і 2 дні. У який день тижня Андрій повернувся додому?



- 588.** Обчисли вирази.

$27 \text{ хв} + 33 \text{ хв}$ $2 \text{ хв} - 37 \text{ с}$ $27 \text{ год} - 1 \text{ доба}$ $15 \text{ год} + 9 \text{ год}$

- 589.** Водій доставив вантаж з одного гірського селища в інше за 4 год. Дорогою він зупинявся пообідати на 45 хв. Скільки часу витратив би водій, якби рухався без зупинки?

§ 69. Розв'язування простих і складених задач на визначення тривалості події, часу початку й закінчення події

- 590.** Який час показує кожний годинник? Назвіть час по-різному.





591. Обчисліть вирази (усно). Запишіть тільки відповіді. Під кожним числом запишіть відповідну букву з таблиці. Прочитайте прислів'я. Про що застерігає народна мудрість?

$711 - 9$	$391 - 300$	$1 : 1$	$49 : 1$
$356 + 24$	$470 - 450$	$327 - 320$	$4 \cdot 2$
$105 + 95$	$477 + 3$	$205 - 114$	$400 - 20$
$555 - 55$	$380 - 360,$	$42 - 23$	$67 - 60$
$318 - 118$	$67 + 24$	$7 : 7$	$373 + 127$
$968 - 308$	$224 - 204$	$318 - 118$	$0 : 8$
$56 + 44$	$12 + 37$	$20 : 1$	

0	1	7	8	19	20	49	91	100	200	380	480	500	660	702
ш	а	в	л	р	е	з	т	у	н	о	ч	и	і	щ

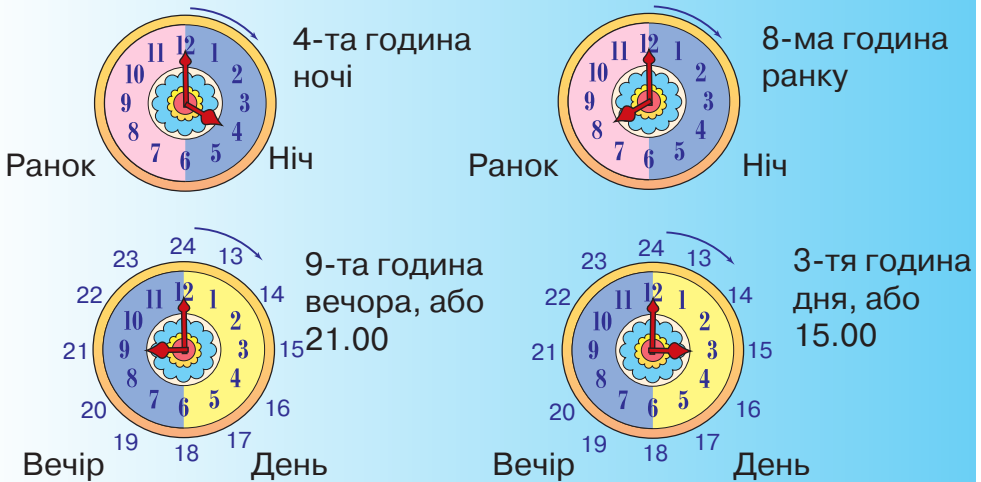

592. Обчисли вирази.

$16 \text{ год} - 8 \text{ год}$
 $21 \text{ год} - 15 \text{ год}$

$7 \text{ год} + 9 \text{ год } 20 \text{ хв}$
 $18 \text{ год } 30 \text{ хв} - 4 \text{ год } 15 \text{ хв}$

593. Магазин відчиняється о 9-й год, а зачиняється о 22-й год. Скільки годин працює магазин, якщо обідня перерва триває одну годину?

594. Сеанс у кінотеатрі розпочався о 16 год 20 хв і тривав 1 год 10 хв. О котрій годині закінчився сеанс у кінотеатрі?

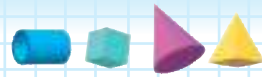

595. Урок закінчився о 9 год 15 хв. Тривалість уроку — 45 хв. Коли урок розпочався?



596. Обчисли вирази.

$$20 \text{ год} - 5 \text{ год}$$

$$9 \text{ год} + 12 \text{ год}$$

$$6 \text{ год} + 7 \text{ год } 30 \text{ хв}$$

$$22 \text{ год } 30 \text{ хв} - 2 \text{ год } 15 \text{ хв}$$

597. Шкільна перерва розпочалась о 10 год 10 хв, а закінчилась о 10 год 30 хв. Скільки часу тривала перерва?

§ 70. Порівняння іменованих чисел. Додавання та віднімання іменованих чисел



598. Обчисліть вирази (*усно*). Запишіть тільки відповіді. Кожне слово розмістіть відповідно до порядкового номера виразу. Прочитайте приказку. Про який час у році вона нам нагадує?



$$38 + 102$$



$$789 - 44$$



$$80 - 48$$



$$422 + 8,$$



$$100 - 77$$



$$30 + 170$$



$$650 + 47$$



$$400 - 5$$

430 — снігами 745 — Різдво 23 — буде 697 — з

395 — пирогами 200 — осінь 140 — На 32 — мете





599. Порівняй іменовані числа.

60 с ○ 6 хв 1 ст. ○ 1 тис. 1 м ○ 10 дм 10 см ○ 10 мм

600. Обчисли вирази.

45 см + 6 дм

1 год 25 хв + 45 хв

1 км – 200 м

2 р. – 15 міс.

601. Урок закінчився о 13 год 10 хв. Тривалість уроку — 40 хв. Коли урок розпочався?

602. Екскурсія розпочалась о 9 год і закінчилася через 6 год. О котрій годині закінчилася екскурсія?

603. Скільки ялинкових іграшок у третій коробці?

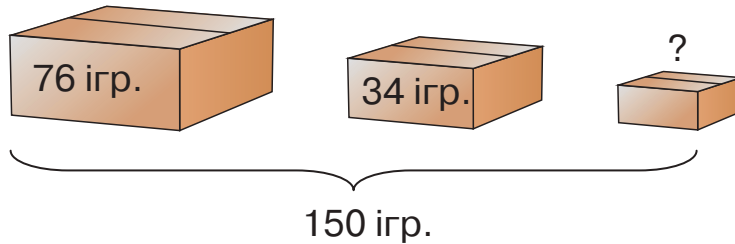

604. Обчисли вирази.

2 доби – 18 год 1 км – 600 м 12 см + 2 дм 1 ц + 107 кг

605. Урок триває 45 хв, а перерва — 20 хв. Скільки часу тривають урок і перерва разом?

§ 71. Закріплення прийомів додавання та віднімання чисел у межах 1000



606. Назвіть одиниці вимірювання часу від найменшої до найбільшої.

Година, хвилина, століття, місяць, тиждень, доба, тисячоліття, рік, секунда.

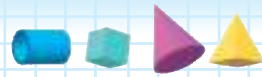

607. Виконай обчислення (письмово).

$213 - 124$

$317 + 139$

$780 - 275$

$608 + 219$

608. Обчисли вирази.

$670 - 8 \cdot 8$

$7 \cdot 8 + 326$

$400 - 3 \cdot 7$

$6 \cdot 9 + 476$

$613 - 9 \cdot 7$

$4 \cdot 6 + 569$

609. Добери іменовані числа, щоб рівності стали істинними.

$720 \text{ м} - \square \text{ м} = 460 \text{ м}$

$1 \text{ км} - \square \text{ м} = 256 \text{ м}$

$20 \text{ хв} + \square \text{ хв} = 1 \text{ год } 10 \text{ хв}$

$\square \text{ с} + 30 \text{ с} = 1 \text{ хв } 20 \text{ с}$

610. Щоб прикрасити головну ялинку України, використали 790 ялинкових прикрас. З них 675 — це різнокольорові кульки, а решта — гірлянди. Скільки гірлянд було на ялинці?

611. Після того як на консервному заводі виготовили сік з 540 кг винограду, залишилося ще 355 кг. Скільки кілограмів винограду було на консервному заводі спочатку? Розв'яжи задачу за допомогою рівняння.

612. Периметр трикутника дорівнює 33 см. Сума першої та другої сторін трикутника дорівнює 18 см, а сума другої та третьої — 23 см. Яка довжина кожної сторони трикутника?



613. Виконай перетворення іменованих чисел.

$1 \text{ т} = \square \text{ кг}$

$453 \text{ кг} = \square \text{ ц } \square \text{ кг}$

$900 \text{ кг} = \square \text{ ц}$

$2 \text{ год } 15 \text{ хв} = \square \text{ хв}$

614. Накресли в зошиті «магічні» квадрати. Заповни їх.

		34
10	42	
50		

300		
50	250	
400		



ПЕРЕВІРЯЄМО СВОЇ ДОСЯГНЕННЯ

- 615.** Що означає цифра 7 у числі 279?
- Кількість одиниць у розряді одиниць;
 - кількість десятків у розряді десятків;
 - кількість сотень у розряді сотень.
- 616.** Як зміниться результат (різниця) у виразі $a - b = c$, якщо зменшене залишити незмінним, а від'ємник зменшити на кілька одиниць?
- Різниця чисел не зміниться;
 - різниця чисел збільшиться;
 - різниця чисел зменшиться.
- 617.** Виконай додавання (письмово).
- 451 + 127 305 + 280 478 + 116 615 + 245
- 618.** Виконай віднімання (письмово).
- 769 - 437 974 - 553 736 - 428 153 - 45
- 619.** Розв'яжи рівняння.
- 275 + x = 696 y - 67 = 337 583 - c = 700
- 620.** Периметр прямокутної ділянки становить 38 м. Одна зі сторін цієї ділянки дорівнює 9 м. Яка довжина іншої сторони ділянки?
- 621.** Мандрівник подолав на велосипеді, автобусі й теплоході 606 км. Яку відстань мандрівник проїхав окремо на велосипеді, автобусі та теплоході, якщо на велосипеді й автобусі він проїхав 416 км, а на автобусі та теплоході — 579 км?
- 622.** Щохвилини від колоди відпилюють частину завдовжки 1 м. За скільки хвилин розпиляють на такі частини колоду, довжина якої дорівнює 7 м?



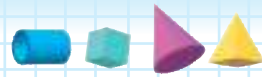

ДЛЯ ТИХ, ХТО НЕ БОЇТЬСЯ ТРУДНОЩІВ

623. Виконай завдання. Час виконання: 1 хвилина.

ЛАТИНСЬКИЙ КВАДРАТ

Які числа потрібно написати
в порожніх клітинках?

2	0	1	4
	1	4	2
1	4	2	
4	2	0	1

«МАГІЧНИЙ» ТРИКУТНИК

Яке число відсутнє?

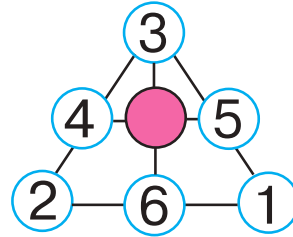

624. Розгадай ребуси.

Нами**100**

100матолог

хре**100**матія

625. Який рік триває один день?

626. У вітальні бавилися цуценята й кошенята. Усього їх було 5. Двоє повернулися до мами кішки. Серед тих, хто залишився, стало більше цуценят. Скільки було у вітальні спочатку цуценят і скільки кошенят?

627. Знайди всі можливі значення змінної, вираженої круглим трицифровим числом.

Зразок: $200 + a < 400$.

Якщо $a = 100$, тоді $200 + 100 < 400$.

$$200 + a = 200$$

$$1000 - a > 500$$

$$c - 300 > 200$$

$$800 - c < 700$$

$$400 - d > 100$$

$$d + 100 < 800$$

628. Знайди різницю чисел, якщо одне число дорівнює k , а друге — у 3 рази більше. Склади буквений вираз.



- 629.** Ім'я якої казкової героїні походить від назви одиниці вимірювання довжини? Ця одиниця вимірювання довжини дорівнює 2 см 54 мм.
- 630.** Скільки часу пройшло від початку доби, якщо годинник показує чверть на 21-шу год?
- 631.** Бегемот важчий за носорога, а носоріг важчий за бика. Хто з них найлегший?
- 632.** Група бігунів біжить по біговій доріжці. Один із спортсменів біжить четвертим з початку й третім з кінця. Скільки спортсменів у цій групі?
- 633.** Периметр прямокутника дорівнює 20 см, причому його ширина на 6 см менша, ніж довжина. Знайди довжину та ширину прямокутника.
- 634.** У візерунку на спідниці Олени 9 разів повторюються 7 трикутників. Скільки всього трикутників у візерунку?

Задачі для життя

- 635.** Чи уважний ти пішохід?
- Яку форму мають наказові дорожні знаки?
 - Яку форму мають заборонні дорожні знаки?
- 636.** Скільки часу збирався Іван?
Дві години просинався, дві години умивався, одну годину утирався, добу одягався.
- 637.** 22 грудня ніч триває 17 годин. Скільки годин триває день 22 грудня? На скільки годин день коротший за ніч?
- 638.** Сторож обходить сад, що займає ділянку квадратної форми. Скільки часу йому потрібно, щоб обійти весь сад, якщо одну сторону ділянки він обходить за 30 хв? Коли він закінчить обхід, якщо розпочав його о 7-й год?
- 639.** Яку масу можна зважити гирями 1, 3 і 9 кг, якщо гирі можна класти на обидві шальки терезів?

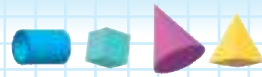

640. Троє друзів зібрали 73 жолуді. Степан зібрав на 5 жолудів більше, ніж Тарас, а Максим — 12 жолудів. Скільки жолудів зібрали Степан і Тарас окремо?

641. Практична робота

Виріж трикутник. Відріж у нього один кут. Скільки стало кутів? Скільки стане кутів, якщо в трикутника відрізати два кути?

642. Фермер продав за перший день половину врожаю смородини, за другий день — половину решти, а за третій — половину нового залишку й останні 5 кг. Скільки всього смородини було у фермера спочатку?

643. Дід Микола надоїв від трьох корів — Мілки, Зірки й Рябухи — 10 л, 12 і 8 л молока. Скільки літрів молока надоїв дід Микола? Скільки літрів молока дала кожна корова, якщо відомо, що Рябуха дала найбільше молока, а Мілка — більше, ніж Зірка?

644. Практична робота

Найдовшою кісткою в скелеті людини є стегнова. Довжина цієї кістки становить приблизно чверть зросту дорослої людини. Виміряй зріст тата й мами. Визнач у них довжину стегнової кістки.

645. Уболівальник вважав, що він прийшов на футбольний матч за 20 хв до початку. Однак його годинник відставав на 15 хв, а матч затримувався на пів години. Скільки часу уболівальник чекав початку матчу?

646. Навчальний проєкт «Цікаво про числа»

Щодня кожний з вас стикається з числами: великими й малими, парними та непарними...



- Якої цифри не вистачає на кубиках, щоб за допомогою цих цифр можна було б записати будь-яке число?



Поділіться на групи та підготуйте презентацію на одну із запропонованих тем (*на вибір*).

1. Цифри й числа.

Не всі знають, звідки з'явилося слово «цифра» і що воно означає. «Порожній» — ось початкове значення цього слова й запозичили його з арабської мови. Нині цим словом позначають такі звичні символи.

2. Арабські цифри.

Арабські цифри так природно ввійшли в наше життя, що здається, ніби вони існували завжди. Наче вони ровесники важеля або колеса. А як було насправді?



3. Римські цифри.

Ми всі користуємося римськими цифрами — позначаємо ними століття або місяці року. Римськими цифрами позначають час на годинниках... Ми їх використовуємо, проте знаємо про них небагато.

I = 1	C = 100
V = 5	D = 500
X = 10	M = 1000
L = 50	



4. Цікаві факти про числа.

5. Магія чисел в українській казці.

6. Пісні, у яких згадуються числа або цифри.

7. Сім чудес світу.

8. Пофантазуйте, яким було б життя на Землі без чисел.

9. Проведіть конкурс малюнків «У царстві чисел».

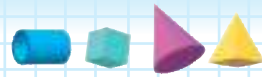

З М І С Т

Від авторки 3

Розділ 1

Узагальнення та систематизація навчального
матеріалу за 2 клас 4
Перевіряємо свої досягнення..... 24

Розділ 2

Таблиці множення та ділення (*продовження*) 25
Перевіряємо свої досягнення..... 47

Розділ 3

Нумерація чисел у концентрі «тисяча».
Усне й письмове додавання та віднімання чисел
у межах 1000 48
Перевіряємо свої досягнення..... 82
Перевіряємо свої досягнення..... 106

Для тих, хто не боїться труднощів..... 107



Навчальне видання

Оляницька Любов Віталіївна

МАТЕМАТИКА

Підручник для 3 класу
закладів загальної середньої освіти
(у 2-х частинах)
Частина 1

Рекомендовано Міністерством освіти і науки України

Видано за рахунок державних коштів. Продаж заборонено.

Художник *Ю. Ясінська*

Редактор *Т. Мусієнко*

Художній редактор *Т. Канарська*

Технічне редагування та комп'ютерна верстка *Л. Ткаченко*

Коректор *Т. Мельничук*

Підписано до друку 13. 05. 2020 р. Формат 70×100/16.

Папір для офсетного друку. Гарнітура PragmatikaC. Друк офс.

Ум. др. арк. 9,072. Обл.-вид. арк. 13,65. Умовн. фарбовідб. 36,288.

Наклад 15 395 прим.

Зам. №

Видавництво «Грамота»,

вул. Паньківська, 25, оф. 13, м. Київ, 01133. тел./факс: 253-98-04.

E-mail: info@gramota.kiev.ua; www.gramota.kiev.ua

Свідоцтво про внесення до Державного реєстру України

суб'єктів видавничої справи ДК № 341 від 21.02.2001 р.

Віддруковано з готових діапозитивів видавництва «Грамота»

на ПрАТ «Білоцерківська книжкова фабрика»

09117, м. Біла Церква, вул. Леся Курбаса, 4.

Свідоцтво ДК № 5454 від 14.08.2017 р.

РІВНЯННЯ



$$\begin{aligned}x + 54 &= 178 \\x &= 178 - 54 \\x &= 124\end{aligned}$$

$$\begin{aligned}124 + 54 &= 178 \\178 &= 178\end{aligned}$$

$$\begin{aligned}124 + y &= 178 \\y &= 178 - 124 \\y &= 54\end{aligned}$$

$$\begin{aligned}124 + 54 &= 178 \\178 &= 178\end{aligned}$$

$$\begin{aligned}z - 35 &= 145 \\z &= 145 + 35 \\z &= 180\end{aligned}$$

$$\begin{aligned}180 - 35 &= 145 \\145 &= 145\end{aligned}$$

$$\begin{aligned}180 - d &= 145 \\d &= 180 - 145 \\d &= 35\end{aligned}$$

$$\begin{aligned}180 - 35 &= 145 \\145 &= 145\end{aligned}$$

ПРАВИЛА ДОДАВАННЯ СУМИ ДО ЧИСЛА; ЧИСЛА ДО СУМИ

$$\begin{aligned}(a + b) + c &= (a + c) + b = a + (b + c) \\a + (b + c) &= (a + b) + c = (a + c) + b\end{aligned}$$

ПРАВИЛА ВІДНІМАННЯ ЧИСЛА ВІД СУМИ І СУМИ ВІД ЧИСЛА

$$\begin{aligned}(a + b) - c &= (a - c) + b = a + (b - c) \\a - (b + c) &= (a - b) - c = (a - c) - b\end{aligned}$$

ЗРАЗКИ ПИСЬМОВОГО ДОДАВАННЯ ТА ВІДНІМАННЯ

$$\begin{aligned}(200 + 60) + 40 &= 260 + 40 = 300 \\(200 + 60) + 40 &= 200 + (60 + 40) = 200 + 100 = 300\end{aligned}$$

$$\begin{aligned}(250 + 30) - 50 &= 280 - 50 = 230 \\(250 + 30) - 50 &= (250 - 50) + 30 = 200 + 30 = 230\end{aligned}$$

$$\begin{aligned}370 - (20 + 50) &= 370 - 70 = 300 \\370 - (20 + 50) &= (370 - 20) - 50 = 350 - 50 = 300\end{aligned}$$



ОДИНИЦІ ВИМІРЮВАННЯ

$$1 \text{ т} = 10 \text{ ц} = 100 \text{ кг}; 1 \text{ кг} = 1000 \text{ г}$$

$$100 \text{ років} - \text{століття}; 1000 \text{ років} - \text{тисячоліття}$$

$$\begin{aligned}1 \text{ км} &= 1000 \text{ м} \\1 \text{ м} &= 10 \text{ дм} = 100 \text{ см} = 1000 \text{ мм} \\1 \text{ дм} &= 10 \text{ см} = 100 \text{ мм} \\1 \text{ см} &= 10 \text{ мм}\end{aligned}$$

$$\begin{aligned}1 \text{ год} &= 60 \text{ хв} \\1 \text{ хв} &= 60 \text{ с}\end{aligned}$$

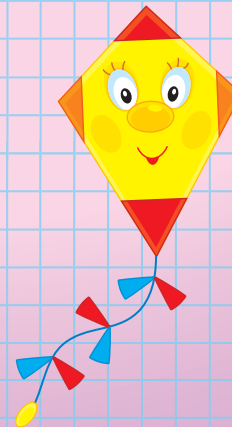

ISBN 978-966-349-813-3



9 789663 498133 >